



15 (428)

август 2019

# Алтай СТРОЙКА

эл. журнал + сайт  
+ группа инстаграм  
+ соц. сети



[www.stroyka-altay.ru](http://www.stroyka-altay.ru)

рекламное издание

ЖУРНАЛ ВЫХОДИТ ПРИ ПОДДЕРЖКЕ СОЮЗА СТРОИТЕЛЕЙ АЛТАЙСКОГО КРАЯ

## АРХИТЕКТУРНО-СТРОИТЕЛЬНЫЕ ИЗДЕЛИЯ ИЗ ДЕКОРАТИВНОГО БЕТОНА

ООО "ПОИСК" тел.: (3852) 24-48-90  
8-961-998-4465

[www.поиск22.prf](http://www.поиск22.prf)  
e-mail: [poisk\\_@mail.ru](mailto:poisk_@mail.ru)

Архитектурно-строительные элементы  
из бетона для ЗАБОРОВ

Плиты для площадок и ступеней,  
подступенок

Малые архитектурные формы  
и элементы благоустройства



ЦЕНЫ ПРОИЗВОДИТЕЛЯ

Облицовочные элементы  
для ступеней и площадок входных крылец

Фасадные изделия  
Тумбы ограничения въезда

СПЕЦ. ПРЕДЛОЖЕНИЯ  
ДЛЯ НОВОСЁЛОВ!

Плиты тротуарные: "клевер" "зигзаг" "шестигранник"  
"квадрат" "брусчатка" "бульварная"

*Электромонтажные работы. 8-983-550-7777*

# ЭКОуборка

офисов квартир

Новейшие технологии микроволокна с заботой о вашем здоровье.



**Ни капли химии!**

Безопасно для детей, аллергиков и беременных! Звоните: **8-913-090-46-59**

магазин **АЛТЕХ**

**СКИДКА 5%**

- СЕМЕНА
- САЖЕНЦЫ
- САДОВО-ОГОРОДНЫЙ ИНВЕНТАРЬ
- ПАРНИКИ 4м, 6м, 8м
- ШПАГАТ
- ХОЗЯЙСТВЕННЫЕ ТОВАРЫ
- АККУМУЛЯТОР ТЕПЛА для теплиц и грядок
- ТОВАРЫ ДЛЯ ЛАНДШАФТА

**ПЛЕНКА ОТ ПРОИЗВОДИТЕЛЯ**

МАГАЗИН «АЛТЕХ»: Павловский тракт, 51, цоколь, тел. 46-37-63

ПРОИЗВОДСТВО И РЕАЛИЗАЦИЯ ПЛЕНКИ: пр. Космонавтов, 14/7, тел 505-257, 505-258, 299852@mail.ru, www.alfex-altay.ru

Модная одежда для вашего дома!

**ЕВРОВАГОНКА • ЕВРОПОЛ  
БЛОК-ХАУС • ИМИТАЦИЯ БРУСА  
ПЛИНТУС • НАЛИЧНИК • БРУСОК**

и другие изделия из  
**КЕДРА, СОСНЫ, ОСИНЫ, ЛИСТВЕННИЦЫ, ОЛЬХИ**

**ИП Дильман:** г. Барнаул, ул. Ползунова, 59-в, каб. 2, тел./факс 68-19-26, тел. 69-63-61, alexs-mohov@mail.ru

**АСМ**  
ограждение

г. Барнаул, ул. Кулагина, 28  
тел.: **65-50-60, 36-08-32**  
www.asmfence.ru

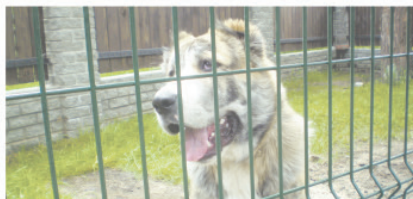

**ЕВРОПЕЙСКИЙ ПОДХОД К ОГРАЖДЕНИЮ ТЕРРИТОРИЙ.  
ПРОСТЫЕ РЕШЕНИЯ СЛОЖНЫХ ВОПРОСОВ.**



Алтайский портал  
недвижимости

Алтайский портал недвижимости — это бесплатные объявления, умная реклама, полезная информация

[www.altayrealt.ru](http://www.altayrealt.ru)



Сайт входит в ТОП-3 ведущих Интернет-поисковиков

## СОВРЕМЕННЫЕ РЕКЛАМНЫЕ ИНСТРУМЕНТЫ

Алтайский портал недвижимости

Поиск Войти

Объявления Новости Новостройки Коттеджные поселки Ипотека Динамика цен Справочники Договоры

Наш сайт всегда под рукой, благодаря удобной мобильной версии

Недвижимость в Алтайском крае

Продам Готовую квартиру Найти

Расширенный поиск ЖК

Новости 2465

Сделки с недвижимостью в России разрешат проводить по видео-связи

11 команд будут разрабатывать стратегию развития строительства в России

10 лучших Кремль от 11 рублей

Недвижимость в Алтайском крае

Предложений в базе: 5 911

Продам Готовую квартиру Найти

Подать объявление

Расширенный поиск ЖК "Полярная звезда" в Барнауле

Новости 2466

Цифровую В Нью-Йорке

**СТРОЙИНФОРМ**

**ПРЕСТИЖ-ПОЛОСА** .....5 стр.  
**НОВОСТИ НЕДВИЖИМОСТИ** .....6 стр.

**1. СТРОИТЕЛЬНЫЕ МАТЕРИАЛЫ**

**1.1. СТРОИТЕЛЬНЫЕ МАТЕРИАЛЫ** ..... 11 стр.  
Гольдгипс, глина, известь, карбид, песок, раствор, смеси, щебень, добавки, упрочнители, пластификаторы

**1.2. БЕТОН** ..... 13 стр.

**1.3. ЦЕМЕНТ** ..... 13 стр.

**1.4. ЖБИ** ..... 13 стр.

**1.5. КИРПИЧ** ..... 14 стр.

**1.6. ГАЗОБЕТОН, ПЕНОБЕТОН, БЛОКИ** ..... 14 стр.

**1.7. ПЛИТКА ТРОТУАРНАЯ** ..... 15 стр.

**1.8. ЭЛЕМЕНТЫ БЛАГОУСТРОЙСТВА** ..... 16 стр.

**1.9. МЕТАЛЛОПРОКАТ, МЕТАЛЛОИЗДЕЛИЯ** ..... 16 стр.  
Ангары, арматура, высечка, кованные изделия, металл, металлоконструкции, нержавеющейка, прокат, сетка кладочная, сетка-рабица, уголок, швеллер

**1.10. ТРУБА МЕТАЛЛИЧЕСКАЯ** ..... 17 стр.

**1.11. ПРОФНАСТИЛ** ..... 17 стр.

**1.12. КРОВЕЛЬНЫЕ МАТЕРИАЛЫ** ..... 17 стр.  
Комплекующие, кровли, шифер, ондулин, выходы, козырьки

**1.13. ЧЕРЕПИЦА** ..... 17 стр.

**1.14. ВОДОСТОЧНЫЕ СИСТЕМЫ. ДОБОРНЫЕ ЭЛЕМЕНТЫ** .... 17 стр.

**1.15. ФАСАДНЫЕ МАТЕРИАЛЫ** ..... 17 стр.

**1.16. САЙДИНГ** ..... 18 стр.

**1.17. ИЗОЛЯЦИОННЫЕ МАТЕРИАЛЫ** ..... 18 стр.  
Битум, ветро-, влаго-, пароизоляция, гидроизоляция, звукоизоляция, керамзит, мастика, маты изолирующие, пакля, стеклоткань

**1.18. ПЕНОПЛИСТИРОЛ, ПЕНОПОЛИУРЕТАН** ..... 19 стр.

**1.19. УТЕПЛИТЕЛЬ** ..... 19 стр.

**1.20. ЛЕСОПИЛОМАТЕРИАЛЫ, ИЗДЕЛИЯ ИЗ ДЕРЕВА** ..... 20 стр.  
Блокхаус, имитация бруса «бревно», ДВП, ДСП, изделия столярные, МДФ, пиломатериал, рейка, фанера, погонаж

**1.21. БРУС, БРУСОК** ..... 20 стр.

**1.22. ВАГОНКА, ЕВРОВАГОНКА** ..... 22 стр.

**1.23. ДОСКА** ..... 22 стр.

**1.24. СРУБЫ БАНЬ, ДОМОВ** ..... 22 стр.

**2. ОТДЕЛОЧНЫЕ МАТЕРИАЛЫ**

**2.1. ОТДЕЛОЧНЫЕ МАТЕРИАЛЫ** ..... 22 стр.

**2.2. ГКЛ, ГВЛ, КОМПЛЕКТУЮЩИЕ** ..... 23 стр.

**2.3. ПОЛЫ** ..... 23 стр.  
Промышленные, бетонные стяжки

**2.4. ЛАКОКРАСОЧНАЯ И ХИМИЧЕСКАЯ ПРОДУКЦИЯ** ..... 23 стр.

**3. ОБОРУДОВАНИЕ ДЛЯ ИНЖЕНЕРНЫХ СИСТЕМ**

**3.1. САНТЕХНИЧЕСКОЕ ОБОРУДОВАНИЕ, ИЗДЕЛИЯ** ..... 24 стр.

**3.2. ОТОПИТЕЛЬНОЕ ОБОРУДОВАНИЕ** ..... 24 стр.

**3.3. КАБЕЛЬНЫЙ ОБОГРЕВ. СИСТЕМЫ ТЕПЛЫХ ПОЛОВ** ..... 24 стр.

**3.4. ПРИБОРЫ УЧЕТА И СИСТЕМЫ КИПИЯ** ..... 25 стр.

**4. ЭЛЕКТРИКА. СВАРКА**

**4.1. ЭЛЕКТРОТЕХНИЧЕСКАЯ ПРОДУКЦИЯ** ..... 25 стр.

**4.2. СВАРОЧНОЕ ОБОРУДОВАНИЕ** ..... 25 стр.

**5. ДВЕРИ, ОКНА, ВОРОТА**

**5.1. ДВЕРИ И АКСЕССУАРЫ** ..... 25 стр.

**5.2. ОКНА И АКСЕССУАРЫ** ..... 25 стр.  
Витражи, жалюзи, оконные блоки, подоконники, сливы оконные, балконные блоки, перегородки офисные

**5.3. ЛЕСТНИЦЫ, ЭЛЕМЕНТЫ ЛЕСТНИЦ** ..... 25 стр.

**5.4. МЕБЕЛЬ, ТОРГОВОЕ ОБОРУДОВАНИЕ** ..... 25 стр.

**5.5. ВОРОТА, РОЛЬСТАВНИ, ШЛАГБАУМЫ, ЗАБОРЫ** ..... 26 стр.  
Автоматика для ворот, калитки, ограждения

**5.6. СТЕКЛО** ..... 27 стр.

**6. КЛИМАТ**

**6.1. ПЕЧИ, КАМИНЫ, ДЫМОХОДЫ** ..... 27 стр.  
Дымоходы, каминные аксессуары, печи для бань, печи-барбекю

**6.2. ОБОРУДОВАНИЕ ДЛЯ БАНЬ, САУН И БАССЕЙНОВ** ..... 28 стр.

**6.3. КЛИМАТОТЕХНИКА И ВЕНТИЛЯЦИЯ** ..... 28 стр.  
Вентиляторы, воздухопроводы, ионизаторы, кондиционеры, тепловентиляторы

**7. ИНСТРУМЕНТ. СПЕЦОБОРУДОВАНИЕ. МЕТИЗЫ**

**7.1. ИНСТРУМЕНТ** ..... 28 стр.

**7.2. СПЕЦТЕХНИКА И ОБОРУДОВАНИЕ** ..... 29 стр.  
Оборудование, станки, спецтехника, краны, лебедки, вышки, леса, бетоносмесители, компрессоры, тросы, канаты

**7.3. МЕТИЗЫ, КРЕПЕЖ** ..... 29 стр.  
Болты, гайки гвозди, дюбели, крепеж, саморезы, шурупы

**7.4. ВСЕ ДЛЯ САДА И ОГОРОДА** ..... 29 стр.

**8. РАБОТА**

**8.1. ИЩУ РАБОТУ** ..... 30 стр.

**8.2. ТРЕБУЮТСЯ** ..... 30 стр.

**9 УСЛУГИ**

**9.1. АРХИТЕКТУРА, ПРОЕКТИРОВАНИЕ, ДИЗАЙН** ..... 30 стр.

**9.2. СТРОИТЕЛЬСТВО И РЕМОНТНЫЕ РАБОТЫ** ..... 30 стр.  
Все строительные работы, подготовка, монтаж, отделка, установка, устройство полов

**9.3. ИНЖЕНЕРНЫЕ СИСТЕМЫ И КОММУНИКАЦИИ** ..... 32 стр.  
Проектирование, монтаж и обслуживание ИС, сантехнические работы, работы по отоплению и канализации, установка приборов учета

**9.4. АРЕНДА, СЕРВИС ТЕХНИКИ И ОБОРУДОВАНИЯ, ГРУЗОПЕРЕВОЗКИ** ..... 32 стр.  
Аренда строительной техники, инвентаря, оборудования, строительных машин, транспортные услуги, сервисное обслуживание, ремонт

**9.5. АЛМАЗНАЯ РЕЗКА, АЛМАЗНОЕ БУРЕНИЕ, ДЕМОНТАЖ**... 34 стр.  
Демонтаж, резка, бурение, сверление, устройство проемов

**9.6. ДРУГИЕ УСЛУГИ** ..... 34 стр.  
Остекление балконов и лоджий, сварочные работы, подготовительные работы, работы по изоляции, полимерка, изготовление металлоконструкций, работа с металлом, обработка металла

**СКОРАЯ СТРОИТЕЛЬНАЯ  
ИНФОРМАЦИОННАЯ  
ПОМОЩЬ! ЗВОНИТЕ!!!  
(3852) 50-71-89**

**ГОРНО-АЛТАЙСК****ОСЕННЯЯ****ЯРМАРКА-  
РАСПРОДАЖА****ВСЕ ДЛЯ СТРОИТЕЛЬСТВА,  
РЕМОНТА И БЛАГОУСТРОЙСТВА****При поддержке:**

Правительства Республики Алтай.  
Министерства регионального развития.  
Администрации г. Горно-Алтайск.

**26-28  
СЕНТЯБРЬ 2019**

Центральная площадь  
им. Ленина,  
г. Горно-Алтайск

По вопросам участия  
тел. в Барнауле  
**(3852) 50-71-89**



# СТРОИИИФОРМ



## ТОРЖЕСТВО ПО СЛУЧАЮ ДНЯ СТРОИТЕЛЯ ПРОЙДЕТ В БАРНАУЛЕ 7 АВГУСТА

Уже более 60 лет во второе воскресенье августа в нашей стране отмечается День строителя. Союз строителей Алтайского края традиционно собирает все профессиональное сообщество региона, чтобы вместе отметить праздник, подвести итоги, наградить лучших работников. Сегодня отрасль одна из ведущих в экономике региона. В строительном комплексе края трудится около 20 000 человек.

Отпраздновать свой профессиональный праздник соберутся еще и архитекторы, инженеры, подрядчики, проектировщики, производители строительных материалов и все, кто имеет отношение к этой важной профессии, всего приглашено более 500 человек.

Планируется, что поздравят строителей Губернатор Алтайского края Виктор Томенко и Председатель Алтайского краевого Законодательного Собрания Александр Романенко. Среди гостей мероприятия - руко-

водители краевых министерств и ведомств, депутаты АКЗС, руководители муниципалитетов, представители банковского сектора, ресурсоснабжающих организаций, образовательных учреждений, ветераны отрасли, журналисты.

Будут подведены итоги конкурса «Лидер отрасли», отмечены предприятия, достигшие высоких показателей по вводу жилья, по объему выполнения работ в рамках генподряда, по объему выпускаемой продукции. Запланирована выставка архитектурных макетов новых жилых комплексов, которые в ближайшем будущем украсят Барнаул.

Организаторами мероприятия выступают Союз строителей Алтайского края, Министерство строительства, жилищно-коммунального хозяйства Алтайского края. Информационный партнер - ИД «Алтапресс».

**Торжественное собрание состоится 7 августа 2019 года в 15-00 в ДК города Барнаула (Антон Петрова 146А), сбор гостей в 14-00. Вход бесплатный, по предварительной регистрации по телефону: 29-60-38 или по электронной почте [stroiteli-112@mail.ru](mailto:stroiteli-112@mail.ru).**

*Алтайский портал недвижимости*  
<https://altayrealt.ru/news>

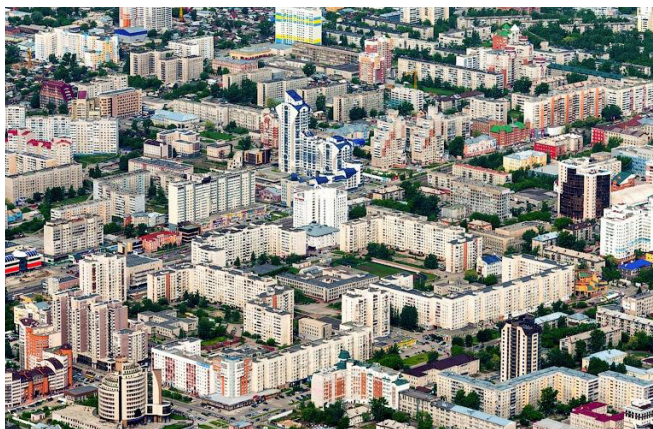

## ОБЪЕМЫ ВВОДА ЖИЛЬЯ НА АЛТАЕ СОКРАТИЛИСЬ ПОЧТИ НА ЧЕТВЕРТЬ

По итогам первого полугодия 2019 года Новосибирск вышел в лидеры в СФО по вводу жилья. Об этом свидетельствуют данные Ростстата. Согласно им, в городе сдали в эксплуатацию 655 тыс. кв. м квартир. Это почти треть от всей площади по Сибирскому федеральному округу — 2,4 млн кв. м.

За Новосибирской областью в рейтинге идут Красноярский край (419,1 тыс. кв. м) и Иркутская область (337 тыс. кв. м). При этом по темпу роста Иркутск обогнал Новосибирск на 5,5%. Самые низкие показатели в Сибири у Алтайского края, Республики Алтай и Томской области. Объемы ввода жилья в этих регионах снизились на 21,8%, 54,1% и 60,9% соответственно.

*Алтайский портал недвижимости*



### ДЕТСКИЙ ЛАГЕРЬ ПОД КОТТЕДЖИ

**Алтайский застройщик никак не может продать территорию бывшего детского лагеря «Юбилейный». Участок занимает площадь 10,7 га и находится в поселке Казачий Первомайского района (в сосновом бору рядом с рекой Повалиха).**

Продавцом выступает ООО ППСФ «Алтайэнергожилстрой» - крупный игрок местного рынка, который в последнее время все активнее распродает свои начатые проекты и принципиально не заклады-

вает новых. Более того, недавно стало известно об открытии учредителями компании собственного агентства недвижимости «Зима-лето», которое занимается реализацией объектов в Барнауле и Сочи.

Что касается лагеря, то здесь до сих пор расположен 21 жилой корпус, а также объекты инфраструктуры (трансформаторная подстанция, водонапорная башня), которые были законсервированы с 2008-го года. Их можно частично модернизировать, а также построить здесь любые другие здания и сооружения под современную базу отдыха, санаторий, коттеджный поселок. Участок находится в собственности. Как отмечает продавец, земли относятся к особо охраняемым территориям.

На сегодняшний день цена составляет 15 000 000 рублей. В эту стоимость входят все объекты, земельный участок, а также эскизный проект базы отдыха и спорта. Интересно, что застройщик пытается найти покупателя уже порядка 5 лет. Изначально, он планировал самостоятельно осваивать эту территорию, но отказался от таких крупных инвестиций. При этом на старте продаж за лот просили целых 70 000 000 рублей. К реализации подключилось не одно крупное и опытное агентство недвижимости, но желающих так и не оказалось.

**Алтайский портал недвижимости**  
<https://altayrealt.ru/news>

### ДОЛЬЩИКИ МАШИНОМЕСТ В БАРНАУЛЕ НЕ МОГУТ ОФОРМИТЬ ИХ В СОБСТВЕННОСТЬ

**В Барнауле многие покупатели машино-мест в новостройках не могут оформить их в собственность. Причина – данные площади не соответствуют предельно допустимым габаритам. Эту проблему озвучила начальник отдела регистрации ограничений (обременений) Управления Росреестра по Алтайскому краю Татьяна Афанасьева 18 июля на семинаре «Оформление документов на недвижимость: актуальные изменения для предпринимателей».**

Напомним, с 1 января 2017 года машино-место признали самостоятельным объектом недвижимости, который, соответственно, подлежит государственной регистрации и постановке на кадастровый учет. Дополнительно Минэкономразвития РФ установлено, что минимально допустимые размеры парковки должны составлять 5,3Х2,5 м, максимально – 6,2Х3,6 м. Дома, которые сдаются в Барнауле сегодня, начинали строить 2-3 года назад, а проектировать – 3-5 лет, когда этих изменений в законе о госрегистрации недвижимости еще не было. Поэтому у дольщиков и появилась данная проблема. Они приобрели машино-места, зарегистрировали ДДУ, теперь пытаются оформить их в собственность, а Росреестр вынужден отказывать.

«Если машино-место не соответствует специальным установленным нормативным требованиям, мы не сможем поставить его на кадастровый учет и зарегистрировать право собственности. При этом проблем не возникает на стадии регистрации договора долевого участия. Ведь разрешение на строительство дома получено, поэтому у Росреестра есть основания зарегистрировать договор», - пояснила Татьяна Викторовна.

К слову сказать, в Барнауле на сегодняшний день возводят как минимум 15 высотных жилых комплексов с подземным паркингом, а также пристройками и отдельно стоящими зданиями для хранения авто. Здесь дольщикам также предлагают приобрести будущие ма-

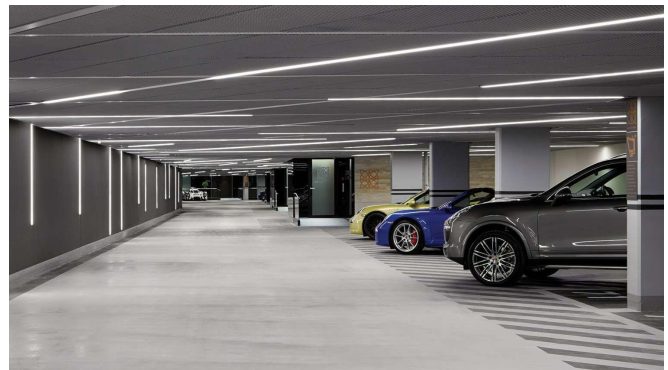

шино-места. Стоимость варьируется от 400 тысяч до 1,2 миллионов рублей в зависимости от места расположения, статуса дома и площади самой индивидуальной автостоянки. Габариты парковки могут быть различными, общая площадь составляет от 14 до 25 кв. м.

При этом дольщики, покупающие парковки в новостройке, не осведомлены об этих нюансах, да и застройщик ни о чем не предупреждает. На сайтах девелоперов вообще сложно найти информацию о продаваемых парковках. А планировки, если и выложены, то на них не указан метраж стен, максимум - общая площадь.

Татьяна Викторовна обратилась к присутствующему на семинаре начальнику отдела строительства комитета по строительству, архитектуре и развитию города Барнаула Илье Соболеву с просьбой подключить к решению этой проблемы. Чиновник выразил готовность донести до застройщиков данную информацию о необходимости учитывать принятые нормативы еще на стадии проектирования, чтобы в будущем у их дольщиков не возникло подобных трудностей.

**Алтайский портал недвижимости**  
<https://altayrealt.ru/news>



**Алтайский портал  
недвижимости**



### ЕЩЕ ОДИН ЖИЛОЙ КОМПЛЕКС МОЖЕТ ПОЯВИТЬСЯ ЗА ТЦ «МЕТРО» В БАРНАУЛЕ

В Барнауле на проезде Северный Власихинский выставили на продажу очередной земельный участок под застройку. Продавец (местное агентство недвижимости) сообщает, что территория расположена сразу за ТЦ «Метро», имеет правильную прямоугольную форму и находится в собственности.

Стоимость составляет 65 000 000 рублей, площадь – 1,2 га (12 000 кв. м). На них можно вполне разместить небольших масштабов жилой комплекс. Судя по всему,

речь идет о двух участках, которые обозначены на публичной Кадастровой карте Алтайского края по адресам: проезд Северный Власихинский, 131 и 131а. Они имеют вид разрешенного использования - для многоэтажной застройки многоквартирными домами (9 и более надземных этажей).

Рельеф участков – ровный, на сегодня он представляет собой пустырь, частично засыпанный щебнем, а местами заросший травой. На них также имеется небольшое временное строение. Интересно, что сейчас в непосредственной близости достраивается ЖК «Времена года», начинается возведение масштабного нового квартала на месте бывшего авторынка и уже несколько лет эксплуатируется сданный квартал «Янтарный».

Алтайский портал недвижимости  
<https://altayrealt.ru/news>

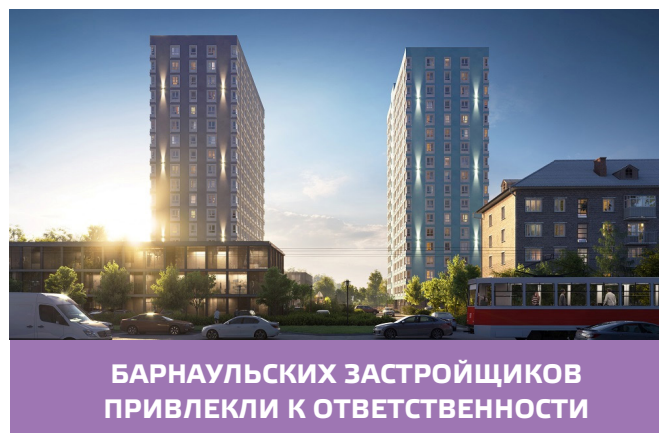

### БАРНАУЛЬСКИХ ЗАСТРОЙЩИКОВ ПРИВЛЕКЛИ К ОТВЕТСТВЕННОСТИ

В первом полугодии 2019 года Инспекция строительного и жилищного надзора Алтайского края провела 284 проверки. В рамках этих мероприятий выявлено 181 нарушение действующего законодательства, в результате чего выдано такое же количество предписаний. При этом вынесено 52 постановления об административных правонарушениях.

Вместе с тем Инспекция привлекла 20 юридических лиц к административной ответственности за нарушения обязательных для исполнения требований в области строительства. Так, среди заказчиков и подрядчиков жилых и общественных зданий оштрафованы ООО «Адалин-Строй» (ул. Пролетарская, 150), ООО ИСК «Союз» (пр. Северный Власихинский, 86, 88, 94), ООО «Стройсиб» (ул. Анатолия, 96 в Новоалтайске). Пред-

упреждения получили ООО «Простор» (ул. Привокзальная, 45), ООО «Карнеол» (Змеиногорский тракт, 104п/9), ООО ПСФ «Жилстрой» (ул. Партизанская, 203), ООО «Гранит» (ул. Полярная, 48), АО СЗ «Барнаулкапстрой» (Змеиногорский тракт, 36е), ООО ПСК «Строительная перспектива» (ул. Балтийская, 34) и другие. Поводом в большинстве случаев послужили нарушения требований технических регламентов (КоАП ст. 9.4 ч.1).

А по оценке отчетности компаний в первом полугодии несколько юридических лиц привлечено к административной ответственности за нарушения в области долевого строительства. Среди них оказалось ООО «Мой дом» (возводит ЖК «Новый квартал» на ул. Челюскинцев, 80в), которому выписан штраф, по данным ведомства, неоплаченный. Аналогична ситуация и с ООО «Алтайпромснаб» (возводит гаражи по ул. Власихинской, 156а). Другой компании - ООО «БетонСтройСервис» (заказчик 5-этажки на ул. Полярная, 48) вынесли предупреждение. Таким же санкциям подверглась ИСТК «Дельта», скандально известная своим замороженным 3-этажным домом по ул. 80-й Гвардейской Дивизии, 52. Поводом послужило непредоставление отчетности и достоверных сведений для осуществления контроля (КоАП ст.14.28 ч.3, ч.4), а в случае с БетонСтройСервисом - опубликование проектной декларации, содержащей неполную и (или) недостоверную информацию (КоАП ст.14.28 ч.2).

При этом в Реестр выданных Инспекцией заключений о соответствии застройщика с января 2019-го года включено 26 новостроек, которые начали возводить в Барнауле и Новоалтайске.

Алтайский портал недвижимости  
<https://altayrealt.ru/news>



## БОРЬБА ЗА УЧАСТОК ЗЕМЛИ РАЗВЕРНУЛАСЬ НА АУКЦИОНЕ В БАРНАУЛЕ

**23 июля в Барнауле состоялись торги за право аренды участка на улице Сиреневой, 41. Информация об этом размещена на портале Фонда имущества Алтайского края. Победителем стал Олег Саяпин, согласившийся платить за объект 2,9 млн рублей в год.**

Разыгранная на аукционе земля на пересечении улиц Сиреневая и Власихинская предназначена для строительства здания автомойки, магазина и автосервиса, она сдается в аренду на 2 года и 8 месяцев. Площадь территории составляет 0,3 га. Стоимость ее годовой аренды в ходе аукциона взлетела втрое – с первоначальных 0,9 млн рублей до 2,9 млн, при том, что шаг составлял всего 28 тысяч рублей. Таким образом, участники повышали ставки около 70 раз. Кадастровая стоимость участка составляет 25,3 млн рублей.

В итоге, победителю предстоит выплатить государству около 7,5 млн рублей за весь срок аренды. Судя по обилию в данном районе предприятий по услугам для автомобилистов, организация здесь автомойки и автосервиса экономически оправдана.

Ни о победителе аукциона Олеге Саяпине, ни о его главном сопернике на торгах Романе Холодникове сети практически



нет информации, сообщает Политсибру. Единственное, что нашлось о Холодникове – это упоминание о том, что в 2012 году он получил разрешение на строительство предприятия бытового обслуживания на ул. Власихинской, 141 – через дорогу от вышеуказанного участка на Сиреневой. Другой информации не оказалось ни в «СПАРК-Интерфакс», ни в ЕГРЮЛ, ни в других использованных в ходе поиска сервисов. Предпринимателей с именем Олег Саяпин обнаружено несколько, однако все они зарегистрированы за пределами СФО и ведут деятельность, не связанную с автобизнесом.

*Алтайский портал недвижимости*



## ПРЕДЛОЖЕНИЕ В НОВОСТРОЙКАХ БАРНАУЛА СОКРАТИЛОСЬ В 2 РАЗА

**Численность предложений в новостройках Барнаула резко сократилась. Например, на Алтайском портале недвижимости в базе объявлений еще минувшей зимой находилось порядка 4000 таких объектов от риэлторов и застройщиков. Теперь же их около 2000, то есть 2 раза меньше. Столько же их осталось и на Авито (здесь наблюдается падение в 5 раз), в базах других сайтов – от 150 до 1500 долевок (двукратное сокращение).**

Такие изменения наблюдаются с 1 июля текущего года и связаны с поправками в «долевом» законе. Напомним, теперь застройщики не могут напрямую привлекать инвестиции граждан, а только посредством специального банковского эскроу-счета. Возводить объекты они при этом должны на свои или кредитные средства. Пока игроки рынка приспосабливаются к нововведениям, продажи приостановлены во многих объектах.

В Барнауле после первого июля не стартовало ни одного проекта по новым правилам. Что касается переходных, то они разделились на несколько групп. Первая – это дома перед сдачей (продолжается реализация по старому закону). Но поскольку продажи в них идут давно, предложений в базах осталось очень мало. Вторая группа – высотки, в которых пока нет 30%-й готовности (необходимый критерий для того, чтобы завершить проект по старым правилам), девелоперы решили довести работы до этого этапа за свои средства и да-

лее снова продавать напрямую дольщикам. Важно, что в таких случаях реализация приостановлена (максимум, открыто бронирование), и именно эти объекты сейчас массово уходят из баз объявлений. Третья группа – дома, на которые пытаются получить банковское финансирование. Процесс одобрения небыстрый, и продажи здесь тоже на паузе, пока не будет открыт эскроу-счет. Кредитную линию получила лишь 1 новостройка после 1 июля (это более 500 квартир).

Важно еще и то, что в минувшем полугодии получено лишь 10 разрешений на новые многоквартирные дома, в июле – ни одного. Это означает, что темпы возведения жилья будут только сокращаться. Уже сейчас официальная статистика показывает снижение объемов строительства и ввода новых квартир.

Также, стоит учесть и тот факт, что в последние месяцы жители Алтая активно скупали долежки, торопясь решить жилищный вопрос, пока не повысились цены. За полгода с рынка ушло сразу 5 776 объектов (на 28% больше, если сравнить с аналогичным периодом прошлого года). Правда, значительная часть таких сделок пришла и на самих застройщиков, которые приобрели квартиры сами у себя, чтобы достичь необходимого для продолжения работы по старым правилам критерия (10% проданных площадей). Теперь данные объекты будут продаваться по переуступке прав, однако пока девелоперы активно их не рекламируют.

Интересно еще и то, что большинство покупателей недвижимости сегодня пользуются различными государственными программами, а правительство вводит новые меры поддержки и намерено применять их только к новостройкам (чтобы помочь отрасли). То есть те же получатели льготной ипотеки под 5-6% должны приобрести долю. А если учесть, что это многодетные семьи, здесь же будет задействован их маткапитал и новая субсидия на жилье в 450 тыс. рублей. Соответственно, новые программы опять переориентируют спрос на первичный рынок.

Все эти факторы неизбежно приведут к тому, что в городе в ближайшие 1-3 года возникнет определенный дефицит новостроек. Такая тенденция в свою очередь спровоцирует рост цен и при этом не особо поможет оживиться вторичному рынку.

*Алтайский портал недвижимости*  
<https://altayrealt.ru/news>

Простой способ  
жить в своем доме

**ЦЕМЕНТНО-  
СТРУЖЕЧНЫЕ  
ПЛИТЫ**

**Stropan®**



**(3812) 981-384**  
**(3812) 981-950**

[www.stropan.ru](http://www.stropan.ru)

Идеальный конструкционный  
и подкровельный материал  
для каркасного домостроения

# ФИЗИЧЕСКАЯ ОХРАНА ОБЪЕКТОВ

- Организация стационарных и подвижных (патрульных) постов охраны
- Организация консьерж-службы в жилых домах и помещениях
- Обеспечение пропускного режима (прохода граждан, проезда автотранспорта, вывоза/выноса имущества)
- Контроль за соблюдением внутриобъектового режима и правопорядка
- Обеспечение сохранности имущества и ТМЦ
- Использование специального охранного оборудования, технических и инженерных средств защиты, электронных систем безопасности
- Привлечение мобильной группы быстрого реагирования
- Предоставление опытных охранников



**ООО ЧОП «АЛЛИГАТОР»**

ул. Большая Олонская, 42, офис 410,  
e-mail: alligatorbrn@yandex.ru

**Тел. 8-963-523-9288**

## 1 СТРОИТЕЛЬНЫЕ МАТЕРИАЛЫ

### 1.01 Строительные материалы

Абразив, отсев, песок, щебень, ПГС	т	500 руб.	Частник	692-380
Арматура стеклопластиковая, в наличии; www.armaplast22.ru	м	10,5 руб.	ООО «АрмаПласт плюс»	69-01-07, 50-06-70
Балюстрада (2 вида, модуль длиной 60см, в сборе)	шт.	от 2209 руб.	ООО «Поиск»	24-48-90, 8-961-998-4465
Бетон, растворы, щебень, цемент и др.		звоните!!!	Бетонстройсервис	3852/ 226-706, 310-710
Бетон, цемент		звоните!!!	АлтайКомплексСнаб	3852/ 53-21-53
Бетон, цемент, и другие строительные материалы		звоните!!!	ЖБИ Сибири	3852/ 20-22-22
Глина	т	от 200 руб.	АВТОБАЗА №1	22-22-23, 25-12-13
Глина, грунт	т	от 150 руб.	«ВСЁ»	8-913-218-0799, 57-00-20
Глина, отсев, песок, щебень, уголь валом/в мешках (доставка до 4т)	т	звоните!!!	Частник	25-32-84, 8-903-948-6245
Глина, песок, цемент, щебень, отсев, пгс, уголь, керамзит	меш.	90 руб.	стройдом-барнаул.рф	56-13-99, 25-20-24
Добавка в бетон «КАЛЬМАТРОН - Д»	кг	от 83 руб.	ООО «Алтай-Герметик»	609-304, 58-48-01
Добавка в бетон (фибра полипропиленовая); www.armaplast22.ru	кг	245 руб.	ООО «АрмаПласт плюс»	69-01-07, 50-06-70

## АРХИТЕКТУРНО-СТРОИТЕЛЬНЫЕ ИЗДЕЛИЯ ИЗ ДЕКОРАТИВНОГО БЕТОНА

ООО «ПОИСК»

тел.: (3852) 24-48-90, 8-961-998-4465

www.поиск22.рф

e-mail: poisk\_@mail.ru

### Фасадные изделия

- Плиты облицовочные для фасадов и цоколей зданий в т.ч. для вентилируемых фасадов:
- «рваный камень»
- «колотый камень»
- «навесная цокольная»
- «фасадная навесная»



- Плиты тротуарные, для площадок и ступеней, подступенок



### Архитектурно-строительные элементы из бетона для ЗАБОРОВ

- Блоки для стен
- Блоки для столбов
- Парапетные крышки
- Оголовки на столбы
- Шары на оголовки



### Облицовочные элементы для ступеней и площадок входных крылец

- Элементы ступени фигурные

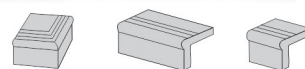

### Тумба ограничения въезда

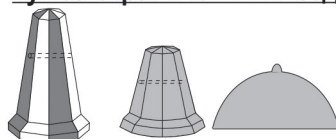

### Малые архитектурные формы и элементы благоустройства

- Балюстрада
- Колонны
- Вазоны, цветочницы
- Урны
- Скамейки
- Бортовой камень, поребрик
- Лотки, ливневки и многое другое

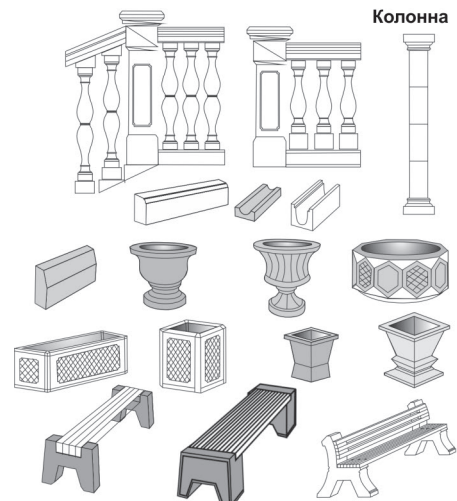

**ЩЕБЕНЬ ПЕСОК  
КЕРАМЗИТ  
УГОЛЬ  
ОТСЕВ ПГС**

По выгодным  
ценам!

Доставка  
в день обращения!

**(3852) 57-00-20,  
8-913-218-0799**

**ПЕСОК  
ОТСЕВ  
ЩЕБЕНЬ**

**УГОЛЬ**

**ПГС • ЗЕМЛЯ • ГЛИНА**

**(3852) 22-22-23, 77-47-97, 8-903-910-6465**

Добавки гидроизоляционные в бетон, гидроизоляция «Пенетрон»	кг	от 110 руб.	«АЛТАЙ ГЕРМЕТИК+»	556-500, 572-556
Земля газонная		звоните!!!	АВТОБАЗА №1	22-22-23, 25-12-13
Отсев	т	1100 руб.	АВТОБАЗА №1	22-22-23, 25-12-13
ПГС	т	от 700 руб.	«ВСЁ»	8-913-218-0799, 57-00-20
<b>Переговой/мешки, песок, щебень, ПГС, опилки, горбыль, земля, глина</b>	<b>т</b>	<b>от 100 руб.</b>	<b>Частник</b>	<b>60-31-10, 8-909-505-3716</b>
Пескобетон «Диола 343» (25кг/48)	шт.	168 руб.	«Формула М2»	8-800-775-9000
Песок	т	от 150 руб.	«ВСЁ»	8-913-218-0799, 57-00-20
Песок	т	звоните!!!	АвтоДорСнаб	46-55-83, 46-55-78
Песок	т	от 170 руб.	ООО «Экспресс-Бетон»	533-083, 533-093
Песок	т	170 руб.	АВТОБАЗА №1	22-22-23, 25-12-13
Песок боровой (самовывоз с карьера)	т	звоните!!!	ООО «ИРЭН»	57-12-13, 8-905-927-4716
Песок боровой, речной (30кг, 50кг) отсева, пгс, керамзит, щебень	меш.	от 40 руб.	стройдом-барнаул.рф	56-13-99, 25-20-24
Песок боровой, чистый (доставка, машины 5, 10, 35т)	т	звоните!!!	ООО «ИРЭН»	57-12-13, 8-905-927-4716
<b>Песок боровой, щебень (от мешка до «КамАЗа»)</b>	<b>т</b>	<b>от 50 руб.</b>	<b>ИП Шифанов А.Ю.</b>	<b>692-380</b>
Песок боровой, щебень (от мешка до 15т)	т	от 50 руб.	Частник	25-03-96
Песок кварцевый для приготовления сухих смесей	кг	от 13 руб.	ООО «Алтайстройсервис»	8-905-925-3559
Песок окатанный кварцевый в ассортименте	кг	от 13 руб.	ООО «Алтайстройсервис»	8-905-925-3559
Песок, глина, щебень, земля, отсев, переговой (доставка до 4т)	т	звоните!!!	Частник	25-32-84, 8-903-948-6245
Песок, щебень, глина, отсев (в мешках)	меш.	звоните!!!	ИП Буркаева Л.Н.	56-30-61, 8-913-021-2002
<b>Песок, щебень, отсев</b>	<b>т</b>	<b>договорная</b>	<b>частное лицо</b>	<b>317-540, 69-12-62</b>
Песок, щебень, отсев, уголь, керамзит	меш.	от 50 руб.	«ВСЁ»	8-913-218-0799, 57-00-20
Песок дробленый кварцевый в ассортименте	кг	от 13 руб.	ООО «Алтайстройсервис»	8-905-925-3559
Раствор всех марок		звоните!!!	Частное лицо	60-77-40, 8-906-943-5813
Растворы всех марок	м3	от 1700 руб.	ООО «Аура»	8-960-951-0401, 33-84-75
Растворы различных марок	м3	от 2000 руб.	ООО «Экспресс-Бетон»	533-083, 533-093
Связь гибкая	шт.	от 5,09 руб.	ООО «АрмаПласт плюс»	69-01-07, 50-06-70
Сетка композитная стеклопластиковая, в наличии	м2	от 59 руб.	ООО «АрмаПласт плюс»	69-01-07, 50-06-70
Смесь песчано-гравийная	т	от 850 руб.	АВТОБАЗА №1	22-22-23, 25-12-13
Стяжка для пола цементная «Диола 342» (25кг/48)	шт.	169 руб.	«Формула М2»	8-800-775-9000
Теплоблок		звоните!!!	Бетонстройсервис	3852/226-706, 310-710
Упрочнитель бетона (пропитка) «КАЛЬМАТРОН»	л	от 110 руб.	ООО «Алтай-Герметик»	609-304, 58-48-01
Фторопласт, капролон, текстолит, винилпласт	кг	от 200 руб.	Компания «АЛТАЙ-ТИТАН»	20-25-75, 57-75-13
Щебень	т	от 900 руб.	АВТОБАЗА №1	22-22-23, 25-12-13
Щебень (фракции 5-20, 20-40, 40-70)	т	от 1100 руб.	ООО «Экспресс-Бетон»	533-083, 533-093
Щебень любой фракции, песок (от мешка до «КамАЗа»)	т	от 500 руб.	Частник	25-03-96
Щебень разных фракций, отсев	т	от 900 руб.	«ВСЁ»	8-913-218-0799, 57-00-20
<b>Щебень, глина, земля</b>	<b>т</b>	<b>договорная</b>	<b>частное лицо</b>	<b>69-65-83, 8-903-990-8914</b>
Щебень, отсев, песок, глина	меш.	звоните!!!	ИП Буркаева Л.Н.	56-30-61, 8-913-021-2002
<b>Щебень, песок, глина, шлак, ПГС, грунт (доставка)</b>		<b>звоните!!!</b>	<b>ИП Винтер А.Г.</b>	<b>8-903-910-0992</b>

Здесь еще больше  
товаров и услуг!

**WWW.STROYKA-ALTAY.RU**

Мы в соцсетях



**“СтройДом”**Цемент от 305 руб.  
Газобетон, кирпичИскитим, Топки  
М-400, М-500**стройдом-барнаул.рф**

- Песок-щебень-отсев-ПГС-керамзит в мешках
- ДВП-ДСП-фанера-ГВЛ-стекломагниевый лист
- Гипсокартон и комплектующие-сухие смеси
- Клей-шпаклевка-гипс-штукатурка-известь
- Шифер-рубероид-битум-профнастил
- Пенополистирол-мин. плита-пакля-
- «Урса»-«Кнауф»

**ДРОВА**  
В МЕШКАХ  
**УГОЛЬ**Доставка:  
8-905-989-2300**ЛЕСА СТРОИТЕЛЬНЫЕ**  
продажа, арендаул. Советской Армии, 34-а, заказ по тел.: (3852) 56-13-99, 25-20-24  
ул. 2-я Строительная, 31, тел.: 390-396, 717-607**1.02 Бетон**

Бетон		звоните!!!	Частное лицо	60-77-40, 8-906-943-5813
Бетон всех марок	м3	от 2900 руб.	ООО «Аура»	8-960-951-0401, 33-84-75
Бетон всех марок	м3	от 3100 руб.	ООО «Экспресс-Бетон»	533-083, 533-093
<b>Бетон М-150, М-200, М-250, М-300. Раствор всех марок</b>	<b>м3</b>	<b>от 2800 руб.</b>	<b>BRU22</b>	<b>57-14-13, 8-960-941-8814</b>
Бетон М200 В15 для фундамента. Доставка в Барнаул и Новоалтайске		3200 руб.	«БетонСиб»	8-960-942-4342
Бетон товарный	м3	от 3000 руб.	ООО «Алтай-Герметик»	609-304, 58-48-01
Керамзитобетон всех марок	м3	от 6800 руб.	ООО «Экспресс-Бетон»	533-083, 533-093
Пропитка для упрочнения и обеспыливания бетона	м2	20 руб.	«АЛТАЙ ГЕРМЕТИК+»	556-500, 572-556

**1.03 Цемент**

Цемент	меш.	от 250 руб.	«ВСЁ»	8-913-218-0799, 57-00-20
Цемент (50кг, Искитим)	меш.	звоните!!!	ИП Буркаева Л.Н.	56-30-61, 8-913-021-2002
<b>Цемент М-400, М-500 (Искитим)</b>	<b>меш.</b>	<b>320 руб.</b>	<b>ООО «АлтайТехМед»</b>	<b>8-963-529-97-35</b>
Цемент М-400, М-500 (Искитим)	меш.	от 315 руб.	стройдом-барнаул.рф	56-13-99, 25-20-24

**1.04 ЖБИ**

Блоки ФБС (все размеры)	м3	от 590 руб.	ООО «Аура»	8-960-951-0401, 33-84-75
-------------------------	----	-------------	------------	--------------------------

# БЕТОН

- Раствор всех марок
- Доставка спецтехникой
- Услуги бетононасоса

**60-77-40**  
**8-906-943-5813**

## ЖЕЛЕЗОБЕТОННЫЕ КОПЬЦА

- БЕТОН М-200
- ЛЮКИ
- ПЛИТЫ ПЕРЕКРЫТИЯ

**гибкая система скидок**

**монтаж изделий под ключ  
копка, доставка, подключение**

**ул. Промышленная, 64,  
тел.: (3852) 57-10-32, 8-960-963-2486**

Колодец (5м3 под ключ)	шт.	от 17000 руб.	ИП Боровиков А.В.	57-10-32, 8-960-963-2486
Кольца ж/б КС (0,7х0,9), копка ям, доставка, монтаж	шт.	от 1500 руб.	ИП Боровиков А.В.	57-10-32, 8-960-963-2486
Кольца ж/б КС (1,5х0,9), копка ям, доставка, монтаж	шт.	от 2600 руб.	ИП Боровиков А.В.	57-10-32, 8-960-963-2486
Кольца ж/б КС (1х0,9), копка ям, доставка, монтаж	шт.	от 2000 руб.	ИП Боровиков А.В.	57-10-32, 8-960-963-2486
Кольца ж/б КС (2х0,9), копка ям, доставка, монтаж	шт.	от 4100 руб.	ИП Боровиков А.В.	57-10-32, 8-960-963-2486
Кольца ЖБИ, ямы выгребные под ключ		звоните!!!	частное лицо	60-37-94, 8-913-210-37-94

**1.05 Кирпич**

Кирпич бетонный, силикатный облицовочный	шт.	от 6,5 руб.	ООО «ТСК»	25-33-61, 8-906-944-7767
<b>Кирпич «рваный камень» угловой стеновой</b>	<b>шт.</b>	<b>от 16 руб.</b>	<b>ООО «АлтайТехМед»</b>	<b>8-963-529-97-35</b>
Кирпич бетонный полуторный (серый), евробрусчатка (100х200х60)	шт.	звоните!!!	ООО «ПСК «А-строй»	8-903-910-6257
<b>Кирпич бетонный полуторный полнотелый</b>	<b>шт.</b>	<b>от 14 руб.</b>	<b>ООО «АлтайТехМед»</b>	<b>8-963-529-97-35</b>
Кирпич керамический М-100 (красный), от производителя + доставка	шт.	звоните!!!	Прутской кирпичный завод	8-903-99-20-999
Кирпич керамический М-100 (красный), от производителя + доставка	шт.	звоните!!!	Прутской кирпичный завод	8-903-99-20-999

**ООО «ПРУТСКОЙ КИРПИЧНЫЙ ЗАВОД»**

# КИРПИЧ КЕРАМИЧЕСКИЙ

## рядовой красный М-100

**г. Барнаул, пос. Прутское, тел. 8-903-99-20-999**

Кирпич керамический М-125-200, облиц., разных цветов (доставка)	шт.	от 8,99 руб.	ООО «СОЮЗ»	503-023, 8-913-254-7431
Кирпич М-100 красный рядовой (сам грузу, сам везу)	шт.	звоните!!!	ООО «ИРЭН»	57-12-13, 8-905-927-4716
Кирпич М-100 красный рядовой от производителя	шт.	звоните!!!	ООО «ИРЭН»	57-12-13, 8-905-927-4716
Кирпич М-100, М-125 рядовой (Черепаново, доставка)	шт.	от 9 руб.	ООО «СОЮЗ»	503-023, 8-913-254-7431
Кирпич М-125 красный рядовой (сам грузу, сам везу)	шт.	звоните!!!	ООО «ИРЭН»	57-12-13, 8-905-927-4716
Кирпич М-125 красный рядовой от производителя	шт.	звоните!!!	ООО «ИРЭН»	89293971213, (38581)37206

**Павловский кирпичный завод ООО «Ирэн»**

# КИРПИЧ

**- керамический - рядовой - М-100, М-125**

**ДОСТАВКА «САМ ГРУЖУ САМ ВОЖУ»**

**тел.: (3852) 57-12-13, 8-905-927-4716**

Кирпич облицовочный		звоните!!!	ЖБИ Сибири	3852/ 20-22-22
Кирпич облицовочный (флэш, персик, солома) 0,5НФ (250х60х65), 1НФ	шт.	от 11 руб.	ООО «СОЮЗ»	503-023, 8-913-254-7431
Кирпич Томский: лучшее сочетание ценакачество с доставкой	шт.	от 13 руб.	ООО «СОЮЗ»	503-023, 8-913-254-7431
Кирпич, газобетон		звоните!!!	АлтайКомплексСнаб	3852/ 53-21-53

**1.06 Газобетон, пенобетон, блоки**

Арболит - перегородочные блоки (370х140х560мм)	шт.	от 143 руб.	ООО «Рента»	8-913-086-6323
Арболит - стеновые блоки (180х370х560мм) М15	м3	4450 руб.	ООО «Рента»	8-913-086-6323
Арболит - стеновые блоки (180х370х560мм) М25	м3	4750 руб.	ООО «Рента»	8-913-086-6323
Арболит - стеновые блоки (другие размеры)		договорная	ООО «Рента»	8-913-086-6323
Арболит - угловые блоки	шт.	178 руб.	ООО «Рента»	8-913-086-6323
Арболит - фронтоновые блоки	шт.	167 руб.	ООО «Рента»	8-913-086-6323
Блоки газобетонные (20х30х60см)	м3	звоните!!!	ИП Федоров А.А.	8-933-932-10-20
Газобетон (100х300х600мм, доставка, хранение), от производителя	м3	звоните!!!	ООО «ПСК «А-строй»	8-913-225-5694
Газобетон (200х300х400мм), качественный, от производителя	м3	звоните!!!	ООО «ПСК «А-строй»	8-903-910-6257
Газобетон (200х300х600мм), качественный, от производителя	м3	звоните!!!	ООО «ПСК «А-строй»	8-913-225-5694
Газобетон автоклавный (625х250х100/200/300/400), керамич. блоки	м3	от 4800 руб.	ООО «СОЮЗ»	503-023, 8-913-254-7431
Газобетон на поддоне и в упаковке	м3	2950 руб.	ООО «Аура»	8-960-951-0401, 33-84-75
Газобетон, кирпич, мраморная крошка	м3	от 2950 руб.	стройдом-барнаул.рф	56-13-99, 25-20-24



**КИРПИЧ, ГАЗОБЕТОН  
И ПОРИЗОВАННЫЙ БЛОК**

**НАПРЯМУЮ  
ОТ ПРОИЗВОДИТЕЛЯ**

г. Барнаул, тел.: 503-023,  
8-913-270-08-60, 8-913-254-74-31

## СПЕЦ. ПРЕДЛОЖЕНИЕ

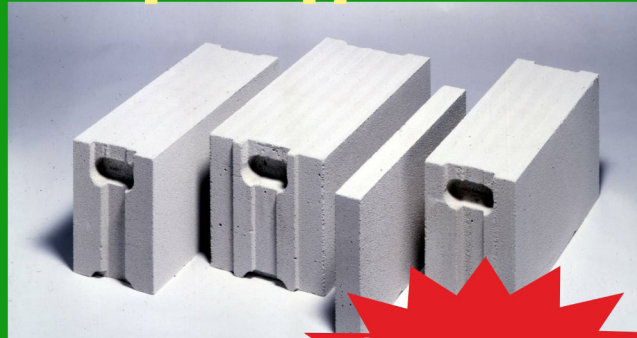

**Спец.цена от  
4800 руб/м3**

**ЗВОНИТЕ!!!**

Газобетон, от производителя (доставка, монтаж)	м3	от 2 300 руб.	ООО «ТСК»	25-33-61, 8-906-944-7767
<b>1.07 Плитка тротуарная</b>				
Брусчатка, поребрик, водостоки, ступени, плиты		звоните!!!	Алтай Сибтрейд	3852/ 25-17-99
Плитка тротуарная «Калифорния», «Тетрис» (300x300x30мм), бордюры	м2	410 руб.	ООО «СИБИРСКИЙ БАРС»	8-913-265-5604
Плитка тротуарная (10 видов)	м2	от 460 руб.	ООО «Поиск»	24-48-90, 8-961-998-4465
Плитка тротуарная выдолбленная «Кленовый лист», «Розетта» (44шт.)	м2	550 руб.	ООО «СИБИРСКИЙ БАРС»	8-913-265-5604
Плитка тротуарная выдолбленная «Мозаика», «Пикассо» (250x250x45мм)	м2	530 руб.	ООО «СИБИРСКИЙ БАРС»	8-913-265-5604
Плитка тротуарная, более 80 фактур и размеров		звоните!!!	Каменный город	3852/ 336-888, 23-66-88
Плитка тротуарная, бордюр, поребрик		звоните!!!	ЖБИ Сибири	3852/ 20-22-22
Плитка тротуарная, брусчатка, бордюр, поребрик		звоните!!!	АлтайКомплексНаб	3852/ 53-21-53

**Vlad Stone** www.vladstone.ru

**ТЕРМОПАНЕЛИ  
ГИБКИЙ КАМЕНЬ**  
на основе  
мраморной крошки

ООО «СИБИРСКИЙ БАРС»

с. Зудилово, ул. Речная, 2-в,  
тел. 8-913-265-5604, 8-905-982-5696

www.bars22.com

**ПЛИТКА  
ТРОТУАРНАЯ**

**Кредит!**

АО ОТП Банк

sibirskiy.bars.2013@mail.ru

**ОПТИМАЛЬНЫЙ КОМПРОМИСС  
МЕЖДУ ДЕРЕВОМ И КАМНЕМ!**

**АРБОЛИТ  
СТЕНОВЫЕ БЛОКИ**

**ЭКОЛОГИЧНЫЙ ЛЕГКООБРАБАТЫВАЕМЫЙ  
ТЕПЛЫЙ ЛЕГКИЙ  
ПРОЧНЫЙ НЕГНИЮЩИЙ НЕГОРЮЧИЙ  
ДОЛГОВЕЧНЫЙ**

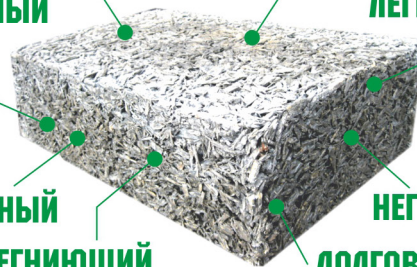

**ДОСТАВКА!**

**ГАРАНТИРУЕМ КАЧЕСТВО по ГОСТу 19222-84**

**Г. НОВОАЛТАЙСК, УЛ. ПЕРЕЕЗДНАЯ, 4/1,  
ТЕЛ.: 8-913-086-6323, 8-913-026-8377**

Плитка тротуарная, тактильная, бордюр, цокольный камень, вазоны	м2	от 350 руб.	ТПК «Твой Двор»	8-929-397-2083, 57-20-83
<b>1.08 Элементы благоустройства</b>				
Вазоны, цветочницы (5 видов)	шт.	от 1800 руб.	ООО «Поиск»	24-48-90, 8-961-998-4465
Водосток	шт.	от 340 руб.	ООО «Поиск»	24-48-90, 8-961-998-4465
Водосток-ливневка	шт.	от 250 руб.	ООО «Поиск»	24-48-90, 8-961-998-4465
Камень бортовой для автомобильных дорог	шт.	от 308 руб.	ООО «Поиск»	24-48-90, 8-961-998-4465
Порешник	шт.	от 240 руб.	ООО «Поиск»	24-48-90, 8-961-998-4465
Скамейки (3 вида), урны уличные	шт.	от 1940 руб.	ООО «Поиск»	24-48-90, 8-961-998-4465
Ступени облицовочные (3 вида)	шт.	от 95 руб.	ООО «Поиск»	24-48-90, 8-961-998-4465

**АРХИТЕКТУРНО-СТРОИТЕЛЬНЫЕ  
ИЗДЕЛИЯ ИЗ ДЕКОРАТИВНОГО БЕТОНА**

**ООО «ПОИСК»**

тел.: (3852) 24-48-90,  
8-961-998-4465

[www.poisk22.pф](http://www.poisk22.pф)

e-mail:poisk\_@mail.ru

**Элементы благоустройства**

- Скамейки
- Бортовой камень, порешник
- Лотки, ливневки и многое другое



<b>1.09 Металлоизделия, металлопрокат</b>				
Алюминий: листы (рифленные, гладкие), уголки, трубы	кг	от 200 руб.	Компания «АЛТАЙ-ТИТАН»	20-25-75, 57-75-13
Арматура (d 8, 10)	м	от 16 руб.	«Все для бани»	73-02-76
Бронза, латунь, медь: круги, листы, сетка, труба	кг	от 200 руб.	Компания «АЛТАЙ-ТИТАН»	20-25-75, 57-75-13
Высечка биметаллическая в рулонах	кг	50 руб.	«Стройхозторг»	8-962-803-9989
Дымоходы и грибки заборные	шт.	звоните!!!	«Элементы кровли»	8-960-958-9110, 52-91-10
Кованые изделия		звоните!!!	Каменный город	3852/ 336-888, 23-66-88
<b>Металлопрокат, б/у (труба, лист, балка, швеллер, уголок)</b>	<b>кг</b>	<b>30 руб.</b>	<b>ООО «АлтайТехМед»</b>	<b>8-963-529-97-35</b>
Металлопрокат, новый и б/у	т	звоните!!!	ИП Хакимов Р.Н.	8-913-260-2522
Металлопрокат, новый и б/у	т	от 25000 руб.	ООО «ТАМАЗ»	465-597, 8-913-029-0155
Металлопрокат, новый и б/у	т	от 25000 руб.	ООО «ТАМАЗ»	465-597, 8-913-029-0155
Металлопрокат, новый и б/у	т	от 25000 руб.	ООО «ТАМАЗ»	465-597, 8-913-029-0155
Нержавеяка: трубы, листы, сетка, отводы, «молочка» (зеркал., мат.)	кг	от 120 руб.	Компания «АЛТАЙ-ТИТАН»	20-25-75, 57-75-13
Нихром (полоса, проволока)	кг	от 1200 руб.	Компания «АЛТАЙ-ТИТАН»	20-25-75, 57-75-13
Сетка кладочная	т	от 43000 руб.	ООО «ТАМАЗ»	465-597, 8-913-029-0155
Сетка-рабица	рул.	от 500 руб.	ООО «СтальПро»	8-903-911-0189
Сетка-рабица	шт.	от 490 руб.	«Все для бани»	73-02-76

**МЕТАЛЛОПРОКАТ**

• ПЕЧИ

- ТРУБА ПРОФИЛЬНАЯ
- СЕТКА-РАБИЦА
- СЕТКА КЛАДОЧНАЯ
- УГОЛОК
- АРМАТУРА

тел.: (3852) 73-02-76,  
8-903-947-2785

**НЕРЖАВЕЙКА**

- цветной металлопрокат
- капролон
- фторопласт
- текстолит

**Алтай-титан**

г. Барнаул,  
пр. Калинина, 69-д, к. А

(3852) 605-607  
20-25-75



Столбики под изгородь (2,5м), под рабицу, под профлист	пог.м	от 80 руб.	«Стройхозторг»	8-962-803-9989
Труба профильная	пог.м	от 33 руб.	«Все для бани»	73-02-76
Фурнитура нержавеющая для перил	шт.	от 100 руб.	Компания «АЛТАЙ-ТИТАН»	20-25-75, 57-75-13
<b>1.10 Труба металлическая</b>				
Труба профильная (20x20, 20x40, 20x25, 25x50), резка	м	от 52 руб.	ИП Карлов Е.В.	8-913-085-6392
Труба, б/у (d 51, 57, 63, 73, 76, 89, 114, 159, 219, 325-1020мм)	кг	от 26 руб.	«Стройхозторг»	8-962-803-9989
<b>1.11 Профнастил</b>				
Профнастил НС-44, оцинкованный	м2	314 руб.	«Азия Строй Инвест»	65-43-43, 56-71-72
Профнастил НС-44, с полимерным покрытием	м2	375 руб.	«Азия Строй Инвест»	65-43-43, 56-71-72
Профнастил С-10, оцинкованный	м2	234 руб.	«Азия Строй Инвест»	65-43-43, 56-71-72
Профнастил С-10, с полимерным покрытием	м2	337 руб.	«Азия Строй Инвест»	65-43-43, 56-71-72
Профнастил С-20, оцинкованный	м2	239 руб.	«Азия Строй Инвест»	65-43-43, 56-71-72
Профнастил С-20, с полимерным покрытием	м2	321 руб.	«Азия Строй Инвест»	65-43-43, 56-71-72
Профнастил С-21, оцинкованный	м2	253 руб.	«Азия Строй Инвест»	65-43-43, 56-71-72
Профнастил С-21, с полимерным покрытием	м2	364 руб.	«Азия Строй Инвест»	65-43-43, 56-71-72
Профнастил С-8, оцинкованный	м2	231 руб.	«Азия Строй Инвест»	65-43-43, 56-71-72
Профнастил С-8, с полимерным покрытием	м2	275 руб.	«Азия Строй Инвест»	65-43-43, 56-71-72
<b>1.12 Кровельные материалы</b>				
Ветровая планка (цинк)	пог.м	73,5 руб.	ООО «ТПК «Альгиз»	8-963-534-5566
Ветровая планка RAL	пог.м	94,5 руб.	ООО «ТПК «Альгиз»	8-963-534-5566

**ООО «АЛЬГИЗ»**  
[www.krovlafasad.ru](http://www.krovlafasad.ru)  
**любой сложности**  
**КРОВЕЛЬНЫЕ ФАСАДНЫЕ элементы**  
г. Барнаул, ул. Чернышевского, 282-л,  
(3852) 53-20-73, 52-98-73, 8-963-534-5566

**КРОВЕЛЬНЫЕ И ФАСАДНЫЕ ЭЛЕМЕНТЫ ВОДОСТОЧНЫЕ СИСТЕМЫ**  
**любой сложности!**  
**«Металломастер»**  
ул. Попова, 246, тел.:  
**8-960-958-91 10, 52-91-10**  
**СОБСТВЕННОЕ ПРОИЗВОДСТВО**

Конек (цинк)	пог.м	87,5 руб.	ООО «ТПК «Альгиз»	8-963-534-5566
Конек RAL	пог.м	112,5 руб.	ООО «ТПК «Альгиз»	8-963-534-5566
<b>Кровля двухфальцевая, оцинк., полимер., фасады. falc-stroy.ru</b>	<b>м2</b>	<b>звоните!!!</b>	<b>ООО «Фальц-Строй»</b>	<b>8-906-942-8100</b>
Кровля фальцевая, из металлочерепицы, наплавляемая		звоните!!!	ООО «Фальц-Строй»	8-906-942-8100
Откос (50*100 цинк)	пог.м	63 руб.	ООО «ТПК «Альгиз»	8-963-534-5566
Откос (50*100) RAL	пог.м	81	ООО «ТПК «Альгиз»	8-963-534-5566
Отлив 100 (цинк)	пог.м	49 руб.	ООО «ТПК «Альгиз»	8-963-534-5566
Отлив 100 RAL	пог.м	63 руб.	ООО «ТПК «Альгиз»	8-963-534-5566
<b>1.14 Черепица</b>				
Металлочерепица «СуперМонтеррей». с полимерным покрытием	м2	365 руб.	«Азия Строй Инвест»	65-43-43, 56-71-72
<b>1.15 Водосточные системы, доборные элементы</b>				
Водостоки, заказные элементы кровли, зонты, снегозадержатели. Монтаж		звоните!!!	ИП Быструшкин М.Ф.	8-953-035-1381
Система водосточная металлическая	шт.	звоните!!!	«Азия Строй Инвест»	65-43-43, 56-71-72
Система водосточная пластиковая	шт.	звоните!!!	«Азия Строй Инвест»	65-43-43, 56-71-72
Системы водосточные	пог.м	от 100 руб.	«Элементы кровли»	8-960-958-9110, 52-91-10
<b>1.16 Фасадные материалы</b>				
Вентиляция (круглые и прямоугольные)		звоните!!!	«Элементы кровли»	8-960-958-9110, 52-91-10
Кассеты фасадные	м2	от 500 руб.	«Элементы кровли»	8-960-958-9110, 52-91-10
Металлокассеты фасадные	м2	от 500 руб.	«Элементы кровли»	8-960-958-9110, 52-91-10
Панели фасадные UNIPAN	м2	от 800 руб.	ООО «ТПК «Альгиз»	8-963-534-5566
Панели фасадные, цокольные		звоните!!!	Алтай Сибтрейд	3852/ 25-17-99

ООО «АЛЬГИЗ»  
[www.krovlafasad.ru](http://www.krovlafasad.ru)



**ФАСАДНЫЕ ПАНЕЛИ UNIPAN**

г. Барнаул, ул. Чернышевского, 282-л,  
(3852) 53-20-73, 52-98-73, 8-963-534-5566

тел. **8-906-942-8100**

**ФБ** Фальц-Строй  
[www.falc-stroy.ru](http://www.falc-stroy.ru)

**ВСЕ ВИДЫ КРОВЛИ**

- КРОВЛЯ ДВУХФАЛЬЦЕВАЯ
- КРОВЕЛЬНЫЕ РАБОТЫ
- ФАСАДЫ



Плитка фасадная (2 вида)	м2	от 450 руб.	ООО «Поиск»	24-48-90, 8-961-998-4465
Плитка цокольная (3 вида)	м2	от 450 руб.	ООО «Поиск»	24-48-90, 8-961-998-4465
Сэндвич-панели UNIPAN	м2	от 800 руб.	ООО «ТПК «Альгиз»	8-963-534-5566
Термопанели фасадные (защит. слой из мрамор. крошки, 1200x600x50)	м2	от 850 руб.	VLAD-STONE	23-88-23, 23-88-32
Элементы доборные для кровли и фасада	м2	от 250 руб.	«Элементы кровли»	8-960-958-9110, 52-91-10

**1.17 Сайдинг**

Евроштакетник под дерево и камень	пог.м	95 руб.	«Азия Строй Инвест»	65-43-43, 56-71-72
Евроштакетник с полимерным покрытием	пог.м	68 руб.	«Азия Строй Инвест»	65-43-43, 56-71-72
Сайдинг металлический «Бревно»	м2	350 руб.	«Азия Строй Инвест»	65-43-43, 56-71-72
Сайдинг металлический «Брус»	м2	350 руб.	«Азия Строй Инвест»	65-43-43, 56-71-72
Сайдинг металлический «Брус», «Бревно» под дерево и камень	м2	540 руб.	«Азия Строй Инвест»	65-43-43, 56-71-72
Сайдинг металлический «Корабельная доска»	м2	350 руб.	«Азия Строй Инвест»	65-43-43, 56-71-72
Сайдинг металлический «Корабельная доска» под дерево и камень	м2	540 руб.	«Азия Строй Инвест»	65-43-43, 56-71-72

**1.18 Изоляционные материалы**

Битум, рубероид, шифер, профнастил	меш.	от 200 руб.	стройдом-барнаул.рф	56-13-99, 25-20-24
Ветро-, влагоизоляция «Мегаспан А»	м2	от 15,75 руб.	«Хелми»	50-50-70, 50-54-24
Герметик шовный «Тэктор-202»	кг	от 170 руб.	ООО «Алтай-Герметик»	609-304, 58-48-01
Герметики межпанельных швов, изоляция «Вилатерм», «Изодом», жгут	кг	от 50 руб.	«АЛТАЙ ГЕРМЕТИК+»	556-500, 572-556
Гидро-, пароизоляция «Мегаспан В»	м2	от 12,25 руб.	«Хелми»	50-50-70, 50-54-24
Гидро-, пароизоляция «ЭКСПАН-СТРОЙ В» (35м2)	шт.	260 руб.	«Формула М2»	8-800-775-9000
Гидроизоляция «КАЛЬМАТРОН» шовный для стыков и примыканий	кг	от 77 руб.	ООО «Алтай-Герметик»	609-304, 58-48-01
Гидроизоляция проникающая «КАЛЬМАТРОН»	кг	от 79 руб.	ООО «Алтай-Герметик»	609-304, 58-48-01
Гидроизоляция швов бетонных основания составами Агеп		звоните!!!	ООО «Алтайстройсервис»	8-962-805-7975
Гидроизоляция швов бетонных основания составами Агеп		звоните!!!	ООО «Алтайстройсервис»	8-962-805-7975
Керамзит	м3	от 2500 руб.	АВТОБАЗА №1	22-22-23, 25-12-13
Керамзит	м3	3000 руб.	«ВСЁ»	8-913-218-0799, 57-00-20
Мастика битумно-полимерная «ГИДРОИЗОЛ»	л	от 70 руб.	ООО «Алтай-Герметик»	609-304, 58-48-01

магазин **АЛТЕХ**



**СКИДКА 5%**

- СЕМЕНА
- САЖЕНЦЫ
- САДОВО-ОГОРОДНЫЙ ИНВЕНТАРЬ
- ПАРНИКИ 4м, 6м, 8м
- ШПАГАТ
- ХОЗЯЙСТВЕННЫЕ ТОВАРЫ
- АККУМУЛЯТОР ТЕПЛА для теплиц и грядок
- ТОВАРЫ ДЛЯ ЛАНДШАФТА
- ПЛЕНКА от ПРОИЗВОДИТЕЛЯ

МАГАЗИН «АЛТЕХ»: Павловский тракт, 51, цоколь, тел. 46-37-63

ПРОИЗВОДСТВО И РЕАЛИЗАЦИЯ ПЛЕНКИ: пр. Космонавтов, 14/7, тел 505-257, 505-258, 299852@mail.ru, www.altex-altay.ru

**АЛТАЙ-ГЕРМЕТИК®**

пр. Красноармейский, 108-а,  
тел.: (3852) 609-304, 58-48-01  
[www.altgerm.ru](http://www.altgerm.ru)

гидроизоляция • строительство • ремонт

- битумно-полимерная мастика «ГИДРОИЗОЛ», ПРАЙМЕР
- строительные материалы комплектация, доставка
- проникающая гидроизоляция «КАЛЬМАТРОН»



# РЕМОНТНЫЕ СОСТАВЫ ДЛЯ БЕТОНА, ГИДРОИЗОЛЯЦИЯ

**ARENA  
FORCE**

официальный дилер

**СО СКЛАДА  
В БАРНАУЛЕ!**

- КОМПЛЕКСНЫЕ ДОБАВКИ В БЕТОН
- СМЕСИ ДЛЯ ЛИКВИДАЦИИ АКТИВНЫХ ТЕЧЕЙ
- МЕМБРАНООБРАЗУЮЩАЯ ПРОПИТКА
- ГИДРОИЗОЛЯЦИЯ  
ПРОНИКАЮЩЕГО ТИПА
- И МНОГОЕ ДРУГОЕ!

# 282-717

## 8 (962) 805-7975

[www.arenamesi.ru](http://www.arenamesi.ru)

г. Барнаул, ул. Попова, 189-г

**Строительные материалы**

Мастика битумно-резиновая	л	от 65 руб.	ООО «Алтай-Герметик»	609-304, 58-48-01
Мембрана «ЭКОСПАН-СТРОЙ А» гидро-ветрозащитная (35м2)	шт.	357 руб.	«Формула М2»	8-800-775-9000
Праймер битумно-полимерный (грунтовка)	кг	от 65 руб.	ООО «Алтай-Герметик»	609-304, 58-48-01
Составы специальные бетонные Агепа		звоните!!!	ООО «Алтайстройсервис»	8-962-805-7975
Теплолента оконная самоклеящаяся пенополиэтилен (50мм, 10м)	шт.	от 19,9 руб.	«Хелми»	50-50-70, 50-54-24
Уплотнитель войлочный (0,85х6мм, 1,4м)	шт.	от 410,4 руб.	«Хелми»	50-50-70, 50-54-24
Уплотнитель войлочный (30х6мм, 6м)	шт.	от 107,1 руб.	«Хелми»	50-50-70, 50-54-24
Уплотнитель дверной, оконный профильный Р, D	м2	от 8,96 руб.	«Хелми»	50-50-70, 50-54-24
Уплотнитель межвенцовый джутовый (20м)	шт.	от 42,3 руб.	«Хелми»	50-50-70, 50-54-24
<b>1.19 Пенополистирол, пенополиуретан</b>				
Пенополистирол, мин. плита, пакля, «Урса», «Кнауф»	лист	от 60 руб.	стройдом-барнаул.рф	56-13-99, 25-20-24
Пенополиуретан, утепление методом напыления	м2	от 80 руб.	Утепление ППУ	8-913-211-7901

**Гибкая  
система  
скидок**

## НАПЫЛЕНИЕ ПЕНОПОЛИУРЕТАНА

**от 80  
руб./м2**
**УТЕПЛЕНИЕ  
ПЕНОПОЛИУРЕТАНОМ  
МЕТОДОМ НАПЫЛЕНИЯ  
8-913-211-7901**

Утепление бесшовное пенополиуретаном	м2	звоните!!!	Утепление ППУ	8-913-211-7901
Утепление крыш методом напыления	м2	звоните!!!	Утепление ППУ	8-913-211-7901
Утепление производственных помещений методом напыления	м2	звоните!!!	Утепление ППУ	8-913-211-7901
Утепление стен пенополиуретаном	м2	звоните!!!	Утепление ППУ	8-913-211-7901
Утепление цоколя методом ППУ	м2	звоните!!!	Утепление ППУ	8-913-211-7901
<b>1.20 Утеплитель</b>				
Утеплитель «ИЗОБЕР-Теплый Дом» ТВИН (50х1220х5490/0,67м3)	шт.	1099 руб.	«Формула М2»	8-800-775-9000
Утеплитель различного назначения		звоните!!!	АлтайКомплексСнаб	3852/ 53-21-53

**VLAD  
STONE**

## УТЕПЛЕНИЕ БАЛКОНОВ, ФАСАДОВ

СДЕЛАЕМ ЛЕГКО! КРАСИВЫЙ И ТЕПЛЫЙ ФАСАД ДОМА, БАЛКОН, ВЕРАНДУ

 сот.: 23-88-23, 23-88-32  
8-963-574-7447

[www.vladstone.ru](http://www.vladstone.ru)



www.vladstone.ru

# УТЕПЛЕНИЕ ДАЧНЫХ ДОМОВ

**АКЦИЯ ДЛЯ ДАЧНИКОВ! ПЕНСИОНЕРАМ - ДОПОЛНИТЕЛЬНЫЕ СКИДКИ!**



МДО РАСХОДНЫЕ МАТЕРИАЛЫ  
СТРОИТЕЛЬСТВО И ОТДЕЛКА

www.mdo-info.ru



от 5 руб.  
пог.м

## УТЕПЛИТЕЛИ МЕЖВЕНЦОВЫЕ

для деревянного домостроения

(3852) 99-19-19, 8-961-991-2356

Эковата	меш.	звоните!!!	ООО ПМК «Алтай-ЭКОВАТА»	600-443, 8-913-217-5239
<b>1.21 Лесопиломатериалы, изделия из дерева</b>				
Горбыль деловой	м3	от 2000 руб.	ООО «ГРИФ»	50-21-37, 8-903-911-6809
ДВП, ДСП, фанера, гвл, стекломатериал	лист	от 290 руб.	стройдом-барнаул.рф	56-13-99, 25-20-24
Дрова	м3	700 руб.	ООО «ГРИФ»	50-21-37, 8-903-911-6809
Дрова	м3	700 руб.	ООО «Партнер КС»	8-913-250-8777, 60-30-24
Дрова - от 650 руб.; опилки - от 250 руб.	м3	звоните!!!	ООО «БАРКАМ»	67-77-47, 8-903-911-1636
Дрова, уголь	м3	от 700 руб.	стройдом-барнаул.рф	56-13-99, 25-20-24
Еврорейка	м2	240 руб.	ООО «Партнер КС»	8-913-250-8777, 60-30-24
Изделия из дерева	шт.	от 1000 руб.	ООО «Партнер КС»	8-913-250-8777, 60-30-24
Кольшки деревянные	шт.	8 руб.	ООО «Партнер КС»	8-913-250-8777, 60-30-24
Пиломатериал необрезной	м3	6900 руб.	ООО «БАРКАМ»	67-77-47, 8-903-911-1636
Пиломатериал необрезной (сосна)	м3	от 4800 руб.	ООО «ГРИФ»	50-21-37, 8-903-911-6809
Пиломатериал обрезной	м3	8300 руб.	ООО «БАРКАМ»	67-77-47, 8-903-911-1636

## ДВЕРИ

ОПТОМ И В РОЗНИЦУ

деревянные: массив (200x60, 70, 80, 90 см) (филенка, щит), нестандарт от 2900 руб.

## БАННЫЕ ДОСКА

стекло, осина, липа, кедр, сосна от 2000 руб.

ПОЛА 530 руб./м<sup>2</sup>

ИМИТАЦИЯ БРУСА 530 руб./м<sup>2</sup>

## ЕВРОВАГОНКА

сорт А, В, С, D

- КЕДР от 400 руб./м<sup>2</sup>
- СОСНА от 250 руб./м<sup>2</sup>
- ЛИПА от 550 руб./м<sup>2</sup>
- ОСИНА от 330 руб./м<sup>2</sup>

## ОКНА

осина, липа, сосна, кедр  
30x30, 30-40, 30x50, 40x40  
40x50, 40x60, 45x45, 50x50  
50x60, 50x70, 70x70, 80x80

под заказ

## ПОЛОК

- ГАЛТЕЛЬ
- ПЕРИЛА
- ПЛИНТУС
- НАЛИЧНИК

## БАКИ, ПЕЧИ

от 8500 руб.

(круглые, квадратные, нержавейка, )

- ДЫМОХОДЫ

**Мы находимся здесь!**



ул. Дальняя, 47-в,  
тел. 8-962-803-9989

**ЗДЕСЬ  
ЕСТЬ ВСЁ ДЛЯ БАНИ**● **ПЕЧИ** ● **ДЫМОХОДЫ**  
разных форм● **ДВЕРИ БАННЫЕ**  
деревянные, стеклянные● **ЕВРОВАГОНКА**  
осина, кедр, липа● **ИЗДЕЛИЯ ИЗ ДЕРЕВА**  
бондарные, аксессуары, мебель**тел.: (3852) 73-02-76,  
8-903-947-2785**● **ДРОВА**  
● **БРУСОК**  
ИЗДЕЛИЯ  
НА ЗАКАЗ● **ПОГОНАЖ**● **ЕВРОВАГОНКА**● **ПИЛОМАТЕРИАЛ****г. Барнаул. Ползунова, 59,  
тел.: 8-913-250-8777, 60-30-24**

Пиломатериал обрезной	м3	от 6300 руб.	ООО «Пилмат»	22-36-40, 69-10-52
Пиломатериал обрезной (сосна)	м3	от 7900 руб.	ООО «ГРИФ»	50-21-37, 8-903-911-6809
Пиломатериал обрезной (сосна) 1 сорт	м3	от 8400 руб.	ООО «ГРИФ»	50-21-37, 8-903-911-6809
Пиломатериал обрезной (толщина 25мм, длина 1,5м; 2м)	м3	от 4500 руб.	ООО «СИБИРСКИЙ БАРС»	8-913-265-5604
Пиломатериал обрезной; брус, доска 6м, в ассортименте	м3	от 8000 руб.	ООО «СИБИРСКИЙ БАРС»	8-913-265-5604
Пиломатериал столярный сухой (кедр, сосна, береза)	м3	звоните!!!	ИП Бондарева Т.И.	46-51-42, 8-913-025-2773
Пиломатериал сухой	м3	от 12100 руб.	ООО «БАРКАМ»	67-77-47, 8-903-911-1636
Плинтус деревянный	пог.м	от 15 руб.	ООО «Партнер КС»	8-913-250-8777, 60-30-24
СУШКА пиломатериала, услуги	м3	от 2400 руб.	ООО «БАРКАМ»	67-77-47, 8-903-911-1636
Тес необрезной (3, 4, 6м)	м3	3800 руб.	ООО «СИБИРСКИЙ БАРС»	8-913-265-5604
Фанера березовая ламинированная F/F (1220x2440, 18-21мм)	лист	от 2300 руб.	«СИБИРСКАЯ ФАНЕРА»	58-04-71, 71-70-76

 Сибирский Фанерный Комбинат  
[www.sibfk.com](http://www.sibfk.com)

**ФАНЕРА**  
берёзовая

**г. Барнаул, ул. Тракторная, 60-а,  
т.: 58-04-71, 22-73-53, 71-70-76**

**ПИЛОМАТЕРИАЛ**  
● **ОБРЕЗНОЙ** ● **НЕОБРЕЗНОЙ**  
**БРУС, БРУСОК**  
ЛЮБОГО СЕЧЕНИЯ **НА ЗАКАЗ**

**ДРОВА, ГОРБЫЛЬ**

**ООО «ГРИФ» 50-21-37,  
8-903-911-6809**  
г. Барнаул, ул. Попова, 234-а

Фанера березовая ламинированная F/W (1220x2440, 12-21мм)	лист	от 2100 руб.	«СИБИРСКАЯ ФАНЕРА»	58-04-71, 71-70-76
Фанера березовая несортная (1220x2440, 4-21мм)	лист	от 350 руб.	«СИБИРСКАЯ ФАНЕРА»	58-04-71, 71-70-76
Фанера березовая ФК (1220x2440, 4-21мм)	лист	от 540 руб.	«СИБИРСКАЯ ФАНЕРА»	58-04-71, 71-70-76
Фанера березовая ФСФ (1220x2440, 4-21мм)	лист	от 590 руб.	«СИБИРСКАЯ ФАНЕРА»	58-04-71, 71-70-76
Фанера березовая шлифованная (1220x2440, 9-21мм)	лист	от 1400 руб.	«СИБИРСКАЯ ФАНЕРА»	58-04-71, 71-70-76
<b>1.22 Брус, брусок</b>				
Брус	м3	9200 руб.	ООО «БАРКАМ»	67-77-47, 8-903-911-1636
Брус (10x10, 10x15, 10x18, 10x20, 15x15, 15x20, 18x18, 20x20мм)	м3	8500 руб.	ООО «Пилмат»	22-36-40, 69-10-52
Брус любого сечения	пог.м	от 8400 руб.	ООО «ГРИФ»	50-21-37, 8-903-911-6809
Брусок	пог.м	от 6 руб.	ООО «Партнер КС»	8-913-250-8777, 60-30-24
Брусок	пог.м	от 16 руб.	ООО «БАРКАМ»	67-77-47, 8-903-911-1636

**ООО «СИБИРСКИЙ БАРС»**  
с. Зудилово, ул. Речная, 2-в,  
тел. 8-913-265-5604, 8-905-982-5696  
www.bars22.com



**Кредит!**  
АО ОТП Банк

**В ассортименте**  
**ПИЛОМАТЕРИАЛ**  
ПИЛОМАТЕРИАЛ ОБРЕЗНОЙ • БРУС • ДОСКА • ТЕС НЕОБРЕЗНОЙ

sibirskiy.bars.2013@mail.ru



www.mdo-info.ru



от 3 руб. пог.м

**ШКАНТ (НАГЕЛЬ)**  
**березовый, круглый**  
**в ассортименте**

(3852) 99-19-19, 8-961-991-2356

Брусек любого сечения	м	от 15 руб.	ООО «ГРИФ»	50-21-37, 8-903-911-6809
Брусек сухой	пог.м	от 20 руб.	ООО «БАРКАМ»	67-77-47, 8-903-911-1636
<b>1.23 Вагонка, евровагонка</b>				
Евровагонка (кедр, осина, липа, сорт АВС). Скидки!	м2	от 200 руб.	«Все для бани»	73-02-76
Евровагонка (сосна, кедр, осина, листвен. сорт А,В), доска пола	м2	от 250 руб.	«Стройхозторг»	8-962-803-9989
<b>1.24 Доска</b>				
Доска обрезная (сосна, 25, 40, 50мм)	м3	от 6300 руб.	ООО «Пилмат»	22-36-40, 69-10-52
<b>2 ОТДЕЛОЧНЫЕ МАТЕРИАЛЫ</b>				
<b>2.01 Отделочные материалы</b>				
Винилискожа (шириной 1м)	м2	от 82,55 руб.	«Хелми»	50-50-70, 50-54-24
Камень гибкий для отделки интерьер/экстерьера (2 листа, 100х50см)	м2	650 руб.	VLAD-STONE	23-88-23, 23-88-32

г. Барнаул,  
ул. Попова, 9-г  
ул. Гридасова, 22-б,  
www.stolyarka22.ru



69-64-57  
8-902-998-64-57  
8-902-998-64-67  
8-903-911-3031

**ДВЕРИ**

- МЕЖКОМНАТНЫЕ, для БАНЬ
- сосна ● липа ● кедр
- термостекло ● фотопечать

**ВАГОНКА**

сосна - от 195 р./м<sup>2</sup>  
липа - от 1100 р./м<sup>2</sup>  
осина - от 400 р./м<sup>2</sup>

**ПОЛКОВАЯ ДОСКА • ОКНА-ФОРТОЧКИ**  
**РАМЫ ВЕРАНДНЫЕ • ПЛИНТУС • НАЛИЧНИКИ**  
**ДОСКА ПОЛА • ТЕРРАСНАЯ ДОСКА**

**ДВЕРИ для САУН термо стекло (8 мм) от 5000 руб.**

# СРУБЫ

из бруса в комплекте

**от 35000 руб.**

# БАНИ

8-913-083-0944

ДОМА - ДАЧНЫЕ ДОМИКИ

Клей «БЫСТРОЙ» универсальный для кафеля и плитки (25кг/56)	шт.	169 руб.	«Формула М2»	8-800-775-9000
Клей «ГЕРКУЛЕС» для кафеля термостойкий GM-215 5кг п/э пакет	шт.	85 руб.	«Формула М2»	8-800-775-9000
Клей для гибкого камня, текстиля, керамики	кг	250 руб.	VLAD-STONE	23-88-23, 23-88-32
Крошка мраморная (фракция 0,2-0,5мм, белая обеспыленная)	кг	от 22 руб.	VLAD-STONE	23-88-23, 23-88-32
Лак для гибкого камня	кг	180 руб.	VLAD-STONE	23-88-23, 23-88-32
Листы декоративные нержавеющие: лен, кожа, зеркало, под золото	шт.	звоните!!!	Компания «АЛТАЙ-ТИТАН»	20-25-75, 57-75-13
Очиститель монтажной пены	шт.	от 105,3 руб.	«Хелми»	50-50-70, 50-54-24
Панели листовые ПВХ	шт.	от 82,8 руб.	«Хелми»	50-50-70, 50-54-24
Пена монтажная бытовая (750мл)	шт.	от 145,8 руб.	«Хелми»	50-50-70, 50-54-24
Пена монтажная профессиональная (750мл)	шт.	от 194,4 руб.	«Хелми»	50-50-70, 50-54-24
Пленка самоклеящаяся (45см, 8м)	шт.	от 186,3 руб.	«Хелми»	50-50-70, 50-54-24
Шпаклевка «Ветонит» суперфинишная полимерная ЛР Паста (20кг/33)	шт.	898 руб.	«Формула М2»	8-800-775-9000
Штукатурка гипсовая «ВОЛМА-Слой» (30кг/40)	шт.	319 руб.	«Формула М2»	8-800-775-9000
<b>2.02 ГКЛ, ГВЛ, комплектующие</b>				
Гипсокартон и комплектующие, сухие смеси	лист	звоните!!!	стройдом-барнаул.рф	56-13-99, 25-20-24
<b>2.05 Полы и напольные материалы</b>				
Линолеум «Комитекс Лин» (1,5-3,5м)	м2	от 184,5 руб.	«Хелми»	50-50-70, 50-54-24
<b>2.06 Лакокрасочная и химическая продукция, клей</b>				
Ацетон, растворитель, уайт-спирит (0,5л)	бут.	от 35,3 руб.	«Хелми»	50-50-70, 50-54-24
Герметики ленточные «Викар», «Герлен»	пог.м	от 16,5 руб.	«АЛТАЙ ГЕРМЕТИК+»	556-500, 572-556
Известь комовая негашеная	кг	от 11 руб.	«Хелми»	50-50-70, 50-54-24
Краски ВЭ, ВД (от 1,1 до 14кг)	бут.	от 32,8 руб.	«Хелми»	50-50-70, 50-54-24
Огне-, биозащита для дерева	м2	от 9 руб.	«АЛТАЙ ГЕРМЕТИК+»	556-500, 572-556
Очистители фасадов от высолов	м2	8 руб.	«АЛТАЙ ГЕРМЕТИК+»	556-500, 572-556
Пропитка деревозащитная «ВИТТЕХ» (0,7; 2,7кг)	бут.	от 142,7 руб.	«Хелми»	50-50-70, 50-54-24

## СТРОИТЕЛЬНЫЕ И ХОЗЯЙСТВЕННЫЕ ТОВАРЫ ДЛЯ МАГАЗИНОВ И ОРГАНИЗАЦИЙ

# ХЕЛМИ



- ЛИНОЛЕУМ
- САНФАЯНС, САНТЕХНИКА
- ЛАКОКРАСОЧНЫЕ МАТЕРИАЛЫ
- СУХИЕ СТРОИТЕЛЬНЫЕ СМЕСИ
- ХОЗТОВАРЫ, ИНСТРУМЕНТ

Еженедельная доставка  
по Алтайскому краю, Новосибирской,  
Кемеровской областям, Республике Алтай

Оптовые цены, интернет-магазин,  
индивидуальная система скидок

**ОПТ:** Г. БАРНАУЛ, УЛ. ПОПОВА, 189, ОФИС 311, ТЕЛ.: (3852) 50-50-70, 50-54-24, 50-54-25  
**ОПТ И РОЗНИЦА:** Г. БАРНАУЛ, УЛ. АВТОТРАНСПОРТНАЯ, 49/1, ТЕЛ.: (3852) 46-76-84, 46-67-48

«ХЕЛМИ» ОПТОВО-РОЗНИЧНАЯ КОМПАНИЯ [WWW.HELMI-ОPT.RU](http://WWW.HELMI-ОPT.RU)

Эмали ПФ «Царицынские краски» (фасовка от 0,8 до 25кг)	кг	от 82,3 руб.	«Хелми»	50-50-70, 50-54-24
Эмаль для пола быстросохнущая «Царицынские краски» (0,8 - 5кг)	кг	от 154,3 руб.	«Хелми»	50-50-70, 50-54-24
<b>3 ОБОРУДОВАНИЕ ДЛЯ ИНЖЕНЕРНЫХ СИСТЕМ</b>				
<b>3.01 Сантехническое оборудование, изделия</b>				
Кабина душевая NIAGARA матовое стекло (90x90x220мм)	шт.	16979 руб.	«Аксиома»	8-800-775-9000
Кабина душевая ODA-8401 (90x90x215) матовое стекло, глубокая	шт.	14979 руб.	«Аксиома»	8-800-775-9000
Канализация пластиковая внутренняя (трубы, фитинги)	пог.м	от 43,2 руб.	«Хелми»	50-50-70, 50-54-24
Краны шаровые латунные	шт.	от 97,2 руб.	«Хелми»	50-50-70, 50-54-24
Лейка для душа	шт.	от 56,7 руб.	«Хелми»	50-50-70, 50-54-24
Лейка для душа Optima 3 режима GA3713	шт.	329 руб.	«Аксиома»	8-800-775-9000
Мойки нержавеющей накладные	шт.	от 513 руб.	«Хелми»	50-50-70, 50-54-24
Набор душевой Moderna	шт.	759 руб.	«Аксиома»	8-800-775-9000
Наполнитель кварцевый для водоочистки	кг	от 13 руб.	ООО «Алтайстройсервис»	8-905-925-3559
Подводка для воды гибкая	шт.	от 55,8 руб.	«Хелми»	50-50-70, 50-54-24
Сифоны сантехнические «Аквант»	шт.	от 102,6 руб.	«Хелми»	50-50-70, 50-54-24
Смесители «Моно» (на одну воду)	шт.	от 108,9 руб.	«Хелми»	50-50-70, 50-54-24
Смесители для ванной	шт.	от 760,5 руб.	«Хелми»	50-50-70, 50-54-24
Смесители для душа	шт.	от 706,5 руб.	«Хелми»	50-50-70, 50-54-24
Смесители для кухни	шт.	от 265,5 руб.	«Хелми»	50-50-70, 50-54-24
Смеситель для ванны длинный нос GROSS AQUA 7016012BRL-D06 Retro	шт.	4879 руб.	«Аксиома»	8-800-775-9000
Смеситель для кухни GROSS AQUA 6014012BRL-B01 Retro	шт.	2659 руб.	«Аксиома»	8-800-775-9000
Смеситель для умывальника GROSS AQUA 6086012BRL Retro	шт.	3319 руб.	«Аксиома»	8-800-775-9000
Тумба+умывальник	шт.	от 2696 руб.	«Хелми»	50-50-70, 50-54-24
Тумбы под накладную мойку	шт.	от 927 руб.	«Хелми»	50-50-70, 50-54-24
Умывальники керамические	шт.	от 729 руб.	«Хелми»	50-50-70, 50-54-24
Унитаз компакт «ПОЛО», 3/6л, косой выпуск, микролифт (Киров)	шт.	4939 руб.	«Аксиома»	8-800-775-9000
Унитазы-компакты в сборе (Лобня, Воротынский)	шт.	от 2570 руб.	«Хелми»	50-50-70, 50-54-24
Шланг для душа ПВХ, 1,5м GA609-1.5	шт.	329 руб.	«Аксиома»	8-800-775-9000
Шланг для душа, нерж. сталь, хром, усиленный, 1,5м GA611-1.5	шт.	379 руб.	«Аксиома»	8-800-775-9000
Шланг для душа, нерж. сталь, хром, усиленный, 2м GA611-2.0	шт.	469 руб.	«Аксиома»	8-800-775-9000
<b>3.04 Отопительное и водонагревательное оборудование</b>				
Водонагреватель Electrolux EWH 50 Major LZR (Major LZR 2)	шт.	1479 руб.	«Аксиома»	8-800-775-9000
Конвектор электрический Ballu Camino Eco BEC/EM-1000	шт.	2179 руб.	«Формула М2»	8-800-775-9000
Промывка теплообменников безразборным способом		звоните!!!	ООО «ТГВ»	40-65-93, 53-20-20
Пушка тепловая ВНР-РЕ-2 (2кВт, круглая), BALLU	шт.	2279 руб.	«Формула М2»	8-800-775-9000
Пушка тепловая ВКН-3 (2,2кВт), BALLU	шт.	1479 руб.	«Формула М2»	8-800-775-9000
Радиатор масляный Ballu BOH/CL-07WRN 1500 (Classic 7 секций)	шт.	2279 руб.	«Формула М2»	8-800-775-9000
Тепловентилятор Ballu спиральный (2 реж/2кВт, BFH/S-10)	шт.	649 руб.	«Формула М2»	8-800-775-9000
<b>3.05 Котлы</b>				
Котел газовый напольный Protherm	шт.	60100 руб.	ООО «ГазТехника Инвест»	53-27-40, 60-67-33
Котел газовый напольный Vaillant	шт.	99200 руб.	ООО «ГазТехника Инвест»	53-27-40, 60-67-33
Котел газовый настенный Protherm	шт.	36800 руб.	ООО «ГазТехника Инвест»	53-27-40, 60-67-33
Котел газовый настенный Vaillant	шт.	45500 руб.	ООО «ГазТехника Инвест»	53-27-40, 60-67-33
Химия для промывки и чистки котлов (1л, 5л, 10л)	шт.	от 1200 руб.	ООО «ГазТехника Инвест»	53-27-40, 60-67-33
<b>3.06 Радиаторы</b>				



**ООО «ГазТехника Инвест»**

АВТОРИЗОВАННЫЙ СЕРВИСНЫЙ ЦЕНТР

**• КОТЛЫ**  
**• ЗАПЧАСТИ**  
**• МОНТАЖ**  
систем отопления

**• Акция «Утилизатор»:**  
Поменяй свой котел на новый и получи скидку!

**• Акция «+1 год гарантии»:**  
При покупке и установке котла +1 дополнительный год гарантии!

**3500 р.**  
на сервис



**3000 р.**  
на сервис



г. Барнаул, ул. Гоголя, 59, тел.: 53-27-40, 60-67-33, e-mail: barnaul75@mail.ru

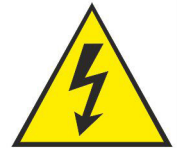

**ГРЕЮЩИЙ ПРОВОД****ОБОГРЕВ КРОВЛИ И ВОДОСТОКА**для канализации,  
водопровода,  
обогрев крыльца

г. Барнаул, ул. Титова, 35-а, тел.: (3852) 60-53-06, 8-913-213-2725

Радиаторы алюминиевые Global, Stout	секция	680 руб.	ООО «ГазТехника Инвест»	53-27-40, 60-67-33
<b>3.08 Приборы учета и системы КИПиА</b>				
Счетчик воды «ЭкоНом» СВК-15 универсальный	шт.	от 479,7 руб.	«Хелми»	50-50-70, 50-54-24
Счетчики газа (в ассортименте)	шт.	от 2300 руб.	ООО «ГазТехника Инвест»	53-27-40, 60-67-33
<b>4 ЭЛЕКТРОТЕХНИКА. СВАРКА</b>				
<b>4.01 Электротехническая продукция</b>				
Лампа Gauss LED Elementary A60 11W E27 2700K 1/2 (АКЦИЯ)	шт.	119 руб.	«Аксиома»	8-800-775-9000
Лампа Gauss LED Elementary A60 14W E27 2700K 1/2 (АКЦИЯ)	шт.	189 руб.	«Аксиома»	8-800-775-9000
Лампа Gauss LED Elementary Candle 7W E14 4100K 1/3 (АКЦИЯ)	шт.	159 руб.	«Аксиома»	8-800-775-9000
Лампа Gauss LED Elementary Шар 6W E27 4100K 1/3 (АКЦИЯ)	шт.	159 руб.	«Аксиома»	8-800-775-9000
<b>4.02 Сварочное оборудование и расходные материалы</b>				
Проволока сварочная по нержавеющей	кг	звоните!!!	Компания «АЛТАЙ-ТИТАН»	20-25-75, 57-75-13
Электроды, сварочная проволока по нержавеющей	кг	звоните!!!	Компания «АЛТАЙ-ТИТАН»	20-25-75, 57-75-13
<b>5 ДВЕРИ. ОКНА. ВОРОТА. МЕБЕЛЬ</b>				
<b>5.01 Двери и аксессуары</b>				
Двери DOORHAN	шт.	звоните!!!	ООО «А Сфера»	395-397
Двери межкомн. (массив хвой, 200x60-90, филленка, щит), опт, розн.	шт.	от 2900 руб.	«Стройхозторг»	8-962-803-9989
<b>5.02 Окна и аксессуары</b>				
Окна пластиковые, остекление балконов, лоджий		от 8500 руб.	VLAD-STONE	23-88-23, 23-88-32



**ЗВОНИТЕ!!!**



**ИЗГОТОВЛЕНИЕ, ОТДЕЛКА  
УСТАНОВКА: БАЛКОНОВ**

- ◆ Пластиковые окна
- ◆ Двери
- ◆ Витражи

**тел.: 57-18-77  
8-933-932-0302**

<b>5.03 Лестницы, элементы лестниц</b>				
<b>Каркасы для лестниц металлические</b>	<b>м2</b>	<b>звоните!!!</b>	<b>ПК «Железный мастер»</b>	<b>8-913-366-7210</b>
Комплектующие для лестниц и перил нержавеющей	шт.	звоните!!!	Компания «АЛТАЙ-ТИТАН»	20-25-75, 57-75-13
<b>Лестницы, перила</b>	<b>м2</b>	<b>звоните!!!</b>	<b>ПК «Железный мастер»</b>	<b>8-913-366-7210</b>
<b>Перила с ковкой</b>	<b>м2</b>	<b>звоните!!!</b>	<b>ПК «Железный мастер»</b>	<b>8-913-366-7210</b>
<b>5.04 Мебель, торговое оборудование, сейфы</b>				
Весы электронные Cas 30 кг	шт.	звоните!!!	Частное лицо	8-983-383-8575
Витрина холодильная «Иней»	шт.	звоните!!!	Частное лицо	8-983-383-8575
Камера морозильная «Бирюса»	шт.	звоните!!!	Частное лицо	8-983-383-8575
Мебель дизайнерская, нестандартная (поддоны, металл)		договорная	VLAD-STONE	23-88-23, 23-88-32
Стеллаж прикассовый куб	шт.	звоните!!!	Частное лицо	8-983-383-8575
Стеллаж прикассовый со встроенной кассой	шт.	звоните!!!	Частное лицо	8-983-383-8575
Стеллаж с стеклянными полками	шт.	звоните!!!	Частное лицо	8-983-383-8575
Стеллаж с стеклянными полками высокий	шт.	звоните!!!	Частное лицо	8-983-383-8575
Стеллажи Нордика 11 секций	шт.	звоните!!!	Частное лицо	8-983-383-8575
Стойка металлическая под товар	шт.	звоните!!!	Частное лицо	8-983-383-8575
Стол пивной для пегасов	шт.	звоните!!!	Частное лицо	8-983-383-8575
Холодильники «Бирюса»	шт.	звоните!!!	Частное лицо	8-983-383-8575

**Уважаемые  
читатели!**Убедительно просим, при покупке того или  
иного товара, ссылаться на рекламу  
в нашем журнале.

**5.05 Ворота, рольставни, шлагбаумы, заборы**

Автоматика ALUTECH	шт.	звоните!!!	ООО «А Сфера»	395-397
Автоматика DOORHAN	шт.	звоните!!!	ООО «А Сфера»	395-397
Автоматика для всех видов ворот	комп.	звоните!!!	ООО «А Сфера»	395-397
Автоматика и комплектация для всех видов ворот	шт.	звоните!!!	«Альянс Воротных Систем»	8-964-086-4666, 994-666
Автоматика, ворота гаражные автоматические HORMANN и другие		звоните!!!	ИП Кротов Б.В.	254-788, 8-903-910-1485
Блок стены для забора из бетонных блоков	шт.	от 182 руб.	ООО «Поиск»	24-48-90, 8-961-998-4465
Блок столба для забора из бетонных блоков	шт.	от 265 руб.	ООО «Поиск»	24-48-90, 8-961-998-4465

# ВОРОТА

АВТОМАТИЧЕСКИЕ ■ ГАРАЖНЫЕ

**ZAEGER**

**ТМК «ВОРОТА МАСТЕР»**

ул. Автотранспортная, 49, оф. 30

**8-913-222-0537**

**(3852) 60-29-05**

Ворота ALUTECH	шт.	звоните!!!	ООО «А Сфера»	395-397
Ворота HORMANN, ALUTECH. Акция		звоните!!!	ИП Кротов Б.В.	254-788, 8-903-910-1485
Ворота автоматические	шт.	звоните!!!	ООО «А Сфера»	395-397
Ворота автоматические Zaiger, пульта	шт.	звоните!!!	ТМК «ВОРОТА МАСТЕР»	8-913-222-0537, 60-29-05
Ворота автоматические секционные гаражные HORMANN и другие		звоните!!!	ИП Кротов Б.В.	254-788, 8-903-910-1485
Ворота автоматические секционные промышленные HORMANN и другие		звоните!!!	ИП Кротов Б.В.	254-788, 8-903-910-1485
Ворота автоматические, секционные, распашные, сдвижные	шт.	звоните!!!	«Альянс Воротных Систем»	8-964-086-4666, 994-666
Ворота гаражные (выезд замерщика по городу - бесплатно)	шт.	звоните!!!	ООО «А Сфера»	395-397
Ворота гаражные DOORHAN, любые виды	от 10000 руб.		VLAD-STONE	23-88-23, 23-88-32
Ворота гаражные автоматические (все виды). Ремонт	шт.	звоните!!!	ТМК «ВОРОТА МАСТЕР»	8-913-222-0537, 60-29-05
<b>Ворота и ограждения кованые, козырьки</b>	<b>м2</b>	<b>от 2000 руб.</b>	<b>ПК «Железный мастер»</b>	<b>8-913-366-7210</b>
Ворота откатные, распашные		звоните!!!	ИП Кротов Б.В.	254-788, 8-903-910-1485

**АСМ**  
ограждение

г. Барнаул, ул. Кулагина, 28  
тел.: **65-50-60, 36-08-32**  
[www.asmfence.ru](http://www.asmfence.ru)

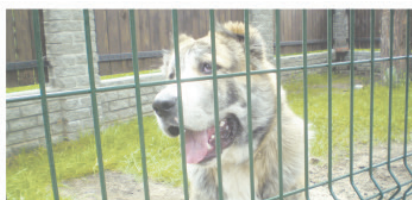

**ЕВРОПЕЙСКИЙ ПОДХОД К ОГРАЖДЕНИЮ ТЕРРИТОРИЙ.  
ПРОСТЫЕ РЕШЕНИЯ СЛОЖНЫХ ВОПРОСОВ.**

Ворота секционные	комп.	звоните!!!	ООО «МИР ВОРОТ»	25-05-83, 8-913-361-5478
Ворота секционные, откатные, распашные DOORHAN	шт.	звоните!!!	ООО «А Сфера»	395-397
Ворота секционные, рулонные, рольворота (цена - от размера)	шт.	звоните!!!	ООО «А Сфера»	395-397
Двери автоматические	комп.	звоните!!!	ООО «МИР ВОРОТ»	25-05-83, 8-913-361-5478
Заборы, ограждения металлические	м2	звоните!!!	ООО «А Сфера»	395-397
Крышки стенки для забора из бетонных блоков	шт.	от 140 руб.	ООО «Поиск»	24-48-90, 8-961-998-4465
Металлоштакетник (цинк)	пог.м	35 руб.	ООО «ТПК «Альгиз»	8-963-534-5566
Металлоштакетник RAL	пог.м	40 руб.	ООО «ТПК «Альгиз»	8-963-534-5566

**ВОРОТА**

ПОСТАВКА-УСТАНОВКА  
- ОБСЛУЖИВАНИЕ

тел.: 25-05-83  
8-913-361-54-78  
e-mail: region22altai@rambler.ru

- ШЛАГБАУМЫ
- ДВЕРИ, ОКНА
- АВТОМАТИКА

- СЕКЦИОННЫЕ ВОРОТА
- ВОРОТА И КАЛИТКИ
- РОЛЬСТАВНИ

- СИСТЕМЫ КОНТРОЛЯ ДОСТУПА
- СВЕТОДИОДНЫЕ ЭКРАНЫ
- ВИДЕОНАБЛЮДЕНИЕ

- СКЛАДСКОЕ ОБОРУДОВАНИЕ
- МЕТАЛЛОИЗДЕЛИЯ
- АВТОМАТИЧЕСКИЕ ДВЕРИ

Оголовки столба для забора из бетонных блоков	шт.	от 220 руб.	ООО «Поиск»	24-48-90, 8-961-998-4465
Панорамные ворота	шт.	звоните!!!	ООО «А Сфера»	395-397
Печи банные в наличии, ворота гаражные (профлист, заборы)	шт.	договорная	ИП Карпов Е.В.	8-913-085-6392
Ремонт ворот, шлакбаумов, рольставен.		звоните!!!	ООО «А Сфера»	395-397
Рольставни	м2	звоните!!!	ООО «МИР ВОРОТ»	25-05-83, 8-913-361-5478
Рольставни ALUTECH	шт.	звоните!!!	ООО «А Сфера»	395-397
Рольставни DOORHAN	шт.	звоните!!!	ООО «А Сфера»	395-397
Система консольная для откатных ворот	шт.	от 8000 руб.	«Альянс Воротных Систем»	8-964-086-4666, 994-666
Тумбы дорожные для ограничения въезда (4 вида)	шт.	от 950 руб.	ООО «Поиск»	24-48-90, 8-961-998-4465
Шлакбаумы автоматические	шт.	звоните!!!	ООО «А Сфера»	395-397

**Архитектурно-строительные элементы из бетона для ЗАБОРОВ**

- Блоки для стен
- Блоки для столбов
- Парапетные крышки
- Оголовки на столбы
- Шары на оголовки

**АРХИТЕКТУРНО-СТРОИТЕЛЬНЫЕ ИЗДЕЛИЯ ИЗ ДЕКОРАТИВНОГО БЕТОНА**

**ООО «ПОИСК»**  
 тел.: (3852) 24-48-90,  
 8-961-998-4465  
[www.поиск22.рф](http://www.поиск22.рф)  
 e-mail: poisk\_@mail.ru

5.06 Стекло, стеклопластик, поликарбонат				
Стекло «триплекс» производство на заказ	м2	от 2000 руб.	ООО «ЭЛЕМЕНТ»	8-913-217-4365
6 КЛИМАТ				
6.01 Печи, камины, дымоходы				
Дымоходы (нержавейка)	шт.	от 250 руб.	«Все для бани»	73-02-76
Дымоходы из нержавеющей стали любой сложности	шт.	звоните!!!	ООО «ДОМНА»	52-92-17, 8-913-090-9384
Камин электро «Брайт», очаг (1020x1075x370мм) венге/темный дуб	шт.	25999 руб.	«Аксиома»	8-800-775-9000
Камин электро «Остин» с очагом (920x910x320мм) крем/пatina	шт.	21999 руб.	«Аксиома»	8-800-775-9000
Камин электро «Экстер-М», очаг (950x1000x380) дуб/махогон/венге	шт.	22999 руб.	«Аксиома»	8-800-775-9000
Камин электро «Экстер», очаг (1115x1000x300мм) венге/темный дуб	шт.	27999 руб.	«Аксиома»	8-800-775-9000
Камин электро «Экстер», очаг (1300x1080x435мм) венге/темный дуб	шт.	28999 руб.	«Аксиома»	8-800-775-9000
Камин электро «Экстер», очаг (910x1000x300мм) венге/темный дуб	шт.	22999 руб.	«Аксиома»	8-800-775-9000
Камин электро Aspen, очаг GLS (920x850x320мм) белый/patina	шт.	21999 руб.	«Аксиома»	8-800-775-9000
Камин электро Santiago, античный дуб (920x100x340мм)	шт.	17900 руб.	«Аксиома»	8-800-775-9000
Печи банные (квадратные, круглые), буржуйки, котлы	шт.	от 8500 руб.	«Стройхозторг»	8-962-803-9989
Печи для бани, буржуйки (круглые, квадратные, нержавейка)	шт.	от 3500 руб.	«Все для бани»	73-02-76

Печи для бань	шт.	от 5500 руб.	ООО «ТАМАЗ»	465-597, 8-913-029-0155
<b>6.02 Оборудование для бань, саун и бассейнов</b>				
Бондарка для бани, аксессуары, мебель	шт.	звоните!!!	«Все для бани»	73-02-76
Двери банные (стекло, осина, липа, сосна, массив, от 170-190х70)	шт.	от 2900 руб.	«Стройхозторг»	8-962-803-9989
Двери банные деревянные, со стеклом, стеклянные	шт.	от 1900 руб.	«Все для бани»	73-02-76
Лавки, столы, табуреты, шезлонги для бани, сауны	шт.	от 1000 руб.	«Стройхозторг»	8-962-803-9989
Окна для бани, дачи (осина, липа, сосна, от 30х30 до 100х120см)	шт.	от 1000 руб.	«Стройхозторг»	8-962-803-9989
Окна для бани, стеклопакет (40х40, 50х50, 60х60, 70х70)	шт.	от 1300 руб.	«Все для бани»	73-02-76
Полок (осина, от 2 до 3м, сорт А, В)	пог.м	от 100 руб.	«Стройхозторг»	8-962-803-9989
<b>6.03 Климатотехника и вентиляция</b>				
Вентиляторы ВР (ВЦ), ВО, ДУ, канальные	шт.	звоните!!!	«Артвент»	289-371, 529-371
Вентиляция (изготовление)	шт.	звоните!!!	ООО «ДОМНА»	52-92-17, 8-913-090-9384
Вентиляция любой сложности, комплектующие, кондиционеры		звоните!!!	Арт Климат	3852/ 69-40-99
Вентиляция приточная КИВ-125	шт.	звоните!!!	«АлмазАлтай»	8-913-026-6661
Вентиляция приточная КИВ-125.	шт.	звоните!!!	«Алмазные технологии»	8-906-960-8692, 56-21-36
Воздуховоды оцинкованные и гибкие	пог.м	звоните!!!	«Артвент»	289-371, 529-371
Дымососы Д	шт.	от 17 200 руб.	«Артвент»	289-371, 529-371
Кондиционеры, вентиляция		звоните!!!	АПМК Климат	3852/ 500-705
Монтаж вентиляции		звоните!!!	ООО Аскона+	+7 903 948-88-64
Монтаж кондиционеров		звоните!!!	ООО Аскона+	+7 903 948-88-64
<b>7 ИНСТРУМЕНТ, СПЕЦОБОРУДОВАНИЕ, МЕТИЗЫ</b>				
<b>7.01 Инструмент</b>				
Лобзик HAMMER LZK550LE (550Вт 0-3000 ход/мин)	шт.	1599 руб.	«Формула М2»	8-800-775-9000
Лопата №6 морозостойкая с оцинкованной планкой d 32 (380х380мм)	шт.	119 руб.	«Формула М2»	8-800-775-9000
Лопата №6 морозостойкая с оцинкованной планкой d 32 с черенком	шт.	179 руб.	«Формула М2»	8-800-775-9000
Лопата для снега черная (400х400мм) без черенка «Интерм»	шт.	99 руб.	«Формула М2»	8-800-775-9000
Лопата для снега черная пластм. (400х400мм) с черенком «Интерм»	шт.	149 руб.	«Формула М2»	8-800-775-9000
Лопата снеговая с алюм. планкой, с алюм. черенком (410мм) «СИБИН»	шт.	429 руб.	«Формула М2»	8-800-775-9000
Перфоратор HAMMER PRT800A (800Вт SDS+26мм 0-780об/мин 2.6Дж)	шт.	3999 руб.	«Формула М2»	8-800-775-9000
Снегоуборщик СУ-56-6НД FEST	шт.	25999 руб.	«Формула М2»	8-800-775-9000

магазин **АЛТЕХ**



- СЕМЕНА
- САЖЕНЦЫ
- САДОВО-ОГОРОДНЫЙ ИНВЕНТАРЬ
- ПАРНИКИ 4м, 6м, 8м
- ШПАГАТ

СКИДКА  
**5%**

- ХОЗЯЙСТВЕННЫЕ ТОВАРЫ
- АККУМУЛЯТОР ТЕПЛА для теплиц и грядок
- ТОВАРЫ ДЛЯ ЛАНДШАФТА

ПЛЕНКА от ПРОИЗВОДИТЕЛЯ

МАГАЗИН «АЛТЕХ»:

Павловский тракт, 51,  
цоколь, тел. 46-37-63

ПРОИЗВОДСТВО И РЕАЛИЗАЦИЯ ПЛЕНКИ:

пр. Космонавтов, 14/7, тел 505-257, 505-258  
299852@mail.ru, www.alteh-altay.ru

# ПРОКАТ ЭЛЕКТРО-БЕНЗО ИНСТРУМЕНТА



**МОТОБУР,  
ЭЛЕКТРОСТАНЦИЯ БЕНЗИНОВАЯ**



**сварочный  
инвертор**



**перфоратор  
SDS-MAX**

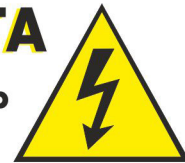

**г. Барнаул, ул. Титова, 35-а, тел.: 8-913-213-2725, 8-923-162-0706**

Стрейч-пленка паллетная (ширина 500мм, 250мм, 17, 20, 23мкм)	шт.	от 290 руб.	ООО «ПТК АЛТЕХ»	46-37-63, 505-257
Стрейч-пленка паллетная (ширина 500мм, 250мм, 17, 20, 23мкм)	шт.	от 290 руб.	ООО «ПТК АЛТЕХ»	46-37-63, 505-257
Стрейч-пленка черная паллетная (500мм, 250мм, 17, 20, 23мкм)	шт.	от 275 руб	ООО «ПТК АЛТЕХ»	46-37-63, 505-257
Стрейч-пленка черная паллетная (500мм, 250мм, 17, 20, 23мкм)	шт.	от 275 руб	ООО «ПТК АЛТЕХ»	46-37-63, 505-257
УШМ USM710D (710Вт, 12000об/мин, 125мм) Hammer Flex	шт.	1999 руб.	«Формула М2»	8-800-775-9000
<b>7.02 Спецтехника и оборудование</b>				
Вышкитуры, леса строительные (продажа, аренда)	сутки	от 25 руб.	стройдом-барнаул.рф	56-13-99, 25-20-24
<b>7.03 Метизы, крепеж</b>				
Болты, винты, гайки, шайбы из нержавеющей стали	шт.	звоните!!!	Компания «АЛТАЙ-ТИТАН»	20-25-75, 57-75-13
Метизы нержавеющей стали: болты, винты, гайки, шайбы	шт.	звоните!!!	Компания «АЛТАЙ-ТИТАН»	20-25-75, 57-75-13
Фиксаторы защитного слоя арматуры	шт.	от 1,16 руб.	ООО «АрмаПласт плюс»	69-01-07, 50-06-70
<b>7.04 Все для сада и огорода</b>				
Бочки металлический блу	шт.	300 руб.	ООО «Алтайстройсервис»	8-905-925-3559
Грабли веерные (проволоч., крашенные, 18-зуб.)	шт.	от 79,95 руб.	«Хелми»	50-50-70, 50-54-24
Грабли вилые (12-зуб.)	шт.	от 50,7 руб.	«Хелми»	50-50-70, 50-54-24
Лопата совковая	шт.	от 92 руб.	«Хелми»	50-50-70, 50-54-24
Лопата совковая (рельсовая сталь)	шт.	от 138 руб.	«Хелми»	50-50-70, 50-54-24
Лопата штыковая	шт.	от 96 руб.	«Хелми»	50-50-70, 50-54-24
Лопата штыковая (рельсовая сталь)	шт.	от 138 руб.	«Хелми»	50-50-70, 50-54-24
Материал укрывной (60х3,2м, 150м)	шт.	от 35,95 руб.	«Хелми»	50-50-70, 50-54-24
Парник (3,5м, укрыв. материал 42 трубка 16мм)	шт.	от 238 руб.	«Хелми»	50-50-70, 50-54-24

**Уважаемые читатели!** Убедительно просим, при покупке того или иного товара, ссылаться на рекламу в нашем журнале.



Пленка армированная (толщина 120, 140г/м2, 200мкм, ширина 2-6м)	пог.м	от 63 руб	ООО «ПТК АЛТЕХ»	46-37-63, 505-257
Пленка армированная (толщина 120, 140г/м2, 200мкм, ширина 2-6м)	пог.м	от 63 руб	ООО «ПТК АЛТЕХ»	46-37-63, 505-257
Пленка воздушно-пузырьковая (2-слойная, 3-слойная)	м2	от 10,3 руб	ООО «ПТК АЛТЕХ»	46-37-63, 505-257
Пленка воздушно-пузырьковая (2-слойная, 3-слойная)	м2	от 10,3 руб	ООО «ПТК АЛТЕХ»	46-37-63, 505-257
Пленка п/э, рукав, 100мк	пог.м	от 17,75 руб.	«Хелми»	50-50-70, 50-54-24
Пленка п/э, рукав, 60мк	пог.м	от 13,35 руб.	«Хелми»	50-50-70, 50-54-24
Пленка полиэтиленовая парниковая (80-200мкм, рукав от 150см)	пог.м	от 18,9 руб	ООО «ПТК АЛТЕХ»	46-37-63, 505-257
Пленка полиэтиленовая парниковая (80-200мкм, рукав от 150см)	пог.м	от 18,9 руб	ООО «ПТК АЛТЕХ»	46-37-63, 505-257
Пленка полиэтиленовая черная для мульчирования и силосных ям	пог.м	от 19 руб	ООО «ПТК АЛТЕХ»	46-37-63, 505-257
Пленка полиэтиленовая черная для мульчирования и силосных ям	пог.м	от 19 руб	ООО «ПТК АЛТЕХ»	46-37-63, 505-257
Тачка садовая (1-но колесная, 65л, 130кг)	шт.	от 1225 руб.	«Хелми»	50-50-70, 50-54-24
Тачка садовая (2-х колесная, 65л, 165кг)	шт.	от 1765 руб.	«Хелми»	50-50-70, 50-54-24
Шланг резиновый (18мм)	шт.	от 795 руб.	«Хелми»	50-50-70, 50-54-24
Шланг резиновый (20мм)	шт.	от 887 руб.	«Хелми»	50-50-70, 50-54-24
Шланг резиновый кордовый (18мм, 50м)	шт.	от 3295 руб.	«Хелми»	50-50-70, 50-54-24



## WWW.STROYKA-ALTAY.RU

### ЭЛЕКТРОННЫЙ КАТАЛОГ



**Размещайте информацию о компании БЕСПЛАТНО**  
Название компании, контакты,  
основной вид деятельности

**т.: (3852) 50-71-89**



**«Титов Арена»**

**Требуются:**  
разнорабочие, специалисты  
различных строительных профессий!

пр. Социалистический, 93, тел. 8-962-791-6431



**ТРЕБУЕТСЯ**  
**БРИГАДА КАМЕНЩИКОВ**  
**8-10 человек**  
**на работу**  
**в Павловском р-не.**

Черновая кладка 510мм - 2200 руб/м3  
Перегородки - 650 руб/м2  
Доставка автобусом, еженедельный расчет  
Проживание обеспечиваем

**НЕ ПОСРЕДНИК!**  
**Тел. 8-903-911-7057**

8 РАБОТА				
8.01 Ищу работу				
Ищу работу кровельщика		звоните!!!	Частное лицо	8-905-927-5899
Отделочник ищет работу		звоните!!!	Частное лицо	8-923-752-77-67
Плиточник ищет работу		звоните!!!	Частное лицо	8-963-526-4530
<b>Уборка квартир без химии.</b>		<b>звоните!!!</b>	<b>ЭКО уборка</b>	<b>8-913-090-4659</b>
8.02 Требуются				
Водитель-экспедитор («КамАЗ» с прицепом) з/п до 50000 руб.		звоните!!!	ПКФ «Август»	8-906-966-5862, 383-831
Требуются водитель погрузчика		звоните!!!	ООО «Сатурн Сибирь»	8-960-940-4241
Требуются газобетонщик (з/п от 25000 руб.)		звоните!!!	Работа	8-962-811-9076
Требуются инженер по охране труда (командировки)		звоните!!!	ООО «СибЕС и К»	(3852) 77-73-83
Требуются каменщик		звоните!!!	Работа	8-960-953-4292
Требуются коллеровщик красок		звоните!!!	ООО «Сатурн Сибирь»	8-960-940-4241
Требуются маляр по металлу (высотные работы, вахта, Тюмень)		звоните!!!	ООО «СибЕС и К»	(3852) 77-73-83
Требуются машинист телескоп. погрузчика Bobcat, з/п до 50000руб.		звоните!!!	ПКФ «Август»	8-906-966-5862, 383-831
Требуются менеджер отдела обслуживания клиентов		звоните!!!	ООО «Сатурн Сибирь»	8-960-940-4241
Требуются менеджер по комплектации строительных объектов		звоните!!!	ООО «Сатурн Сибирь»	8-960-940-4241
Требуются менеджер по продажам строительных материалов		звоните!!!	ООО «Сатурн Сибирь»	8-960-940-4241
Требуются отделочник-универсал (опыт, оклад 20000 руб.)		звоните!!!	Работа	8-913-246-9767
Требуются пескоструйщик (вахта, Тюмень)		звоните!!!	ООО «СибЕС и К»	(3852) 77-73-83
Требуются подсобный рабочий (вахта, Тюмень)		звоните!!!	ООО «СибЕС и К»	(3852) 77-73-83
Требуются продавец стройматериалов		звоните!!!	ООО «Сатурн Сибирь»	8-960-940-4241
Требуются ПРОРАБ (работа по краю, з/п 40000 руб.)		звоните!!!	ООО «Сиб-строй»	8-983-389-3204
Требуются прораб с личным авто (з/п от 25000 руб.)		звоните!!!	Работа	8-962-811-9076
Требуются разнорабочий (5/2, офиц.трудоустр., служ.транспорт)		звоните!!!	ООО «ЦТОМ»	77-53-77, 8-913-029-2742
Требуются сварщик с удостоверением НАКС (з/п договорная)		звоните!!!	ООО «Приборы учета»	48-44-44
Требуются слесарь-сантехник 5 разряда (з/п 26000 руб.)		звоните!!!	ООО «Приборы учета»	43-33-33
Требуются специалист по тендерам (строительство)		звоните!!!	Работа	8-960-953-4292
Требуются тракторист (опыт, з/п договорная)		звоните!!!	Работа	8-913-246-9767
Требуются грузчики на склад		звоните!!!	ООО «Сатурн Сибирь»	8-960-940-4241
Требуются дизайнеры интерьеров (з/п сдельная)		звоните!!!	Работа	8-963-532-3245
Требуются разнорабочие, специалисты разных строительных профессий		звоните!!!	Титов Арена	8-962-791-6431
Требуются срочно монтажники (фасады), з/п высокая вовремя		звоните!!!	Работа	8-913-897-6805
9 УСЛУГИ				
9.01 Архитектура, проектирование, дизайн				
Проектирование фундаментов, домов, коттеджей	м2	звоните!!!	Частное лицо	8-909-504-73-15
9.02 Строительство и ремонтные работы				
Благоустройство территорий		звоните!!!	«ЗапСибСпецСтрой»	248-443, 246-704
Все виды отделочных работ. сотрудничаем с дизайнерами.		звоните!!!	«СтройСтандарт22»	8-913-217-8912
Гидроизоляционная обработка бетонных и ЖБ поверхностей		звоните!!!	ООО «Алтайстройсервис»	8-962-805-7975
Гидроизоляционная обработка бетонных и каменных конструкций		звоните!!!	ООО «Алтайстройсервис»	8-962-805-7975
Гидроизоляционные работы		звоните!!!	ООО Аскона+	+7 903 948-88-64
Гидроизоляция швов бетонных основания составами Арепа		звоните!!!	ООО «Алтайстройсервис»	8-962-805-7975
Демонтажные работы (снос зданий, стен, металлоконструкций)		звоните!!!	Частное лицо	8-963-574-64-44
Заборы, кровельные работы, водосток, фасадные работы	м2	звоните!!!	Частное лицо	8-905-927-5899



● **Капитальный ремонт и реконструкция объектов различной сложности**

● **Комплексное строительство жилых, промышленных и свободного пользования объектов**

● **Благоустройство территорий**

«ЗапСибСпецСтрой»: г. Барнаул, ул. Луговая, 13, офис 5, (3852) 248-443, 246-704

<b>Изготовление и монтаж металлоконструкций, сварка, демонтаж</b>		<b>звоните!!!</b>	<b>«СтройПотенциал»</b>	<b>8-983-389-8421</b>
Каменные, бетонные, плотничные работы любой сложности		звоните!!!	Частное лицо	8-906-196-2066
Капитальный ремонт объектов различной сложности и назначения		звоните!!!	«ЗапСибСпецСтрой»	248-443, 246-704
<b>Кладка кирпичная, облицовочная, любой сложности</b>	<b>м2</b>	<b>от 800 руб.</b>	<b>Частное лицо</b>	<b>8-960-961-5682</b>
Кровельные работы		звоните!!!	ООО Аскона+	+7 903 948-88-64
Кровельные работы	м2	от 100 руб.	ООО «ТПК «Альгиз»	8-963-534-5566
Кровельные работы (металлочерепица, профнастил, шинглас)	м2	от 150 руб.	Частное лицо	8-913-226-9258
Кровельные работы любой сложности	м2	звоните!!!	Частное лицо	8-913-226-9258
<b>Кровельные работы, двухфальцевая кровля, фасады; falc-stroy.ru</b>	<b>м2</b>	<b>звоните!!!</b>	<b>ООО «Фальц-Строй»</b>	<b>8-906-942-8100</b>
<b>Кровельные, отделочные, бетонные, демонтажные, реконструкция</b>		<b>договорная</b>	<b>«СтройПотенциал»</b>	<b>8-905-080-7175</b>
Монтаж водоснабжения канализации. Все виды сварочных работ		звоните!!!	«СтройСтандарт22»	8-913-217-8912
Монтаж гибкого камня	м2	200 руб.	VLAD-STONE	23-88-23, 23-88-32
Монтаж любой кровли, водосточной системы		звоните!!!	ООО «Фальц-Строй»	8-906-942-8100
Монтаж мансардного этажа		звоните!!!	ООО «Фальц-Строй»	8-906-942-8100
Монтаж профлиста		звоните!!!	ООО «Фальц-Строй»	8-906-942-8100
Монтаж сайдинга (металлический, панельный, виниловый)	м2	звоните!!!	Частное лицо	8-905-927-5899
Монтаж сайдинга любой сложности, водостоки	м2	звоните!!!	Частное лицо	8-905-927-5899

## ЭЛЕКТРОМОНТАЖНЫЕ РАБОТЫ

квартиры • коттеджи • производства • магазины • офисы



ОБСЛУЖИВАНИЕ ЭЛЕКТРОУСТАНОВОК

**8-983-550-7177**

Монтаж стропильной системы		звоните!!!	ООО «Фальц-Строй»	8-906-942-8100
Монтаж термопанелей	м2	300 руб.	VLAD-STONE	23-88-23, 23-88-32
Обработка бетонных оснований гидроизоляционной пропиткой Arena		звоните!!!	ООО «Алтайстройсервис»	8-962-805-7975
Обработка бетонных оснований мембранообразующей пропиткой Arena		звоните!!!	ООО «Алтайстройсервис»	8-962-805-7975
Окна, двери пластик. витражи. Изготовление, установка. Отделка балконов		звоните!!!	ООО «Альтаир»	57-18-77, 8-933-932-0302
Подшивка карнизов		звоните!!!	ООО «Фальц-Строй»	8-906-942-8100
Реконструкция объектов различной сложности и назначения		звоните!!!	«ЗапСибСпецСтрой»	248-443, 246-704
Ремонт бетонных оснований		звоните!!!	ООО «Алтайстройсервис»	8-962-805-7975
<b>Ремонт квартир, демонтаж, реконструкция, бетонные, отделочные</b>		<b>договорная</b>	<b>«СтройПотенциал»</b>	<b>8-905-080-7175</b>
Ремонт любой кровли	м2	от 150 руб.	Частное лицо	8-905-927-5899
Ремонт, отделка помещений	м2	звоните!!!	ИП Романова Н.В.	50-67-92
Строительство брусковых домов, бань, крыш, кровельные работы		звоните !!!	Частное Лицо	8-923-653-1323
Строительство жилых, промышленных объектов, свободного назначения		звоните!!!	«ЗапСибСпецСтрой»	248-443, 246-704
Требуются разнорабочие, специалисты разных строительных профессий		звоните!!!	Титов Арена	8-962-791-6431
Укладка ламината	м2	150 руб.	Частное лицо	8-933-932-5899
Укладка тротуарной плитки, брусчатка, поребрики	м2	звоните!!!	Частное лицо	8-923-799-0824



**ЭЛЕКТРОННЫЙ ЖУРНАЛ «СТРОЙКА. АЛТАЙ» В СОЦ.СЕТЯХ**

**ДОБАВЛЯЙТЕСЬ! ПОДПИСЫВАЙТЕСЬ!  
ПОЛУЧАЙТЕ ИНФОРМАЦИЮ ПЕРВЫМ!**



**MASTER**pol

**ПОЛУСУХАЯ  
СТЯЖКА  
ПОЛА**

**Немецкая  
технология**

- исключает образование пыли
- уменьшает нагрузку на каркас
- не дает усадку
- используется фиброволокно
- идеально ровная поверхность



**8 (3852) 69-65-42, 49-54-55, 8-903-947-8817, 8-903-948-8864**

Укладка тротуарной плитки, поребрика, газона (благоустройство)	м2	звоните!!!	Частное лицо	8-905-083-3769
Укладка тротуарной плитки, поребрика, газона (благоустройство)	м2	звоните!!!	Частное лицо	8-905-083-3769
Устройство стяжек полов		звоните!!!	ООО Аскона+	+7 903 948-88-64
Утепление кровли		звоните!!!	ООО «Фальц-Строй»	8-906-942-8100
Фасадные работы	м2	от 100 руб.	ООО «ТПК «Альгиз»	8-963-534-5566
Штукатурка стен, устройство стяжки.		звоните!!!	«СтройСтандарт22»	8-913-217-8912
<b>9.03 Инженерные системы и коммуникации</b>				
Бурение горизонтально-направленное		звоните!!!	ООО «Транссвет»	53-25-03
Монтаж водопровода		звоните!!!	ООО Аскона+	+7 903 948-88-64
Монтаж водяных теплых полов		звоните!!!	ООО Аскона+	+7 903 948-88-64
Монтаж и пуско-наладочные работы настенных и напольных котлов		звоните!!!	ООО «ГазТехника Инвест»	53-27-40, 60-67-33
Монтаж канализации		звоните!!!	ООО Аскона+	+7 903 948-88-64
Монтаж отопления		звоните!!!	ООО Аскона+	+7 903 948-88-64
Монтаж систем отопления, водоснабжения		звоните!!!	ООО «ГазТехника Инвест»	53-27-40, 60-67-33
Отопление, водоснабжение, сварка, аварийные работы, отогрев		звоните!!!	Частное лицо	8-963-500-8610
Промывка теплообменников безразборным способом		звоните!!!	ООО «ТГВ»	40-65-93, 53-20-20

**ООО «ТРАНССВЕТ»**  **БУРЕНИЕ  
ГОРИЗОНТАЛЬНО-НАПРАВЛЕННОЕ**

**БЕСТРАНШЕЙНАЯ ПРОКЛАДКА  
ПОДЗЕМНЫХ КОММУНИКАЦИЙ:**

- ВОДОПРОВОД - КАНАЛИЗАЦИЯ
- ГАЗОПРОВОД
- ФУТЛЯРЫ ДЛЯ ЭЛЕКТРОКАБЕЛЯ

ИМЕЕТСЯ ДОПУСК СРО НА СТРОИТЕЛЬСТВО И НАКЛОННО-НАПРАВЛЕННОЕ БУРЕНИЕ

**г. Барнаул, пр. Калинина, 39, 2 этаж,  
тел. (3852) 53-25-03, www.transsvet22.ru**

 **ПРОМЫВКА  
ТЕПЛОБМЕННИКОВ  
БЕЗРАЗБОРНЫМ  
СПОСОБОМ**

**т. (3852) 53-20-20**

Прочистка канализации, сантехнические работы, сварка, отогрев		звоните!!!	Частное лицо	57-37-44
Сантехнические работы, сварка, устранение засоров, отогрев		звоните!!!	Частное лицо	570-419
Сварочные, сантехнические, аварийные работы, отогрев		звоните!!!	Частное лицо	8-961-988-9720
Техническое обслуживание настенных и напольных котлов		от 2500 руб.	ООО «ГазТехника Инвест»	53-27-40, 60-67-33
Ямы выгребные под ключ, ЖБИ кольца	шт.	звоните!!!	частное лицо	60-37-94, 8-913-210-37-94
<b>9.04 Аренда, сервис техники и оборудования, грузоперевозки</b>				
Авто «ЗИЛ»-130 (бортовой, 6,5т, 6,5м), не самосвал (нал., б/нал.)	час	звоните!!!	частник	53-26-84
Авто «сам грузу, сам везу» (15т)	час	от 1900 руб.	«Трансстрой»	28-10-01, 8-952-005-8690
Авто «сам грузу, сам везу» (3-20т)	час	от 1 000 руб.	ООО «ТСК»	25-33-61, 8-906-944-7767
Авто «сам грузу, сам везу» (5-10т, город/межгород)	час	1400 руб.	ИП Неклюдов	69-24-35, 8-905-988-2296



**АВТОВЫШКИ  
15-22 м**комбинированные  
"японец" всегда в наличии**ГРУЗОПЕРЕВОЗКИ**  
борт открытый 3 тонныперевозим  
до 6 мтел.:  
**8-913-093-9103**  
**69-39-18**

Авто «сам грузу, сам везу» (борт-6м; г/п-5т; стрела-11м, г/п-3т)	час	звоните!!!	Частное лицо	8-913-029-8944
Авто:»КамАЗ»-самосвал (10-25т)»ЗИЛ»-самосвал (5т)доставка земли	час	от 900 руб.	«АЛТАЙ-СПЕЦТЕХНИКА»	69-03-35, 8-903-911-7795
Автовышка (15-22м, комбинированные, «японец», всегда в наличии)	час	недорого	Частник	8-913-093-9103, 69-39-18
Автовышка (15-30м)	час	звоните!!!	ИП Киселев А.С.	582-581, 8-913-252-0087
Автовышки (17-28м)	час	от 850 руб.	ООО «Транссвет»	25-37-31, 50-30-19

**ПЕСОК**  
**ОТСЕВ**  
**ЩЕБЕНЬ**  
• ПГС • ЗЕМЛЯ • ГЛИНА

**УГОЛЬ**

(3852) 22-22-23, 77-47-97, 8-903-910-6465

**ЗАКАЗ СПЕЦТЕХНИКИ**

- Щебень • Песок
- Земля • Глина
- Вывоз мусора
- Планировка • Погрузка • Котлован

**КамАЗы**  
от 5 до 15т

тел.: 60-99-72, 8-903-990-5302

Автогрейдер (средний, тяжелый)	час	звоните!!!	АвтоДорСнаб	46-55-78, 99-72-72
Автокран (10, 14, 16, 25т)	час	от 1100 руб.	Частник	577-511, 8-929-397-7511
Автосамосвал малый (3т), борта высокие (6м3), вывоз мусора и др.	час	650 руб.	Андрей	89132728275, 89050805063
<b>Автоуслуги: самосвал, экскаватор, самогруз, фронт. погрузчик</b>	час	<b>от 1200 руб.</b>	<b>частное лицо</b>	<b>60-37-94, 8-913-210-37-94</b>
Аренда самосвалов	час	звоните!!!	АВТОБАЗА №1	22-22-23, 25-12-13
Аренда спецтехники	час	звоните!!!	АВТОБАЗА №1	22-22-23, 25-12-13
Бара БГМ-1 (грунторез)	час	звоните!!!	АвтоДорСнаб	46-55-78, 99-72-72
Бензоэлектростанция (5кВт), в аренду	сутки	1000 руб.	ООО «Родник»	60-53-06, 8-923-162-07-06

ООО «ТРАНССВЕТ» **ts** **УСЛУГИ**  
**СПЕЦИАЛИЗИРОВАННОЙ ТЕХНИКИ**

- ГНБ установка
- Экскаватор-погрузчик
- Автовышка
- Самосвал МАЗ
- Кран манипулятор
- Гидромолот
- Буриям
- Автокран

бестраншейная прокладка подземных коммуникаций, строительство наружных инженерных сетей

г. Барнаул, пр. Калинина, 39, 2 этаж,  
тел. (3852) 53-25-03, www.transsvet22.ru

• **ЩЕБЕНЬ • ПЕСОК**  
• **СРЕЗКА • ШЛАК**

**УСЛУГИ АВТОГРЕЙДЕРА**

**НИЗКИЕ ЦЕНЫ!**

**АРЕНДА СПЕЦТЕХНИКИ**  
**ВЫВОЗ МУСОРА**

ООО «АвтоДорСнаб» ул. Ржевская, 43  
**(3852) 99-72-72**

**ГРУЗОПЕРЕВОЗКИ**

- **ГРУЗЧИКИ**  
переезды
- **ВЫВОЗ**  
строительного  
мусора



**8-960-942-8449**

ООО «Управление механизации»

**БУРОЯМ**

200-800  
глубина - 15 м

(3852) 532-538  
8-964-603-2538

Бетононасос		звоните!!!	Частное лицо	60-77-40, 8-906-943-5813
Бульдозер Т-130, Т-170	час	звоните!!!	АвтоДорСнаб	46-55-78, 99-72-72
Бур SDS-max, в аренду	сутки	от 250 руб.	ООО «Родник»	60-53-06, 8-923-162-07-06
Буровая (глубина до 14м, d до 800мм)	час	звоните!!!	«Управление механизации»	8-964-603-2538
Буровая (глубина до 15м, d до 1000мм), расширение	час	договорная	.	8-964-603-2534
Буровая (глубина до 25м, d до 1000мм), расширение	час	звоните!!!	.	532-538
Буроям (d 100-800, уширение)	час	от 1950 руб.	ИП Титов	8-903-947-62-74
Буроям (d 100, 300, 350, 400, 450, 500, 600, 800)	час	от 1950 руб.	«Управление механизации»	532-538
Буроям (d 150-600мм, глубина до 10м)	час	от 1900 руб.	ООО «Спецтехника 22»	8-964-603-2534
Буроям, ямобур	час	от 1300 руб.	ООО «Транссвет»	25-37-31, 50-30-19
Вывоз мусора		звоните!!!	АВТОБАЗА №1	22-22-23, 25-12-13
Гидромолот	час	от 1700 руб.	ООО «Транссвет»	25-37-31, 50-30-19
Грузоперевозки любые, длинномер бортовой (длина 13,6 м)	час	звоните!!!	Частное лицо	8-913-029-8944
Грузоперевозки по городу и краю	км	звоните!!!	ИП Егорова В.И.	506-812
Грузоперевозки, борт открытый (3т), перевозим до 6м	час	звоните!!!	Частник	8-913-093-9103, 69-39-18
Грузоперевозки, вывоз строительного мусора, грузчики-переезды		звоните!!!	частное лицо	8-960-942-8449
Доставка спецтехники		звоните!!!	Частное лицо	60-77-40, 8-906-943-5813
Изготовление и установка ДОРОЖНЫХ ЗНАКОВ	шт.	от 350 руб.	ООО «Транссвет»	8-923-717-0099
Компрессор	час	от 800 руб.	ИП Попов А.	69-48-73
Компрессор AIRMAN (2 молотка, 50м), трамбовка грунта	час	звоните!!!	АЛЕКСЕЙ	8-913-093-4444
Компрессор AIRMAN (2 молотка)	час	звоните!!!	Частное лицо	8-923-647-69-56
Компрессор AIRMAN PDS90-100-130 (2 молотка, 50м)	час	от 750 руб.	«Трансстрой»	28-10-01, 8-952-005-8690
Кран-манипулятор (3т, 10т, самогруз)	час	от 800 руб.	ООО «Транссвет»	25-37-31, 50-30-19
Миксер (5 м3)	рейс	от 2800 руб.	ООО «Экспресс-Бетон»	533-083, 533-093
Миксеры (3 м3)	рейс	от 1800 руб.	ООО «Экспресс-Бетон»	533-083, 533-093
Мотобур, в аренду (2,2кВт)	сутки	1500 руб.	ООО «Родник»	60-53-06, 8-923-162-07-06
Перфоратор SDS-max, в аренду	сутки	1000 руб.	ООО «Родник»	60-53-06, 8-923-162-07-06
Погрузчик фронтальный (3т, 5т)	час	звоните!!!	АвтоДорСнаб	46-55-78, 99-72-72
Пресс ПГР-300, в аренду	сутки	400 руб.	ООО «Родник»	60-53-06, 8-923-162-07-06
Услуги экскаватора-погрузчика, гидромолота, трамбовщика		звоните!!!	ООО Аскона+	+7 903 948-88-64
Шнек (200-300мм), в аренду	сутки	250 руб.	ООО «Родник»	60-53-06, 8-923-162-07-06
Экскаватор-погрузчик (1т, глубина 6м)	час	от 1100 руб.	ООО «Транссвет»	25-37-31, 50-30-19
Экскаватор-погрузчик (любые виды работ) трамбовка, гидромолот	час	от 1500 руб.	«АЛТАЙ-СПЕЦТЕХНИКА»	69-03-35, 8-903-911-7795
Экскаватор-погрузчик САТ (копка, планировка)	час	от 1500 руб.	ИП Боровиков А.В.	57-10-32, 8-960-963-2486
Экскаватор-погрузчик New Holland В115 (любые виды работ)	час	от 1500 руб.	«Трансстрой»	28-10-01, 8-952-005-8690
<b>9.05 Алмазная резка, алмазное бурение, демонтаж</b>				
Алмазная резка	см	звоните!!!	«АлмазАлтай»	8-913-026-6661
Алмазная резка ЖБИ, бетона, кирпича		звоните!!!	«Алмазные технологии»	8-906-960-8692, 56-21-36
Алмазное бурение (d 40 - 350мм)	см	звоните!!!	«АлмазАлтай»	8-913-026-6661
Алмазное бурение ЖБИ, бетона, кирпича		звоните!!!	«Алмазные технологии»	8-906-960-8692, 56-21-36
Резка металла лазерная		звоните!!!	ООО «Транссвет»	50-55-23
Штробление ЖБИ, бетона, кирпича		звоните!!!	«Алмазные технологии»	8-906-960-8692, 56-21-36
<b>9.06 Другие услуги</b>				
Гидроизоляция зданий и сооружений	м2	от 500 руб.	ООО «Алтай-Герметик»	609-304, 58-48-01
Сварочные работы		звоните!!!	ООО «ТАМАЗ»	465-597, 8-913-029-0155
<b>Уборка квартир без химии.</b>		<b>звоните!!!</b>	<b>ЭКО уборка</b>	<b>8-913-090-4659</b>

**Доставим.  
Соберём.  
Разберём.**

Барнаул 23    **ЦЕНТРОИНСТРУМЕНТ, Новосибирск**    22

Название компании

тел. 50-71-89

**СДАЕМ В АРЕНДУ**  
**ВЫСТАВОЧНОЕ ОБОРУДОВАНИЕ**



РИА "Рекламный маршрут"

**Без посредников!**

**РЕКЛАМА В ТРАНСПОРТ**

**ВНУТРЕННЯЯ**

**АФИШИ,  
ЛИСТОВКИ,  
ПОРУЧНИ,  
ЧЕХЛЫ**

**НАРУЖНАЯ**

**60-15-86**

**КАРТИНЫ, ТАБЛИЧКИ,  
СУВЕНИРЫ, ИКОНЫ  
РЕЗНЫЕ ИЗ ДЕРЕВА  
пог заказ**



**39-00-49**

**8-913-210-15-86**



Специализированный строительный электронный журнал, выходящий с 2002 года. Полезная информация о состоянии строительного рынка, материалах и технологиях, а также актуальных ценах на строительные товары и услуги. Постоянно обновляемый путеводитель по ценам на рынке стройматериалов, услуг и оборудования. Получив свежий номер «Стройки. Алтай», вы можете быть уверены в том, что найдете нужную вам информацию.

**ГРАФИК ВЫХОДА ЖУРНАЛА НА 2019 г.**

№	Последний день приема рекламы	ВЫКЛАДКА В ИНТЕРЕНТ
15 (428)	31 ИЮЛЯ	02 АВГУСТА
16 (429)	14 АВГУСТА	16 АВГУСТА
17 (430)	04 СЕНТЯБРЯ	06 СЕНТЯБРЯ
18 (431)	18 СЕНТЯБРЯ	20 СЕНТЯБРЯ

Изменения информации принимаются только до последнего дня приема рекламы. В ином случае изменения будут внесены в следующий номер.

**ВИДЫ ПОДАВАЕМОЙ В ЖУРНАЛ ИНФОРМАЦИИ**

1. Деловая строка – прайсовая информация о товарах и услугах (товар – стоимость – организация – телефон).
2. Модульная информация – рекламная площадь, имеющая определенный размер, см. ниже. При размещении модульной информации деловые строки даются в подарок (только для Алтайского края).
3. Информационные статьи – текстовая информация, рассказывающая о вашей фирме, товаре, услуге, технологии и других строительных новостях.

**ТРЕБОВАНИЯ ДЛЯ ДЕЛОВОЙ СТРОКИ**

Строка должна начинаться с определяющего слова имени существительного нарицательного, информационная часть строки должна содержать не более **65 знаков**, включая пробелы. При большем количестве знаков редакция оставляет за собой право производить сокращения. Сортировка строк производится компьютером. Два первых слова строки не сокращаются. Название фирмы печатается строчными буквами (кроме аббревиатур). В графе «Телефоны» вы можете указать не более двух телефонов (23 знака – включая пробелы).

**Внимание!** При оформлении заказа следует указать название раздела, в котором будет размещена информация. **Редакция оставляет за собой право размещать рекламную информацию в соответствии с рубрикатом.**

**ТРЕБОВАНИЯ ДЛЯ ГОТОВОЙ МОДУЛЬНОЙ ИНФОРМАЦИИ**

1 полоса	176x245 мм (432,9 см <sup>2</sup> )	1/2 полосы	176x120 мм (214,7 см <sup>2</sup> )
1/4 полосы	86x120 мм (104,9 см <sup>2</sup> )	1/4 полосы	176x58 мм (102,1 см <sup>2</sup> )
1/8 полосы	176x30 мм (47,5 см <sup>2</sup> )	1/8 полосы	86x70 мм (56,9 см <sup>2</sup> )

1. Макеты принимаются в формате Corel Draw (плюс копия макета с незакривленными шрифтами), фотографии TIFF 300 dpi, соответствующих размеров, см. выше.
2. Все шрифты должны быть переведены в кривые.
3. Статьи предоставляются в Word, на носителях п.4. Текст без рисунков и фотографий объемом 1 страница не должен превышать 5000 знаков (с пробелами).
4. Все принимается на любых электронных носителях, по электронной почте + распечатка.

Идеи и художественные решения рекламных модулей, разработанных в редакции, являются ее собственностью и используются только с письменного согласия редакции. При оформлении рекламной информации редакция оставляет за собой право корректировать правописание в соответствии с существующими нормами и правилами.

**Претензии принимаются в течение 30 дней со дня выхода номера.**

Главный редактор – Свирина Ф.В.  
**Рекламное электронное издание.**  
 Журнал «Стройка. Алтай».  
 ПИ № ТУ22-00724 от 12.07.18

Адрес редакции: 656056, Алтайский край, г. Барнаул, ул. Мало-Тобольская, 18-а, тел. (3852) 50-71-89.

**Внимание руководителей!** Весь рекламный материал должен соответствовать законодательным актам России и иметь необходимые подтверждающие документы или сведения о рекламируемых товарах и услугах (лицензию, сертификат). В случае нарушения данных требований журнал «Стройка. Алтай» вправе отказать в размещении материала. Ответственность за достоверность публикуемого материала несет рекламодатель.

Специализированное интернет-маркетинговое агентство «Стройка. Алтай» осуществляет на рынке Алтайского края проект «Стройка», который включает в себя:

- электронный журнал «Стройка. Алтай»
- сайт Стройка-Алтай
- специализированные рекламно-информационные группы в Инстаграм и других соц.сетях
- сервис по e-mail рассылке
- организацию строительных выставок «Алтайстрой. Горно-Алтайск-Барнаул»
- агентство интернет-рекламы «ЛаймТайм»
- дизайнерское агентство.

[www.stroyka-altay.ru](http://www.stroyka-altay.ru)

Если вы идете в ногу с современными технологиями, то вас наверняка заинтересует сайт [stroyka-altay.ru](http://stroyka-altay.ru) – это:

- о проекте; журнал; новости; доска объявлений; каталог организаций; каталог продукции; карта магазинов (карта города с нанесенными на ней строительными магазинами, фирмами, пунктами распространения журнала «Стройка. Алтай», адресами и телефонами); выставки; стройинформбюро (каталог строительных объектов г. Барнаула, информационные статьи, словарь терминов, справочная литература – информационные справочники); банк строительных вакансий; ссылки на строительные ресурсы Интернета; юмор.

**НАД ВЫПУСКОМ РАБОТАЛИ:**

директор: Налимова Н.И.  
 главный редактор: Свирина Ф.В.  
 дизайнеры: Фисенко О.Г.  
 менеджеры по рекламе:  
 Саволайнина Н.Н., Любомская Е.И.,

менеджер по связям с регионами:  
 Алябьев А.А.  
 корректор: Зеленецкая Г.Н.

В номере использована информация из открытых источников сети Интернет.

**ЭЛЕКТРОННАЯ ПОЧТА:**  
[stroyka-altay@mail.ru](mailto:stroyka-altay@mail.ru)

**ИП Налимова Н. И., г. Барнаул.**  
 Распространение – по электронным почтовым ящикам организаций Барнаула, Бийска, Белокурихи, Горно-Алтайска. Подписка на эл.адреса частных лиц.

**Выходит один раз в две недели.**