

16+



11 (424)

Алтай СТРОЙКА

журнал + сайт



июнь 2019

www.stroyka-altay.ru

рекламное издание

ЖУРНАЛ ВЫХОДИТ ПРИ ПОДДЕРЖКЕ СОЮЗА СТРОИТЕЛЕЙ АЛТАЙСКОГО КРАЯ

НЕРЖАВЕЙКА

Алтай-титан
цветной металлопрокат
капролон, фторопласт, текстолит



(3852) 605-607
20-25-75
Калинина, 69 Д к.А

ПЕСОК ОТСЕВ ЩЕБЕНЬ

УГОЛЬ

• ПГС • ЗЕМЛЯ • ГЛИНА

(3852) 22-22-23, 77-47-97, 8-903-910-6465

«АЗИЯ СТРОЙ ИНВЕСТ»

Производим по Вашим размерам:

- » Профнастил
- » Евроштукетник
- » Сайдинг
- » Металлочерепица



Кредит

Исполнение заказа 1-2 дня!
Условия по **БЕСПЛАТНОЙ ДОСТАВКЕ**
по краю



г. Барнаул, ул. Кутузова, 16-г с. Санниково, ул. Ефремова, 35
(3852) 65-43-43 (38532) 7-83-42

БУРОЯМ

200-800
глубина - 15 м

ООО «Управление механизации»
(3852) 532-538
8-964-603-2538

БЕТОН

M-100, 150, 200, 250

ПЕСОК • ЩЕБЕНЬ
ЗЕМЛЯ • ГЛИНА
ПЕРЕГНОЙ • ШЛАК

АРЕНДА СПЕЦТЕХНИКИ

автовышка - автокран - буроям - самосвал - экскаватор
погрузчик - ассенизатор - илосос - водовоз

тел. (3852) 573-503

магазин **АЛТЕХ**

скидка 5%

- СЕМЕНА
- САЖЕНЦЫ
- САДОВО-ОГОРОДНЫЙ ИНВЕНТАРЬ
- ПАРНИКИ 4м, 6м, 8м
- ШПАГАТ
- ХОЗЯЙСТВЕННЫЕ ТОВАРЫ
- АККУМУЛЯТОР ТЕПЛА для теплиц и грядок
- ТОВАРЫ ДЛЯ ЛАНДШАФТА

ПЛЕНКА от ПРОИЗВОДИТЕЛЯ

МАГАЗИН «АЛТЕХ»: Павловский тракт, 51, цоколь, тел. 46-37-63
ПРОИЗВОДСТВО И РЕАЛИЗАЦИЯ ПЛЕНКИ: пр. Космонавтов, 14/7, тел 505-257, 505-258 299852@mail.ru, www.alteh-altay.ru

ЭКОуборка

офисов квартир

Новейшие технологии микроволокна с заботой о вашем здоровье.



Ни капли химии!

Безопасно для детей, аллергиков и беременных! Звоните: 8-913-090-46-59

8-983-550-7177
электромонтажные работы.

ОТЧЕТ ПО ВЫСТАВКЕ
стр. 10-11



ВЫСТАВКА-ЯРМАРКА «АЛТАЙСТРОЙ-2019»

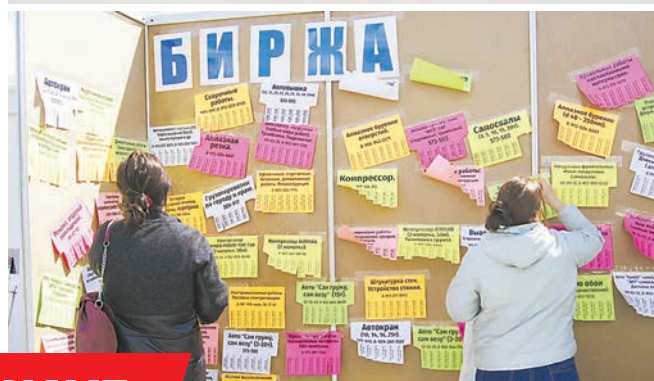

Г. БАРНАУЛ

ОКОЛО 450 ЭКЗЕМПЛЯРОВ ЖУРНАЛА «СТРОЙКА. АЛТАЙ» РАЗДАЛИ СОТРУДНИКИ РЕДАКЦИИ В ХОДЕ ПРОЕКТА «СТРОЙКА – НА ДОМ!»



СТРОЙКА – НА ДОМ

Поселки **Центральный** и **Сибирская долина** в среду 29 мая стали участниками проекта «Стройка – на дом!»

Это активно застраиваемые поселки коттеджного типа. В домах постоянно ведутся строительные или ремонтные работы: кто-то делает пристройку, обновляет интерьер. Или строят новый дом или гараж. Именно поэтому журнал «**Стройка. Алтай**» сам «приходит» в поселки в течении всего всего года, где он узнаваем и ожидаем!

В нескольких дворах, где было видно, что идут какие-то строительные работы, журналу «**Стройка. Алтай**» были рады, да

ЖУРНАЛ «СТРОЙКА. АЛТАЙ» РАСПРОСТРАНЯЕТСЯ БЕСПЛАТНО ЧЕРЕЗ СТОЙКИ В СПЕЦИАЛИЗИРОВАННЫХ МАГАЗИНАХ ГОРОДА: НИКАКОЙ ПОДПИСКИ ЧЕРЕЗ ПОЧТУ НЕТ, ПОЭТОМУ ПОДОБНОЕ РАСПРОСТРАНЕНИЕ ЖУРНАЛА РЕГУЛЯРНОЕ.

и журнал передавался читателям непосредственно в руки, остальным же журнал размещали в почтовый ящик. Надо сказать, что почтовые ящики присутствуют в 45% домовладений, но мы уверены, что со временем их станет больше.

Вся информация, которую мы несем в нашем издании полезна и важна для каждого частного домовладения, поскольку ведение такого хозяйства само по себе предполагает наличие определенных знаний и навыков. И все это есть в «**Стройке**».



Настоятельно рекомендуем установить почтовые ящики для приема корреспонденции.

СТРОЙИНФОРМ

Новости.....	5 стр.
Лесные жители.....	8 стр.
«АлтайСтрой-2019-Барнаул».....	10 стр.
Новый облик ЦУМа.....	12 стр.
На Алтае УК впервые лишат лицензии.....	13 стр.
Когда ремонт доводит до суда.....	14 стр.
Зачем отключают горячую воду.....	16 стр.
Дерево в интерьере.....	17 стр.
Каркасный бассейн на вашей даче.....	18 стр.
«Кальматрон» защитит бетон!.....	20 стр.
Вопрос строителю.....	21 стр.

1. СТРОИТЕЛЬНЫЕ МАТЕРИАЛЫ

1.1. СТРОИТЕЛЬНЫЕ МАТЕРИАЛЫ	23 стр.
Гольдгипс, глина, известь, карбид, песок, раствор, смеси, щебень, добавки, упрочнители, пластификаторы	
1.2. БЕТОН	24 стр.
1.3. ЦЕМЕНТ	25 стр.
1.4. ЖБИ	25 стр.
1.5. КИРПИЧ	25 стр.
1.6. ГАЗОБЕТОН, ПЕНОБЕТОН, БЛОКИ	25 стр.
1.7. ПЛИТКА ТРОТУАРНАЯ	26 стр.
1.8. ЭЛЕМЕНТЫ БЛАГОУСТРОЙСТВА	26 стр.
1.9. МЕТАЛЛОПРОКАТ, МЕТАЛЛОИЗДЕЛИЯ	26 стр.
Ангары, арматура, высечка, кованные изделия, металл, металлоконструкции, нержавейка, прокат, сетка кладочная, сетка-рабица, уголок, швеллер	
1.10. ТРУБА МЕТАЛЛИЧЕСКАЯ	27 стр.
1.11. ПРОФНАСТИЛ	27 стр.
1.12. КРОВЕЛЬНЫЕ МАТЕРИАЛЫ	27 стр.
Комплекующие, кровли, шифер, ондулин, выходы, козырьки	
1.13. ЧЕРЕПИЦА	27 стр.
1.14. ВОДОСТОЧНЫЕ СИСТЕМЫ. ДОБОРНЫЕ ЭЛЕМЕНТЫ	27 стр.
1.15. ФАСАДНЫЕ МАТЕРИАЛЫ	27 стр.
1.16. САЙДИНГ	27 стр.
1.17. ИЗОЛЯЦИОННЫЕ МАТЕРИАЛЫ	27 стр.
Битум, ветро-, влаго-, пароизоляция, гидроизоляция, звукоизоляция, керамзит, мастика, маты изолирующие, пакля, стеклоткань	
1.18. ПЕНОПОЛИСТИРОЛ, ПЕНОПОЛИУРЕТАН	28 стр.
1.19. УТЕПЛИТЕЛЬ	29 стр.
1.20. ЛЕСОПИЛОМАТЕРИАЛЫ, ИЗДЕЛИЯ ИЗ ДЕРЕВА	29 стр.
Блокхаус, имитация бруса «бревно», ДВП, ДСП, изделия столярные, МДФ, пиломатериал, рейка, фанера, погонаж	
1.21. БРУС, БРУСОК	30 стр.
1.22. ВАГОНКА, ЕВРОВАГОНКА	30 стр.
1.23. ДОСКА	31 стр.
1.24. СРУБЫ БАНЬ, ДОМОВ	31 стр.

2. ОТДЕЛОЧНЫЕ МАТЕРИАЛЫ

2.1. ОТДЕЛОЧНЫЕ МАТЕРИАЛЫ	31 стр.
2.2. ГКЛ, ГВЛ, КОМПЛЕКТУЮЩИЕ	32 стр.
2.3. ПОЛЫ	32 стр.
Промышленные, бетонные стяжки	
2.4. ЛАКОКРАСОЧНАЯ И ХИМИЧЕСКАЯ ПРОДУКЦИЯ	32 стр.

3. ОБОРУДОВАНИЕ ДЛЯ ИНЖЕНЕРНЫХ СИСТЕМ

3.1. САНТЕХНИЧЕСКОЕ ОБОРУДОВАНИЕ, ИЗДЕЛИЯ	32 стр.
3.2. ОТОПИТЕЛЬНОЕ ОБОРУДОВАНИЕ	32 стр.
3.3. КАБЕЛЬНЫЙ ОБОГРЕВ. СИСТЕМЫ ТЕПЛЫХ ПОЛОВ	32 стр.
3.4. ПРИБОРЫ УЧЕТА И СИСТЕМЫ КИПИА	33 стр.

4. ЭЛЕКТРИКА. СВАРКА

4.1. ЭЛЕКТРОТЕХНИЧЕСКАЯ ПРОДУКЦИЯ	33 стр.
4.2. СВАРОЧНОЕ ОБОРУДОВАНИЕ	33 стр.

5. ДВЕРИ, ОКНА, ВОРОТА

5.1. ДВЕРИ И АКСЕССУАРЫ	33 стр.
5.2. ОКНА И АКСЕССУАРЫ	33 стр.
Витражи, жалюзи, оконные блоки, подоконники, сливы оконные, балконные блоки, перегородки офисные	
5.3. ЛЕСТНИЦЫ, ЭЛЕМЕНТЫ ЛЕСТНИЦ	34 стр.
5.4. МЕБЕЛЬ, ТОРГОВОЕ ОБОРУДОВАНИЕ	34 стр.
5.5. ВОРОТА, РОЛЬСТАВНИ, ШЛАГАБАУМЫ, ЗАБОРЫ	34 стр.
Автоматика для ворот, калитки, ограждения	
5.6. СТЕКЛО	35 стр.

6. КЛИМАТ

6.1. ПЕЧИ, КАМИНЫ, ДЫМОХОДЫ	35 стр.
Дымоходы, каминные аксессуары, печи для бань, печи-барбекю	
6.2. ОБОРУДОВАНИЕ ДЛЯ БАНЬ, САУН И БАССЕЙНОВ	35 стр.
6.3. КЛИМАТОТЕХНИКА И ВЕНТИЛЯЦИЯ	36 стр.
Вентиляторы, воздухопроводы, ионизаторы, кондиционеры, тепловентиляторы	

7. ИНСТРУМЕНТ. СПЕЦОБОРУДОВАНИЕ. МЕТИЗЫ

7.1. ИНСТРУМЕНТ	36 стр.
7.2. СПЕЦТЕХНИКА И ОБОРУДОВАНИЕ	36 стр.
Оборудование, станки, спецтехника, краны, лебедки, вышки, леса, бетоносмесители, компрессоры, тросы, канаты	
7.3. МЕТИЗЫ, КРЕПЕЖ	36 стр.
Болты, гайки, гвозди, дюбели, крепеж, саморезы, шурупы	
7.4. ВСЕ ДЛЯ САДА И ОГОРОДА	36 стр.

8. РАБОТА

8.1. ИЩУ РАБОТУ	37 стр.
8.2. ТРЕБУЮТСЯ	38 стр.

9 УСЛУГИ

9.1. АРХИТЕКТУРА, ПРОЕКТИРОВАНИЕ, ДИЗАЙН	38 стр.
9.2. СТРОИТЕЛЬСТВО И РЕМОНТНЫЕ РАБОТЫ	38 стр.
Все строительные работы, подготовка, монтаж, отделка, установка, устройство полов	
9.3. ИНЖЕНЕРНЫЕ СИСТЕМЫ И КОММУНИКАЦИИ	39 стр.
Проектирование, монтаж и обслуживание ИС, сантехнические работы, работы по отоплению и канализации, установка приборов учета	
9.4. АРЕНДА, СЕРВИС ТЕХНИКИ И ОБОРУДОВАНИЯ, ГРУЗОПЕРЕВОЗКИ	40 стр.
Аренда строительной техники, инвентаря, оборудования, строительных машин, транспортные услуги, сервисное обслуживание, ремонт	
9.5. АЛМАЗНАЯ РЕЗКА, АЛМАЗНОЕ БУРЕНИЕ, ДЕМОНТАЖ ...	41 стр.
Демонтаж, резка, бурение, сверление, устройство проемов	
9.6. ДРУГИЕ УСЛУГИ	41 стр.
Остекление балконов и лоджий, сварочные работы, подготовительные работы, работы по изоляции, полимерка, изготовление металлоконструкций, работа с металлом, обработка металла	



СТРОИТЕЛЬНЫЕ ФОРМЫ

900 ДОЛЕВЫХ ДОЛГОСТРОЕВ

Об этом на правительственном часе в Госдуме заявил генеральный прокурор РФ Юрий Чайка.

«Принимаемые меры приносят результат, ситуация постепенно меняется. Так, в 2018 году восстановлены права почти 10 тысяч пострадавших, урегулирована ситуация в отношении 239 долгостроев», — сказал **руководитель Генпрокуратуры Юрий Чайка**, выступая на правительственном часе в Госдуме.

Однако, по его словам, проблема «пока не решена». «По всей России на начало 2019 года насчитывалось 894 объекта с сорванными сроками строительства, почти 39 тысяч наших сограждан ждут обещанного жилья», — проинформировал депутатов генеральный прокурор.

Он сообщил, что в настоящее время Генпрокуратура вместе с региональными властями и Госдумой собирает детальные сведения обо всех недостроях, официально не подпадающих под критерии проблемных, но по разным причинам так и не сданных в эксплуатацию. В прокуратурах на местах открыты соответствующие горячие линии.

Дорабатываются региональные законы, чтобы привлечь на льготных условиях частные инвестиции для достройки проблемных домов. Такая работа ведется, в частности, на Кубани и в Свердловской области.

«Указанные меры позволяют сформировать уточненный реестр долгостроев, сократить время реагирования на нарушения. По каждому объекту определяется конкретный план действий, контролируются все этапы его выполнения», — резюмировал Юрий Чайка.

При этом генпрокурор не видит необходимости еще больше ужесточать законодательство в отношении недобросовестных застройщиков. «Считаю, что сейчас в этом нет необходимости», — ответил он, отвечая на вопросы депутатов. — Действующее законодательство устанавливает достаточно широкий спектр ответственности — от административной и гражданско-правовой до уголовной. Главное, чтобы закон работал», — подчеркнул Чайка.

Напомним, что по данным Рабочей группы Президиума Генсовета «Единой России» по вопросам обманутых дольщиков, всего в России на конец марта насчитывалось 1,2 тыс. проблемных объектов и 180 тыс. пострадавших от долгостроя граждан.

Напомним, что по данным Рабочей группы Президиума Генсовета «Единой России» по вопросам обманутых дольщиков, всего в России на конец марта насчитывалось 1,2 тыс. проблемных объектов и 180 тыс. пострадавших от долгостроя граждан.

Решение этой непростой проблемы возложено, в том числе, на Фонд защиты дольщиков, финансируемый за счет взносов застройщиков и субсидий из федерального бюджета.

Единый реестр застройщиков.

ОСВАИВАЮТ НОВЫЕ КВАРТАЛЫ В БАРНАУЛЕ

Вдоль Павловского тракта в Барнауле начинают строительство новых кварталов – 2037 и 2038. Территория первого досталась ООО «Адалин-Строй». На днях компании одобрили в Градсовете первые дома, расположенные на ул. 280-летия Барнаула, 15 и 65 лет Победы, 22. Согласно рендерам, это будут 16-этажки. Они образуют полузакрытый двор. В нем – несколько площадок для детей, а также спортивная коробка. С уличной стороны высоток предусмотрены автопарковки. Вместе с тем в микрорайоне планируется строительство гаражно-го комплекса и собственного детского сада.

Примечательно, что на другом углу квартала 2037 в то же время запроектировали другую новостройку. Причем, согласно рендеру, застройщиком является уже ИСК «Алгоритм» (по данным Градсовета, заказчик проекта – новая компания СЗ «Смарт»). Этот дом на ул. Христенко, 15 был также одобрен экспертами. В нем – три подъезда и всего 10 этажей. Имеется просторный двор с собственной детской и спортивной площадками, а также автопарковками.

Кроме этого, рядом – в квартале 2038 – разворачивается комплексное строительство и от ИСК «Союз». Как сообщалось ранее, здесь появится 3 свечки по 24 этажа и еще 5 высоток по 17 этажей. Этот проект станет уникальным благодаря собственному спроткомплексу с бассейном. Также на территории построят гаражный комплекс и детский сад. Внутри квартала реализуется концепция «Закрытый двор», где автомобильные потоки не пересекаются с пешеходными. В целом, данный проект также одобрен Градсоветом, за исключением мелких доработок. Кстати, на эту площадку строители зашли еще в марте.

Ожидается, что уже летом застройщики начнут массово продавать новое жилье в указанных микрорайонах.

Алтайский портал недвижимости.

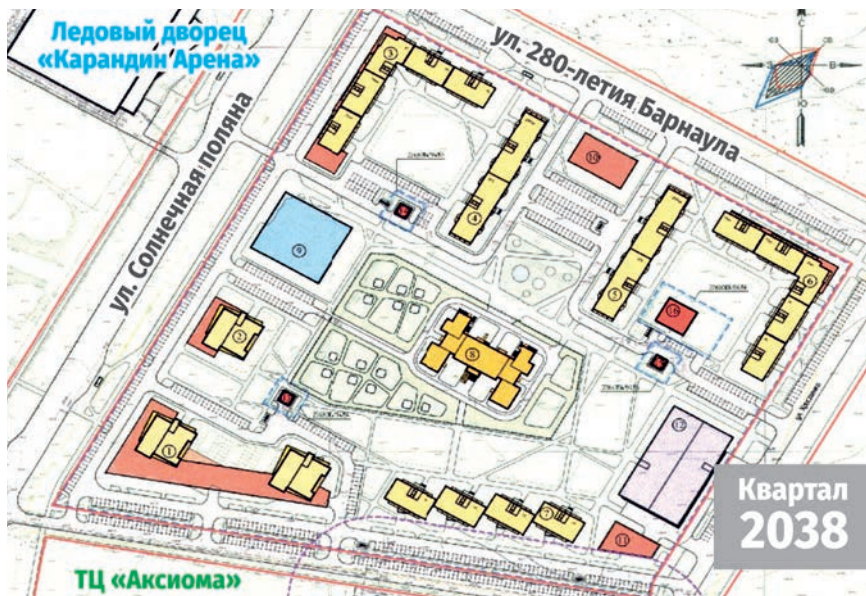

ИСТОРИЧЕСКАЯ УСАДЬБА В БАРНАУЛЕ

Центральный суд Барнаула 30 мая отказал организации «Гражданский патруль», которая пыталась добиться, чтобы усадьбу Михайлова, построен-

ную 100 лет назад в Барнауле, внесли в реестр исторических памятников, сообщают «Вести Алтай». Сейчас это здание сносят, чтобы в дальнейшем на этом месте построить новое здание прокуратуры.

В Барнауле сносят комплекс усадьбы купца Михайлова, чтобы построить здание краевой прокуратуры. 27 марта 2019 года.

Общественники также собирались настоять на проведении экспертизы, чтобы выяснить, имеет ли здание историческую ценность для города. Для этого активисты обратились в Алтайохранкультуру, однако ведомство не стало вмешиваться. Чиновники сослались на то, что охранный статус с усадьбы был снят решением депутатов АКЗС и пересматривать это постановление нет оснований.

«Гражданский патруль» хотел опротестовать бездействие управления по охране памятников в суде Центрального района, но попытка не удалась. Защитники усадьбы готовятся подавать апелляцию в краевой суд.

Игорь Берг, координатор организации «Гражданский патруль»:

«В удовлетворении наших исковых требований отказали в полном объеме. С данным решением суда мы не согласны, не полностью изучены все обстоятельства дела».

Заседание суда 30 мая продлилось около 2,5 часов. Как свидетеля допросили кандидата исторических наук Данила Дегтярёва. Суд заслушал позиции всех сторон и затем вынес решение.

Сейчас идет активный снос усадьбы. От старого здания остался практически только внешний фасад, выходящий на пр. Социалистический.

Ранее прокуратура и губернатор высказали свою позицию по данному вопросу.

«Алтапресс».

НА ГОРЕ ПОСТРОЯТ 5-ЭТАЖКУ

На ул. Аванесова, 109 в Барнауле должно появиться административное здание. Проект на днях был утвержден Градостроительным советом. Согласно ему, объект имеет 5 этажей, первый из которых частично отведен под парковку для автомобилей. Помещения будут иметь панорамные окна и высокие потолки.

Разработчиком выступило ООО «Мастерская Золотова», а заказчиком – частное лицо. Примечательно, что ранее собственник участка намеревался построить здесь многоквартирный дом, состоящий из 1 подъезда, 4 этажей и открытой автостоянки на прилегающей территории. Однако, на одном из февральских Градсоветов данный проект отклонили, после чего заказчик и архитекторы изменили концепцию здания.

Напомним, на данной территории несколько лет назад было демонтировано ветхое здание, установлен забор, а площадка подготовлена под строительство. Но оно все это время не велось. Участок выходит на красную линию, через квартал от него по переулку Присягина расположен обрывистый берег Оби.

Застройщик ЖК в Барнауле заявляет о приостановке работ и выкупает новые участки

В Барнауле на ул. 6-я Нагорная, 15г намерены продолжить развитие начатого ЖК «Моховая поляна». Не так давно Фонд имущества Алтайского края объявил очередной аукцион по продаже земельных участков на данной территории. По его итогам, территорию на ул. 6-я Нагорная 15г/10 и 15г/6 арендовало ООО СЗ «Домстрой». Сумма сделки состави-

ла 9 070 000 и 5 233 000 рублей соответственно. Еще один участок площадью 0,46 га на ул. 6-я Нагорная, 15г/2 достался АО СЗ «Барнаулкапстрой» за 4 610 000 рублей.

Итоги аукциона – не новость: территорию начали осваивать еще несколько лет назад. Первым было СПП ОАО «СтройГаз». По проекту, разработанному тогда ООО «Концепт», здесь должно было появиться 11 высоток по 16-17 этажей. Позднее после банкротства компании стройка была заморожена. А в прошлом году ее возобновил «Домстрой», взявшись за дома на ул. 6-я Нагорная, 15г/8 и 15г/9. Причем с привлечением долевых средств на эскроу-счета в банке по новым правилам.

Любопытно, что 2 апреля текущего года девелопер подал в Государственную инспекцию строительного и жилищного надзора Алтайского края уведомление о приостановке работ на данных объектах. «У нас зарегистрировано соответствие входящее заявление от «Домстрой», на основании чего ими было принято такое решение, не сообщается. Какие работы они ведут по консервации или строительству объекта, неизвестно. Заявление о приостановке до сих пор не отзывали, хотя в случае возобновления стройки порядок предусматривает повторное обращение от застройщика в Госинспекцию с соответствующим уведомлением», – пояснил Алтайскому portalу недвижимости Иван Жданов, начальник отдела государственного строительного надзора по г. Барнаулу.

В самой компании ситуацию не прояснили, подчеркнув только еще раз, что работы по возведению указанных домов на сегодняшний день ведутся. Это, кстати, можно отследить по ежемесячным отчетам о динамике строительства на сайте организации, а также по веб-камере, установленной на площадке. Видеотрансляция свидетельствует о том, что здесь работает техника (в том числе 3 крана), заготовлены материалы, снаружи зданий видно несколько строителей, а дома находятся в высокой степени готовности.

Алтайский портал недвижимости.

«НЕОКЛАССИЧЕСКИЙ КВАРТАЛ» В БАРНАУЛЕ

Компания ИСК «Союз» спроектировала новый квартал: около Павловского тракта она построит восемь домов в серо-бежевых тонах с витражным остеклением. Объемно-пространственное решение представил институт «Барнаулградпроект» на заседании градсовета 22 мая.

Новый квартал (2038) ИСК «Союз» расположен вдоль Павловского тракта за торговым центром «Акси-



ома». По проекту в нем построят восемь домов переменной этажности.

Три 24-этажные «высотки-свечки» построят на основе монолитного каркаса с кирпичным заполнением стен. Они оформят угол квартала со стороны Павловского тракта. Два дома решено объединить стилобатом, в котором разместят общественные помещения и гараж-стоянку. Еще один дом будет стоять отдельно. С северной стороны квартала запланированы две жилые группы из двух домов каждая, которые образуют закрытые дворы. Эти дома построят из панелей с навесной фасадной системой.

Кроме того, в квартале спроектирована центральная аллея с выходом на ул. Солнечная поляна, вдоль которой расположат бассейн, детский сад и гараж-стоянку на 300 машиномест.

Архитектор «Барнаулгражданпроекта» назвал стиль зданий квартала «неоклассикой» или «приспособлением панельного домостроения к классике».

Члены градостроительного совета Барнаула подчеркнули, что квартал 2038 один из самых грамотных проектов, представленных на рассмотрение за последнее время. Дома и общественные здания удачно расположены и имеют достаточно просторную придомовую территорию. Также разнообразная этажность и конфигурация придают динамику архитектуре.

Однако некоторых членов градсовета смутило единое стилевое и цветочное решение всех зданий квартала. Архитекторам предложили подумать над цветовым акцентом трех 24-этажных свечек. Также «Барнаулгражданпроекту» предстоит решить, как озеленить кровлю стилобата, чтобы жители первых этажей над ним не любовались исключительно рубероидом кровли.

Члены градостроительного совета решили одобрить предложенный проект ИСК «Союз» в целом, но

с замечаниями, которые они смогут устранить в рабочем порядке. Компания ИСК «Союз» бизнесмена Владимира Отмашкина выиграла квартал на аукционе летом 2018 года. По его условиям, она должна построить там жилые дома в течение пяти лет, а также детский сад.

Застройщик запланировал в квартале построить спортивный комплекс с бассейном, который расположен напротив ледовой арены. Таким образом в этой части города формируется новое спортивное «ядро».

В новом квартале уже начали строить первый дом. Ранее Елена Греб, финансовый директор «Союза», сообщила, что застройщик планирует возводить большую часть домов за свой счет и продавать готовые квартиры. Это позволит ему отказаться от проектного банковского финансирования, которое призвано заменить работу с дольщиками.

«Алтапресс».

СКАНДАЛЬНО ИЗВЕСТНЫЙ ДОЛГО- СТРОЙ В НОВОАЛТАЙСКЕ

Первое собрание участников долевого строительства дома по ул. ЮжСибя, 52а в г. Новоалтайске состоялось накануне. Застройщик – ООО СК «Строй-Тактика» в ноябре 2018 года признан банкротом. На повестку дня был вынесен единственный вопрос – создание дольщиками жилищно-строительного кооператива и обращение в Арбитражный суд Алтайского края с ходатайством о погашении требований граждан путем передачи им прав застройщика на земельный участок и объект незавершенного строительства на нем. В ходе собрания сотрудниками Инспекции строительного и жилищного надзора региона разъяснены правовые механизмы завершения строительства домов в процедуре бан-

кротства, особенности создания и деятельности ЖСК.

«Объект по ул. ЮжСибя, 52а в г. Новоалтайске официально признан «проблемным» объектом жилищного строительства на территории края, – сообщила на собрании заместитель руководителя инспекции **Ольга Дерявская**, – в регионе имеется положительный опыт завершения строительства домов, путем создания жилищно-строительных кооперативов. К таким относится дом по ул. Коммунаров, 120-а в Барнауле, участники строительства которого также создали ЖСК после банкротства застройщика ООО ТПК «ЛиКом».

По итогам отчета конкурсного управляющего и обсуждения возникших вопросов, а также в рамках реализации «дорожной карты» участниками строительства единогласно принято решение о создании специализированного жилищно-строительного кооператива для завершения «проблемного» объекта. По окончании собрания участники строительства определились с кандидатурой Председателя кооператива, при содействии «Комитета дольщиков Алтайского края» приступили к его регистрации.

Как сообщалось ранее, строительство дома по ул. ЮжСибя, 52а в г. Новоалтайске приостановлено с сентября 2015 года по причине мошеннических действий со стороны бывшего руководителя ООО СК «Строй-Тактика». Пострадали 79 участников долевого строительства, из которых 57 граждан в настоящее время включены в реестр требований кредиторов застройщика, остальные заявления рассматриваются арбитражным судом. В целях завершения строительства дома и восстановления нарушенных прав граждан дом включен в региональную «дорожную карту», предусмотрен перечень мероприятий по завершению строительства, которое запланировано на 2022 год.

**Алтайский портал
недвижимости.**

СВЕЖАЯ ДОРОЖКА К СТАРОМУ ДОЛГОСТРОЮ «ДЕМИДОВ ПАРКУ»

Почти 2 км свежего асфальта уложено в Новоалтайске! Новое дорожное покрытие уложено на улице Прудской до теперь самого известного современного долгостроя Алтайского края. До этого времени ездить там было просто страшно, средняя скорость составляла 6-8км/ч, напоминало послевоенную дорогу после бомбежек. На сегодняшний день дорожное полотно почти идеально, вот только вид обочин придает незаконченность.

Редакция журнала.



Почти 2 км свежего асфальта уложено в Новоалтайске!

ЛЕСНЫЕ ЖИТЕЛИ



РУЧНЫЕ БЕЛКИ, ПРУД И ВСЁ ДЛЯ СПОРТА, - НА ГОРЕ ПОСТРОЯТ КЛУБНЫЙ ЖК «БАРНАУЛЬСКИЙ ЛЕС».

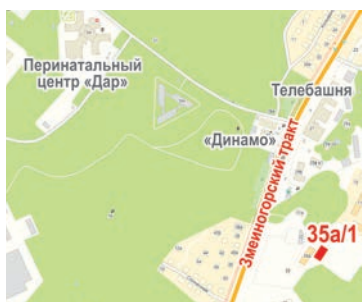

Наименование:

многоквартирный жилой дом.

Адрес: г. Барнаул, Зmeinогорский тракт, 35а/1 и 35а/2.

Застройщик: ООО «Морион» и ООО «Оникс» (СК «Сибирия»).

Проектировщик:

ОАО «Алтайгражданпроект».

Количество этажей: 8-9.

Количество блок-секций: 4.

Количество квартир: 203.

Количество парковочных мест: 100.

Высота потолков: 2,7 м.

Общая площадь объекта:

11,7 тыс. м².

Площадь земельного участка:

11,1 тыс. м².

Коммуникации: электричество, холодное водоснабжение и канализация центральные, отопление и горячее водоснабжение: автономное от собственной газовой котельной

Цена: от 40 000 рублей за 1 кв. м.

Проектная декларация:

на сайте <https://наш.дом.рф>

Новый дом клубного типа начали строить на Горе в Барнауле. Он разместится у опушки леса в экологически чистом районе на берегу реки Обь. Застройщик – СК «Сибирия» обещает сдать объект к концу 2021 года. Чем же будет уникален этот ЖК?

КОНСТРУКТИВ

Жилой комплекс состоит из двух корпусов, расположенных по диагонали друг от друга. В каждом – по 2 блок-секции, этажность разная: у одного – 8, у другого – 9 уровней. Новые объекты выполнят по следующей конструктивной схеме – неполный каркас с внутренними колоннами и несущими наружными стенами. Они будут монолитными железобетонными (толщиной в 20 см). Облицовка фасада предполагает лишь штукатурку и окрашивание в бело-голубые цвета. Застройщик убежден, что даже сравнительно небольшая толщина внешних стен защитит от холода, жары и шума, если они выполнены из монолита. Межквартирные и межком-

натные перегородки установят из кирпича. Межэтажные перекрытия – монолитные железобетонные.

В каждом подъезде предусмотрено по одному грузопассажирскому лифту, способному перевозить до 630 кг. Также здесь будет функционировать собственная крышная газовая котельная, которая обеспечит жильцов отоплением и горячей водой без перебоев.

МЕСТО РАСПОЛОЖЕНИЯ И ИНФРАСТРУКТУРА

Локацию ЖК «Барнаульский лес» можно считать изюминкой всего проекта. Корпуса расположены на Зmeinогорском тракте, 35а/1 и 35а/2. С одной стороны – это уникальный ленточный бор, где растут ягоды и грибы, поют птицы, всегда свежий воздух. С другой – непосредственная близость к красной линии – одному из самых оживленных трактов с хорошей транспортной развязкой. За лесным массивом имеется выход к обрывистому берегу реки Обь.

В шаговой доступности находится знаменитый санаторий «Барнаульский», в котором живут ручные белки и бурые медведи. В двух шагах – Телецентр, остановки общественного транспорта, где проходят порядка 10 трамвайных и автобусных маршрутов, пожарная часть, несколько продуктовых магазинов, лыжная база «Динамо». В 5 минутах езды есть школа, детский сад, несколько больниц, поликлиник, диспансеров городского, краевого и федерального значения, а также, Нагорный парк и новая набережная на реке Обь.

Интересно, что в этой местности в настоящее время уже ведется строительство ЖК «Парковый» (на одноименной улице с номером 71), где скоро появится 3 восьмиэтажных дома со своим двором. А непосредственно на Зmeinогорском тракте, 35а пару лет назад начал возводить целый комплекс 8-этажек со своей инфраструктурой ЖК «Зmeinогорский». На сегодняшний день здесь уже возведен первый дом.



БЛАГОУСТРОЙСТВО

Еще одной отличительной особенностью нового ЖК станет прилегающая к лесу огромная придомовая территория, площадь которой составит 1 га. Здесь планируется искусственный водоем – декоративный пруд, по периметру проложат велосипедные и пешеходные дорожки, оформят детскую площадку, спортивную зону для мини-игр с соответствующим оборудованием, и беседки для барбекю.

Территория - огороженная и охраняемая, за порядком будет следить консьерж. Примечательно, что на первом этаже в одном из домов расположится прокат спортивного инвентаря, а значит, любой из жильцов сможет с пользой провести время, не выезжая за пределы двора.

Еще на прилегающем участке появится несколько площадок для стоянки авто. В общей сложности на них предусмотрено 100 машиномест, в том числе 11 для маломобильных групп населения. Отдельно оборудуют зону для сбора твердых бытовых отходов с мусорными контейнерами, так как традиционного мусоропровода внутри домов не будет. Территория двора, а также внутри подъездов будет приспособлена для беспрепятственного перемещения жильцов с ограниченными возможностями здоровья и мам с колясками.

ПЛАНИРОВКИ

Общее количество квартир в обоих корпусах составит 203. Здесь пред-



ставлены как скромные студии с минимальной площадью – 21,6 кв. м, так и четырехкомнатные по 100 кв. м. Планировки присутствуют и классические, и европейские. Изюминкой можно считать торцевую евроторешку, где в одной из спален имеется огромная угловая лоджия в 11 кв. м с панорамным остеклением, протянутая на две стены комнаты. Отсюда открывается прекрасный вид на лес и Обь, так как эта квартира есть только на верхних этажах.

Санузлы в большинстве вариантов совмещенные – по 3-4 кв. м, в некоторых – раздельные по 3 и 2 кв. м, в многокомнатных планировках – их по два. В крупногабаритках также предусмотрены отдельные гардеробные по 2 кв. м и просторные прихожие по 10-16 кв. м. На одной площадке здесь

расположено по 5-7 квартир в зависимости от блок-секции и этажа, потому что планировки разнятся на нижних и верхних уровнях.

ОТДЕЛКА

Квартиры сдаются под чистовой ремонт. Отделка от застройщика включает в себя песчано-цементную стяжку на полу, штукатурку на стенах, металлическую входную дверь, пластиковые остекление окон и лоджий, стандартную систему отопления с радиаторами, водопровод и канализацию до мест установки сантехнических приборов, электричество с разводкой по периметру квартиры, приборы учета на все виды ресурсов.

Ольга Полиенко.

В СОЮЗЕ СТРОИТЕЛЕЙ АЛТАЙСКОГО КРАЯ НАЗНАЧЕН НОВЫЙ ИСПОЛНИТЕЛЬНЫЙ ДИРЕКТОР

На прошедшем 30 мая 2019 г. заседании Правления Союза строителей и.о. исполнительного директора назначен Вячеслав Ширшов. Он сменил Кирилла Науменко, который занимал эту должность в течение полутора лет. По Уставу Союза строителей Вячеслав Ширшов окончательно вступит в должность после утверждения его кандидатуры на внеочередном общем собрании.

По словам Вячеслава Ширшова, главная цель Союза строителей - защита интересов представителей отрасли. Хочется при этом, чтобы Союз стал для всех строителей, своеобразным клубом по интересам, где можно получить помощь и поддержку в трудный период, где рассматриваются и решаются проблемы как всей отрасли, так и каждой отдельной организации, где происходит обмен информацией и налаживаются новые контакты. А накопленный опыт работы в строительстве, знание всех проблем изну-

три и большое желание совместными усилиями что-то изменить помогут в этом.

Трудовую деятельность Вячеслава Ширшова начал с мастера в компании «Барнаулстрой», работал начальником ОКС алтайского завода агрегатов. Затем организовал собственную строительную компанию ООО «Диалог». В 2007-2009 занимал должность директора ОАО «Алтайагропромстрой», в 2013-2015 руководил компанией «Спецстрой» ИСК «Союз». В последние годы до назначения в Союз строителей руководил компанией ООО «Диалог». Кроме того, на заседании был рассмотрен вопрос о подготовке к празднованию Дня строителя и поощрении краевыми наградами заслуженных работников строительного комплекса. Также поддержано предложение Союза ветеранов строительной отрасли ходатайствовать к Правительству региона об учреждении Премии за особые заслуги в строительстве имени Израила Наумовича Копелиовича.

На заседании также обсудили утвержденный протокол рабочего совещания у Губернатора Алтайского края с представителями строительного сообщества, прошедшего в апреле 2019 года. Одним из актуальных на сегодня вопросов, над которым идет совместная работа - это проблема ценообразования и нормирования в строительстве. По словам Председателя Правления Союза строителей Александра Мишустина, сегодня важно объяснить власти, почему строители региона отказываются от участия в аукционах по объектам госзаказа. Ведь строительство таких объектов, как правило, убыточно и ведет к банкротству организаций. И такие примеры в регионе есть. Именно занижение сметной стоимости привело к отказам строителей участвовать в аукционах по объектам, которые финансируются с привлечением бюджетных средств, что может привести к срыву федеральных и региональных программ.

www.m.stroi-altai.ru

«АЛТАЙСТРОЙ-2019- БАРНАУЛ»

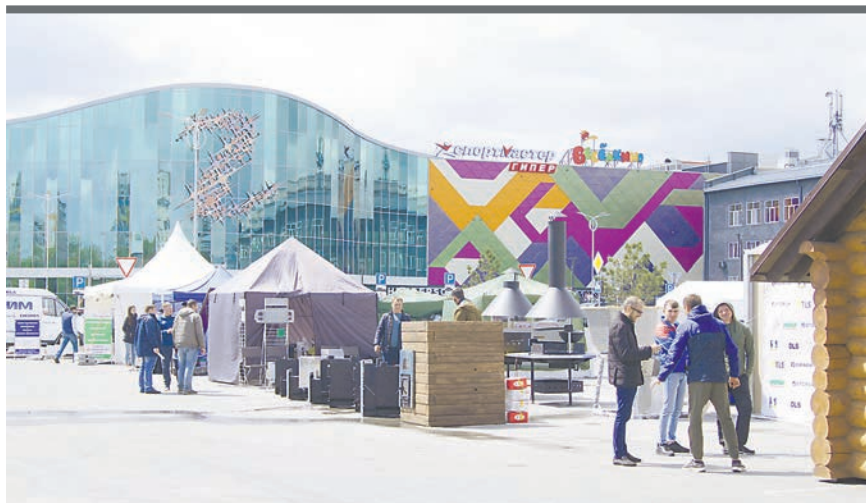

КРАШ-ТЕСТЫ, МАСТЕР-КЛАССЫ, ТЕХНОШОУ, ПРЕЗЕНТАЦИИ НА НОВОЙ ДЛЯ БАРНАУЛА ПЛОЩАДКЕ ПРОШЛА V СТРОИТЕЛЬНАЯ ВЫСТАВКА-ЯРМАРКА «АЛТАЙСТРОЙ-2019».

Традиционная строительная выставка в обновленном формате под открытым небом прошла с **23 по 25 мая 2019 года** в Барнауле на открытой территории ТРЦ GALAXY. Организаторы решили внести новизну традиционной строительной выставке. К тому же Дворец спорта и по сей день находится на реконструкции. На одной площадке собрались компании из городов Сибири (Новосибирск, Омск, Томск, Кемерово, Горно-Алтайск, Красноярск), Санкт-Петербурга, Москвы. Приехали поделиться опытом как производственники, так и специалисты в сфере

ремонта, монтажа систем инженерных коммуникаций, кровли, фасадов, благоустройства и озеленения. Площадка делилась на улицы, где каждая компания занимала и оформляла свой стенд по своему желанию, ставила палатки на случай непогоды, делала открытые экспозиции или занимала место в основном главном шатре, предоставленном организаторами выставки.

В торжественной церемонии открытия **Трубачева Ольга Александровна** - заместитель начальника управления по строительству и территориальному планированию Глав-

ного управления строительства, транспорта, жилищно-коммунального и дорожного хозяйства Алтайского края отметила важность и полезность подобных выставок, на которых люди могут ознакомиться с технологическими новинками в строительной отрасли, обсудить актуальные вопросы, посмотреть на творческую работу профессионалов.

Сразу после церемонии открытия стартовал мастер-класс от компании **«Волна» (г. Красноярск)**. Команда специально приехала из Красноярска и монтировала двускатную коньковую кровлю на основе цветного шифера от «Комбината «Волна» - лидера среди российских производителей хризотилцементных изделий. Листы цветного шифера уже имеют в своем конструктиве необходимый скос для удачных стыков и отверстие для гвоздя (шурупа). Более того, с монтажом такой кровли может справиться даже неподготовленный рабочий, не говоря уже о профессионалах!

В этот же день прошел чемпионат по подтягиванию от **«Агроном»**. Каждый желающий мог получить приз от компании, подтянувшись на не обычном турнике, а на теплице. Компания «Агроном» пропагандирует исключительно здоровый образ жизни.

Компания **«Малярный центр 22»** презентовала отделочные смеси компании SEMIN и одновременно проводила мастер-класс по их нанесению и использованию.

Первый день для всех участников выставки завершился торжественным приемом от организаторов в ресторане-баре **«Бочкари»**.





Второй день выставки был богат на рекорды! Компания «Агроном» провела краш-тест своей теплицы, совместно с компанией «ЖБИ Сибири». Теплица выдержала нагрузку трех ж/б плит, уложенных на крышу теплицы. Это был рекорд!

Так же как и в первый день, все желающие могли посещать мастер-классы, демонстрационные показы работы техники, оборудования.

На протяжении всех трех дней впервые на выставке работала «Строительная биржа услуг» (доска объявлений). На ней были размещены предложения от строителей, отделочников, монтажников и др. Расположена она была на открытой площадке рядом с главным шатром.

Последний день выдался на выходной - субботу. Организаторы специально пошли на такой шаг по просьбам жителей, которые не могли посетить выставку в рабочий день. Посетители были, как были и те, кто пришел поучаствовать в специальной акции от организаторов выставки-ярмарки «Счастливый номер телефона»,

где главный приз была фито-бочка от компании «Алтайские мастера». Счастливый номер телефона оказался у Гончаровой Ларисы Владимировны, которая и выиграла главный приз. Были и другие победители, которые также ушли с призами. Отдельные призы разыграли участники от генерального партнера выставки-ярмарки «Катунь24».

Техно-шоу уже стал традиционным показательным выступлением операторов тяжелой техники. На этот раз оператор экскаватора компании «Гранд 22» Григорий Конарев возил воду, забивал гвозди, резал торт ножом прикрепленному к ковшу и многое другое. Зрители были в восторге, а маленьким посетителям ярмарки даже достался тот самый торт.

Под занавес все экспоненты собрались перед сценой, чтобы получить заслуженные награды.

Почетный знак «Отличник выставки» и диплом были вручены следующим компаниям: «Дом ремонта» (Барнаул), «Гидрострой» (Барнаул), «Гейзер» (Новосибирск), ГК «Пар-

тия» (Барнаул), «СПИКОМЭНЕРГО» (Барнаул), «Технологии металлообработки» (Барнаул), «Бетоформ» (Барнаул), ТД «МЗЖБИ» (с.Майма, Республика Алтай), «ЭнергоИнвест» (Барнаул), «Агроном» (Барнаул).

Все участники стали дипломантами выставки. Большинство участников отметили, что, несмотря на сложное время, подобные выставки вносят существенный вклад в развитие отрасли, подстегивая, а то и формируя спрос на целые группы товаров. Уходя, они сказали: «До встречи на осенней выставке-ярмарке «АЛТАЙ-СТРОЙ-2019» в Горно-Алтайске!»

Приглашаем всех на **осеннюю ярмарку-распродажу «Алайстрой-2019-Горно-Алтайск»** которая будет проходить 26-28 сентября на главной площади Горно-Алтайска (Центральная площадь Ленина).

Федор Свирин.
Все отчеты и фото можно найти на строительном портале www.stroyka-altay.ru



НОВЫЙ ОБЛИК ЦУМА



ПРИСТРОЙКА С «МАРИЕЙ-РА», РЕСТОРАН, ЭСКАЛАТОРЫ: КАК В БАРНАУЛЕ ХОТЕЛИ РЕКОНСТРУИРОВАТЬ ЦУМ И ПОЧЕМУ ПРОЕКТ ОТКЛОНИЛИ.

В Барнауле 16 мая на градостроительном совете сотрудники компании «АПС Групп» представили проект реконструкции здания ЦУМа. Они предложили сделать пристройку, а на месте «Марии-Ра» разместить ресторан. Однако эксперты раскритиковали проект и отклонили его.

В настоящее время на первом этаже ЦУМа находится «Мария-Ра», аптека и магазины непродовольственных товаров. На втором — также отдельные торговые помещения, а на третьем — фитнес-центр.

Согласно проекту реконструкции, предлагалось строительство пристройки во внутреннем хозяйственном дворе ЦУМа. В подвале авторы проекта предлагали расположить специализированные отделы магазина по продаже непродовольственных товаров, инженерные помещения, коридоры и эвакуационные пути. На первый этаж пристройки мог бы переместиться магазин «Мария-Ра», вместе с подсобными помещениями.

А в прежней, реконструируемой части ЦУМа, вместо магазина «Мария-Ра» предлагали разместить ресторан с отдельным входом. В самом здании торгового центра должны были появиться эскалаторы для доступа на второй этаж. Там проектировщики хотели разместить инженерные помещения и специализированные отделы магазинов.

На третьем этаже по-прежнему остался бы фитнес-клуб, а на техническом чердаке — инженерные помещения, а также комнаты охраны и управляющего.

Авторы проекта отмечали, что благодаря их предложениям в ЦУМе создаются более комфортные условия для пребывания в нем посетителей и персонала. В здании появятся современные инженерные системы (дымоудаления, автоматического пожаротушения и другое), обновятся все коммуникации.

Проблема с парковкой

Член градостроительного совета Сергей Боженко отметил, что перед зданием ЦУМа трудно припарковаться. Иногда автомобиль приходится оставлять даже на площади Советов. Он поинтересовался, как авторы планируют решать вопрос с парковкой.

В ответ они заявили, что большинство горожан рассматривают ЦУМ как магазин «шаговой доступности». На

данный момент на участке, где построен торговый центр, есть около 30 машиномест. Парковочную зону предлагают реорганизовать, чтобы вместить больше автомобилей. Ее можно разместить на прилегающих участках.

Подвоз и разгрузка товаров

Другой эксперт поинтересовался как будут доставляться товары в магазин «Мария-Ра» и другие организации, расположенные в здании.

Авторы проекта ответили, что места для этого есть, и грузовикам хватит площади для маневров. Потоки машин будут разведены, этим вопросом занимается управляющий.

Прежний фасад

Вопросы возникли и по поводу фасада здания. Эксперты поинтересовались, почему его не хотят менять. Выступающие ответили, что заказчик не рассматривает изменение цветового решения. Они заявили, что существующие цвета привычны для горожан.

Члены градсовета отклонили проект реконструкции здания ЦУМа. Они рекомендовали отправить его на полную доработку, чтобы авторы решили вопрос парковки и погрузо-разгрузочных работ.

Сергей Боженко, замдиректора МКУ «Архитектура»:

«На мой взгляд, реконструкция должна приводить в целом к улучшению градостроительной ситуации и внешнего облика здания. Я уж не говорю про нормализацию внутренних планировочных решений. В данном случае вижу ухудшение ситуации, связанной с удобством пользования объектом. Не вижу улучшения фасада и четко осознаю, что внутренняя планировка сделана совершенно плохо. По всем трем позициям сложилось негативное впечатление».

Константин Санталов,
www.altapress.ru



НА АЛТАЕ УК ВПЕРВЫЕ ЛИШАТ ЛИЦЕНЗИИ



ИНСПЕКЦИЯ СТРОИТЕЛЬНОГО И ЖИЛИЩНОГО НАДЗОРА КРАЯ НАМЕРЕНА ДОБИВАТЬСЯ В АРБИТРАЖЕ АННУЛИРОВАНИЯ ЛИЦЕНЗИИ У УПРАВЛЯЮЩЕЙ КОМПАНИИ «СТИМУЛ» ИЗ БИЙСКА.

Если суд удовлетворит ее требования, это будет первый случай столь жесткого наказания за плохое обслуживание дома. Впрочем, директор УК считает, что надзорный орган не разобрался и большую часть его предписаний исполнить невозможно — дом в очень плохом состоянии, а жильцы доплачивают за его ремонт не хотят.

В прошлом году лицензию отняли у 14 алтайских УК, следует из отчета инспекции стройжилнадзора. Но это были «бездомные» компании, у которых вообще не было жилфонда. А за плохое содержание не лишали права на управление еще ни одну организацию.

Решение обратиться в арбитраж с заявлением об аннулировании лицензии, выданной УК «Стимул» в 2015 году, приняла лицензионная комиссия края 8 мая. Приняла по формальному признаку, пояснил altapress.ru председатель комиссии Виктор Патудин.

У компании забрали дом, площадь которого составила более 15% от всех «квадратов», которыми управляет «Стимул».

Основанием для рассмотрения лицензионной комиссией вопроса об обращении в суд с заявлением об аннулировании лицензии является исключение из реестра лицензий сведений о многоквартирных домах, общая площадь помещений в которых составляет 15 и более процентов от общей площади помещений

в многоквартирных домах, деятельность по управлению которыми осуществлял лицензиат в течение календарного года, предшествующего дате принятия лицензионной комиссией решения об обращении в суд, согласно ст. 199 ЖК РФ.

Лишение управляющей компании лицензии за плохое обслуживание — не быстрый процесс. Сделать это можно только по решению суда. К тому же для обращения в суд нужны аргументы.

В доме на пер. Мартьянова, 39/1 инспекция сначала провела проверку.

По ее итогам выдала предписания, которые УК не исполнила. Затем мировой суд признал ее директором виновным в административном правонарушении, сообщили в инспекции стройжилнадзора. Директора оштрафовали — но в доме ничего не изменилось.

И уже после этого дом исключили из реестра лицензий. А поскольку формальный критерий (не менее 15% площади) был соблюден, лицензионная комиссия, что называется, дала отмашку. Теперь, заручившись ее решением, инспекция обратится в арбитраж, который и вынесет свой вердикт.

Директор УК объяснил altapress.ru, почему не исполнил предписания жилнадзора. Дом, который у него забрали, — это бывшее общежитие. И состояние его не просто плохое — очень плохое: от крыши до подвала.

Степан Лезин, директор УК «Стимул»:

«Хорошие дома разобраны, туда не сунешься. А эти вот остались. И я их не бросаю. Мне пять лет назад дали заключение, что этому дому требуется капитальный ремонт крыши. Вышел на администрацию, собрал документы, отдал им заключенные экспертизы. Ничего не сделали, и до сих пор еще «плаваем».

Теперь за капремонт отвечает регоператор. Но и он не готов делать капремонт, объяснили директору УК в мэрии Бийска — ведь собираемость взносов в этом доме низкая: всего 62% (таковы данные регоператора).

В августе 2018 года дом на пер. Мартьянова, 39/1 проинспектировали.

Степан Лезин, директор УК «Стимул»:

«Что такое проверить полностью весь дом? На любой дом хороший выйди — там найдешь замечания. Мне выписали предписание из 125 пунктов. Из них процентов 30 выполнить невозможно».

Директор говорит, что от предложения собрать дополнительные деньги жильцы отказались, а в таких условиях делать какие-то ремонты не представляется возможным. На вопрос altapress.ru, много ли ему надо заплатить штрафов за неисполнение предписаний, он ответил: «Много — рассчитываться придется больше 10 лет».

Степан Лезин, директор УК «Стимул»:

«Я, конечно, против этого. Я считаю, что они не разобрались и приняли это ошеломляющее решение. В доме есть тепло, горячая и холодная вода, освещение. Все коммунальные услуги оказываются. Единственное, он в таком состоянии, что требует капитального ремонта, крыша изрешечена. Жители собрались, поговорили и в принципе-то они на моей стороне. Они мне говорили — если и ты нас бросишь, нас никто не возьмет, мы никому не нужны».

Исковое заявление в суд еще не подано. А вот судьбу исключенного проблемного дома должна определить администрация Бийска, пояснили в инспекции стройжилнадзора. Очевидно, если арбитраж аннулирует лицензию у УК «Стимул», мэрии надо будет подобрать управленца и для еще одного дома — того единственного, что у нее остался.

Надежда Скалон.
www.altapress.ru

КОГДА РЕМОНТ ДОВОДИТ ДО СУДА



С МАЯ ПО ОКТЯБРЬ ЖИЛЬЦЫ МНОГOKВАРТИРНЫХ ДОМОВ ПЕРЕЖИВАЮТ СЕЗОН РЕМОНТОВ, КОТОРЫЙ РЕДКО ОБХОДИТСЯ БЕЗ КОНФЛИКТОВ. НЕКОТОРЫЕ ИЗ НИХ ВПОСЛЕДСТВИИ ВЫНУЖДЕН РЕШАТЬ СУД.

Обустривая квартиру, можно задеть интересы соседей, нарушить нормы перепланировки и получить не только штраф, но и предписание вернуть жилью первоначальный вид. Altapress.ru выяснил у юристов, в какие конфликтные ситуации можно попасть, и как их избежать.

СИТУАЦИЯ 1. СНОС НЕСУЩЕЙ СТЕНЫ

Мария и Петр сделали в своей квартире перепланировку — превратили маленькую «трешку» в большую «двушку». Убрали стены, закончили ремонт и пошли узаконивать эти работы. Администрация посмотрела документы и отказала в согласовании перепланировки, потому что Мария и Петр снесли несущую стену.

Елена Чаплыгина, юрист фирмы «Виноградов и партнеры»:

«В каждой квартире имеются несущие стены. Они могут находиться как по периметру квартиры, так и внутри. Информацию о том, какие стены являются несущими, можно найти в техническом паспорте или выписке из ЕГРН. Эти стены также можно отличить визуально: как правило, они имеют большую толщину, выполнены из особо прочных материалов.

Сносить такие стены самовольно нельзя, потому что они являются каркасом для всего здания. Если несущую стену все же снесли без раз-

решения, то ее необходимо восстановить — причем не просто заложить стену кирпичами. Необходимо провести такие работы, которые бы восстановили ее первоначальные свойства.

В исключительных случаях можно добиться получения разрешения на частичный демонтаж несущих стен — например, при реконструкции здания. Но для этого нужно подготовить проект в архитектурной организации, который будет предусматривать проведение работ по укреплению стены в месте демонтажа».

СИТУАЦИЯ 2. ПРИСТРОЙКА БАЛКОНА

Анна и Дмитрий давно мечтали о балконе. Но планировка дома его не предусматривала. От мечты они решили не отказываться и самостоятельно пристроили балкон.

Елена Чаплыгина, юрист фирмы «Виноградов и партнеры»:

«Установка балкона затрагивает общее имущество и попадает под понятие реконструкции. Для ее проведения необходимо получить согласие соседей. В случае отсутствия согласия узаконить такие работы не получится даже в судебном порядке. Однако простого согласия собственников недостаточно. Все намного сложнее — нужно проводить общее собрание, на котором необходимо получить 100% голосов».

СИТУАЦИЯ 3. УСТАНОВКА КЛАДОВОЙ НА ЛЕСТНИЧНОЙ КЛЕТКЕ

Ирина решила увеличить площадь своей квартиры. Наняла рабочих, чтобы установить тамбурную перегородку на лестничной площадке. Работы были завершены, в огороженном месте Ирина организовала для себя кладовую. Соседям такое положение дел не понравилось и они обратились в суд.

Елена Чаплыгина, юрист фирмы «Виноградов и партнеры»:

«Заинтересованные в сохранности общего имущества жильцы дома действительно могут обратиться в суд с иском о приведении имущества в первоначальное состояние. В случае удовлетворения требований с ответчика также взыщут госпошлину, оплату услуг представителя и стоимость проведения экспертизы, если она будет проводиться. Это обойдется дороже, чем заранее провести собрание и получить согласие соседей. Правда, для этого нужно собрать 100% голосов.

Не всегда работы, для которых получение согласия соседей обязательно, связаны с «захватом» или уменьшением общего имущества. Иногда это касается вмешательства коммунальные сети, а иногда связано с аварийной ситуацией, когда жильцы становятся заложниками обстоятельств».

СИТУАЦИЯ 4. ПЕРЕДЕЛКА ВАННОЙ В ДУШЕВУЮ

Дмитрий затеял ремонт ванной в своей квартире и установил там душевую поддон. Он подсоединился к общедомовым сетям канализации и водопровода, тем самым увеличив на них нагрузку.

Елена Чаплыгина, юрист фирмы «Виноградов и партнеры»:

«Дмитрию необходимо было получить согласие соседей — 2/3 голосов от числа собственников дома. Дело в том, что в проектной документации дома заложена определенная нагрузка на инженерные сети, при которой обеспечивается их нормальное функционирование. Самовольное подсоединение к таким сетям может сильно увеличить нагрузку и ухудшить их работу. А это негативно скажется на других жильцах.

Аналогичная ситуация возникает, когда жильцы дома делают теплые полы от горячего водоснабжения или отопления, или когда люди утепляют

балкон и проводят туда отопление. Это может привести к снижению температуры горячей воды в доме или повышенному расходу тепла.

Если в результате такой реконструкции случится коммунальная авария либо кто-то инициирует проверку по поводу температуры горячей воды, факт незаконного присоединения к общедомовым сетям может вскрыться. Это также увидят при перепродаже квартиры и оценке имущества. Собственника могут обязать привести имущество в первоначальное состояние и наложат штраф за переустройство».

СИТУАЦИЯ 5. ВОССТАНОВЛЕНИЕ ПОТОЛКА

Квартиру Ольги на 9-м этаже постоянно затопливали с крыши. В результате подтопления деревянные балки чердачного перекрытия сгнили, произошло обрушение потолка. Управляющая компания отказалась проводить ремонтные работы. Видны на крышу из своей квартиры Ольгу не устроили.

Елена Чаплыгина, юрист фирмы «Виноградов и партнеры»:

«В данном случае ремонт нужен срочно и внепланово. Можно провести собрание и получить разрешение соседей, а затем чинить крышу самостоятельно. Потраченную сумму затем придется взыскивать с УК через суд.

Однако, прежде чем решиться на это, необходимо взвесить все «за» и «против». Процесс является достаточно трудозатратным и длительным. За соседями придется побегать — не все смогут присутствовать на собрании. В данном случае эффективнее обращаться в суд с иском об обязании проведения работ к управляющей компании».



ЧТО ТАКОЕ ОБЩЕДОМОВОЕ ИМУЩЕСТВО

Помещения в многоквартирном доме, не являющиеся частями квартир и предназначенные для обслуживания более одного жилого или нежилого помещения, считаются общим имуществом. К нему, в частности, относятся несущие стены, лифты, лестницы, крыши, придомовой земельный участок.

Общедомовое имущество может находиться и внутри квартиры. Например, трубы водопровода или канализации, стена, разделяющая квартиру и подъезд.

Елена Чаплыгина, юрист фирмы «Виноградов и партнеры»:

«Если перепланировка не затрагивает общего имущества, спрашивать согласия соседей не нужно. Достаточно получить разрешение в управлении по строительству и архитектуре

местной администрации. Если затрагивает, то нужно провести общее собрание и получить на нем 2/3 голосов от числа всех собственников дома. А вот на проведение ремонта с элементами реконструкции нужно получить согласие 100% собственников дома. Столько же голосов нужно получить и на проведение работ, которые приведут к уменьшению общего имущества собственников».

КОГДА РАЗРЕШЕНИЯ СПРАШИВАТЬ НЕ НУЖНО

Нет необходимости спрашивать согласия соседей, когда происходит распоряжение личным имуществом. К нему относятся не несущие стены в квартире, встроенные шкафы в «хрущевках». Но при этом нужно получить разрешение администрации, чтобы работы не посчитали самовольной перепланировкой.

Елена Чаплыгина, юрист фирмы «Виноградов и партнеры»:

«Вы сами определяете, какие обои вам наклеить или куда вбить гвоздь. А вот насколько глубоко можно его вбить, это другой вопрос — за вашей стеной тоже есть собственники.

Часто возникают спорные ситуации после установки кондиционеров или спутниковых ТВ-антенн. Чтобы поставить что-то на крышу, однозначно нужно спрашивать согласия других собственников. А вот с размещением техники на фасаде несколько другая история. По закону согласие нужно, но если в судебном споре будет доказано, что антенна или кондиционер никому не мешают, обычно их разрешают оставить.

А вот жильцам домов, имеющих историческую значимость, и новостроек, в которых проектной документацией запрещено нарушение фасада, могут не разрешить установку кондиционера из-за негативного воздействия на здание».



Установка балкона.

Анастасия Корягина
www.altapress.ru

ЗАЧЕМ ОТКЛЮЧАЮТ ГОРЯЧУЮ ВОДУ

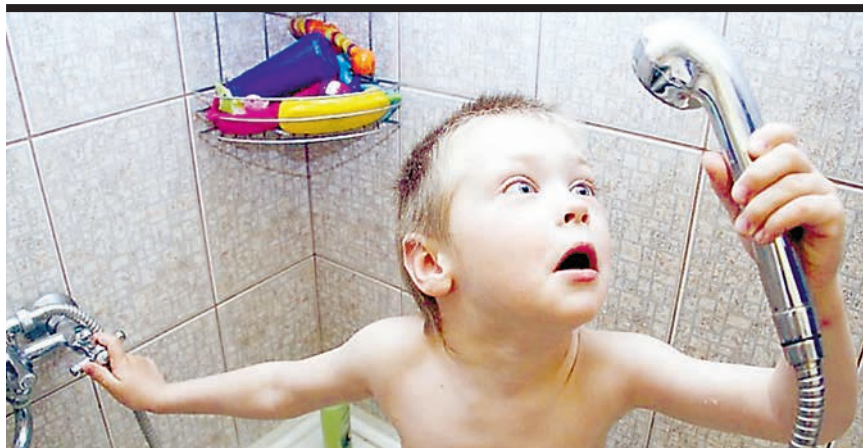

ОТКЛЮЧЕНИЯ ГОРЯЧЕЙ ВОДЫ ПО РОССИИ НАЧАЛИСЬ УЖЕ 13 МАЯ И ПРОДЛЯТСЯ ДО АВГУСТА. ПОЧЕМУ В РОССИИ ЭТО НИКОГДА НЕ ЗАКОНЧИТСЯ .

По российскому законодательству максимальный срок отключения горячей воды - 14 дней. В столице его сократили до 10 дней. График отключений по домам есть в Интернете.

ОТКУДА В КРАНЕ ГОРЯЧАЯ ВОДА

Чтобы понять, зачем в России каждое лето отключают горячую воду, нужно понять, как воду в кране вообще делают горячей. Есть две основные схемы. Первая — закрытая, когда холодную питьевую воду нагревают с помощью горячей воды из теплосети (это та же вода, что идет по трубам и нагревает, например, батареи в доме). Это может происходить на Центральном тепловом пункте на несколько домов или в подвале одного дома. Эти две воды не смешиваются, и в квартире из крана течет чистая горячая вода. Пить ее всё равно крайне не рекомендуется.

Вторая схема — открытая, когда вода из теплосети сразу идет в квартиру. Тогда из крана, скорее всего, будет литься вода, имеющая цвет и запах. Это остатки химических веществ, которые пропускают по трубам для предотвращения образования накипи. Пить это тоже нельзя.

ЧТО ПРОИСХОДИТ ВО ВРЕМЯ ПРОФИЛАКТИКИ

Какая бы схема ни использовалась в каждом конкретном доме, она в любом случае предполагает нагрев холодной воды. А для этого должен работать котел в котельной. И подачу горячей воды временно прекращают летом для того,

чтобы проверить, всё ли в порядке с котлом — чтобы он неожиданно не сломался зимой. Также в профилактических проверках нуждаются трубы и тепломагистрали. По данным Минстроя на начало 2019 года, полностью изношена треть всех теплосетей в стране.

Во время профилактики происходит так называемая «опрессовка». В трубу подают воду под повышенным давлением и смотрят, нет ли «потерь».

То есть вся ли жидкость доходит из пункта А в пункт Б. Если не вся, участок с повреждениями ремонтируется. Котлы, в свою очередь, чистят от накипи. Если этого не делать, они будут сильнее нагреваться там, где накипи больше. А «локальный перегрев» рано или поздно приведет к поломке.

Холодная вода течет из крана вместо горячей потому, что труба может деформироваться, если оставить ее пустой на 14 дней. В том числе на нее будет создавать избыточное давление труба, по которой весь год течет холодная вода. Кстати, не отключают холодную воду потому, что она с отоплением не связана, и износ магистралей холодного водоснабжения гораздо ниже, чем горячего.

В ЕВРОПЕ НЕ ОТКЛЮЧАЮТ ГОРЯЧУЮ ВОДУ

На самом деле горячей воды там круглый год нет — у тех, кто не озаботился ее нагревом самостоятельно. Центральное горячее водоснабжение и, соответственно, отключения горячей воды есть почти исключительно в постсоветских городах, Восточной Европе, Скандинавии и Канаде.

Во всех остальных развитых странах централизованное — только холодное водоснабжение. При этом для холодной воды, как правило, проложены резервные трубопроводы, по которым ее пускают на время профилактики и ремонта.

У идеи центрального снабжения горячей водой есть как плюсы, так и минусы. С одной стороны, при работе множества маленьких котлов на создание одной единицы энергии тратится значительно больше топлива, чем при работе одного большого котла. С другой — при транспортировке нагретой воды по трубам на дальние расстояния увеличиваются затраты на обслуживание тепловых сетей.

Еще один плюс советской системы — появление каждым летом повода для флирта. По крайней мере, так считает один корреспондент немецкого журнала Focus. По его словам, каждый год, когда входит в моду фраза «А у тебя есть горячая вода?», одни россияне дают объявления в интернете, предлагая горячий душ в качестве повода познакомиться поближе, а другие носят с собой шампунь, чтобы всегда быть готовыми откликнуться на подобное предложение.

В европейских городах, где исторически выбрали централизованную систему, горячую воду тоже отключают. В Таллине — на один-два дня. В Риге — от нескольких часов до семи дней. В Праге горячей воды может не быть по две недели. А в Хельсинки ее отключают только при авариях. В городах Молдавии плановое отключение может длиться до месяца. По две недели не бывает воды в украинских и белорусских городах.

КОГДА В РОССИИ ПЕРЕСТАНУТ ЕЕ ПЕРЕКРЫВАТЬ

В обозримом будущем не перестанут. Перевести целую страну на новую систему водоснабжения — задача практически невыполнимая. Но срок отключения постепенно сокращают. До 2010 года москвичи без горячей воды сидели две недели. Сейчас терпят 10 дней.

В Стратегии развития ЖКХ сказано, что срок отключения горячей воды на профилактику к 2020 году должен быть сокращен до семи дней. Кроме того, звучали обещания по крайней мере несколько лет не отключать воду в новых домах с новыми коммуникациями. Потом, когда трубы изнасятся, необходимость проводить профилактику появится и в них.

www.realty.mail.ru

ДЕРЕВО В ИНТЕРЬЕРЕ



КАК ИСПОЛЬЗОВАТЬ В ИНТЕРЬЕРЕ САМЫЙ НАТУРАЛЬНЫЙ И КРАСИВЫЙ МАТЕРИАЛ.

Дерево давно перестало ассоциироваться с жизнью за городом — теперь это материал, который используется в самых разнообразных стилях: от брутального кантри до минималистичного скандинавского. Варианты применения дерева в интерьере ограничиваются только фантазией дизайнеров и самих жильцов. О стандартных и не очень стандартных подходах к деревянному оформлению помещения мы и расскажем вам сегодня.

ДЕРЕВЯННЫЙ ПОЛ

Использование в качестве напольного покрытия цельных пород дерева имеет целый ряд преимуществ. Первое из них — приятный эстетический вид. Фактура деревянного пола приятна глазу и очень популярна, недаром её часто пытаются повторить в рисунке линолеума и паркета. Во-вторых, дерево хорошо сохраняет тепло, а значит, о дополнительном подогреве можно не думать даже в холодное время года. Наконец, деревянные полы просты в эксплуатации — их легко мыть. Впрочем, есть одно важное правило для сохранения покрытия в хорошем состоянии — раз в 3—5 лет полы рекомендуется заново красить, тогда они прослужат вам долгие-долгие годы.

МЕБЕЛЬ ИЗ ДЕРЕВА

Натуральные материалы, в отличие от искусственных, наполняют дом природной энергетикой и создают неповторимый уют. Особенно это касается деревянной мебели грубой обработки, то есть с хорошо заметными несовершенствами: трещинами, сучками, неровностями. Однако на этом досто-

инства мебели из дерева не заканчиваются — она также высоко ценится за безопасность и экологичность. При её сборке практически не используются синтетические материалы, испарения от которых пагубно влияют на самочувствие и здоровье человека. Вместо токсичных химикатов обычно применяются стальные болты, саморезы и безвредный клей ПВА. Кроме того, деревянная мебель хорошо поддаётся реставрации и при правильном обращении способна прослужить более ста лет.

ЭКСКЛЮЗИВНЫЕ АКСЕССУАРЫ

Декоративные элементы интерьера из дерева наверняка добавят помещению индивидуальности, тем более если сделать их своими руками. Иногда достаточно найти ветку или корягу необычной формы и повесить её на

стене в качестве панно. Между тем, существуют более интересные и креативные решения. Например, кусок дерева или коры превратится в вешалку для цепочек и бус, если прибить к нему гвозди. Просто, но эффектно будут смотреться спилы дерева — с их помощью можно создать иллюзию поленицы, сделать часы, или, окрасив их в яркие цвета, собрать деревянную мозаику на стену.

ДЕТАЛИ ИНТЕРЬЕРА

Ветки, пни и даже целые куски дерева могут выполнять как декоративную, так и утилитарную функцию. Из тонких веточек получится оригинальный и неувядающий букет; прочные, но гибкие ветки можно сплести в вешалку; длинные ветви, от потолка до пола, и тонкие стволы деревьев будут отлично смотреться у стены и создавать эффект присутствия в лесу. Особое внимание стоит уделить, как ни странно, пням. Из них получатся отличные прикроватные тумбы, журнальные столики и подставки под столешницу.

КОМБИНИРОВАНИЕ

Дерево само по себе смотрится прекрасно, но не менее привлекательно выглядят его сочетания с другими материалами. Здесь желательно следовать одному правилу: не смешивать похожие фактуры. Другими словами, если один элемент имеет идеально гладкую поверхность, другой должен быть более грубой обработки. К примеру, стулья с лакированной деревянной рамой и «потёртым» сиденьем или стол со стеклянной крышкой и простыми деревянными ножками. В масштабе комнаты материалы также могут комбинироваться согласно этому правилу.

www.realty.mail.ru



КАРКАСНЫЙ БАССЕЙН НА ВАШЕЙ ДАЧЕ



КТО НЕ МЕЧТАЛ, НАХОДЯСЬ В ДУШНОМ КАБИНЕТЕ ГОРОДСКОГО ОФИСА ОКУНУТЬСЯ ВО ВЛАЖНУЮ ПРОХЛАДУ СЛЕГКА ПОДОГРЕТОГО НА СОЛНЦЕ БАССЕЙНА? НЫРНУТЬ, ОЩУПЫВАЯ ЕГО ПОКРЫТОЕ КЕРАМИКОЙ ДНО ИЛИ ПРОСТО, ЗАЛЕЗТЬ В ВОДУ ПО ШЕЮ, ЛЕНИВО ПОТЯГИВАЯ ЛЮБИМЫЙ КОКТЕЙЛЬ?

КАКИЕ БЫВАЮТ БАССЕЙНЫ

Что такое «Кулибинство»? Это замена заводских, предусмотренных технологией материалов подручными, теми за которые не нужно ничего платить. Вот только чтобы чего-то изобретать, нужно четко представлять, как это должно выглядеть в идеальном варианте. То есть быть хотя бы немного знакомым с теорией.

Самые распространённые бассейны – это стационарные бетонные. Они имеют железобетонную чашу, солидную, чаще всего керамическую отделку и устанавливаются на века. Именно такие изделия и стали символом роскоши и благосостояния. Но цена...

Компромиссным же решением является обширная группа каркасных бассейнов. Да, им далеко в эстетическом плане до своих стационарных коллег, но зато по функциональности они запросто могут с ними поспорить. Конечно, дешёвые китайские изделия с хлипкой трубчатой рамой не далеко усаkali по надёжности от надувных бассейнов, но кто же мешает изготовить каркас из стали или хотя бы громоздкого, но надёжного в эксплуатации бруса? Оно так и дешёвle, и жестче получается.

А потому именно каркасные бассейны и мастерят наши дачники своими руками чаще всего.

КАРКАСНЫЙ БАССЕЙН ИЗ ПОДРУЧНЫХ МАТЕРИАЛОВ

Сегодня под рукой оказался клееный брус сечением 90x140 мм. Кроме того имелось немного сороковой доски, которую использовали при обустройстве пола и кое-какая вагонка.

Первое что предстояло сделать, так это выбрать для нашего бассейна подходящее место. Сказать по правде, с этим не было совсем никаких проблем. Просто действовали по принципу исключений:

- вдали от хозяйственных построек,
- не под кронами деревьев,
- в стороне от парадного входа.

Можно было бы выдвинуть еще парочку другую ограничений, но и эти оставили в наше распоряжение только один, но, в принципе, хорошо освещенный угол двора.

А дальше началась рутина. Пришлось расчистить выбранную площадку от мусора, выкорчевать на ее территории несколько кустов.

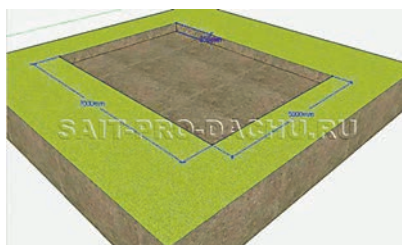

Потом мы засыпали получившееся углубление песком и основательно его уплотнили. Друзья советовали предварительно подложить под песчаную подушку несколько слоев рубероида, но зачем? Если в качестве защиты от растений, то их вынесли с корнями. Зато, создав прослойку из гидроизоляции, мы со временем имеем все шансы организовать на ней подземное озеро.

Теперь столярка. Основанием для бассейна у нас послужила рамка из бруса сечением 140x90 мм положенного плашмя.



Детали соединяли в полдерева, тщательно выравнивая их в горизонтальной плоскости. Кстати, чтобы в результате получился правильный прямоугольник мало пользоваться металлическим угольником. Без промера диагоналей тут никак не обойдешься. По углам полученного контура были установлены парные стойки из обрезков того же простеночного бруса. По задумке их высота должна была равняться 1320 мм и это полностью себя оправдало.

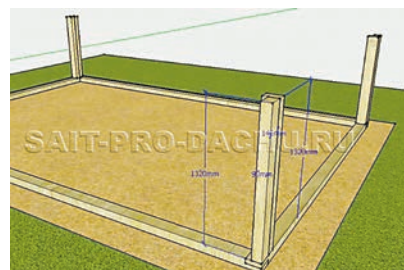

Когда сверху мы соединили стойки обвязкой, получился правильный параллелепипед. Правда, пришлось немного поупражняться с уровнем, дабы загнать его стенки в вертикальные плоскости.

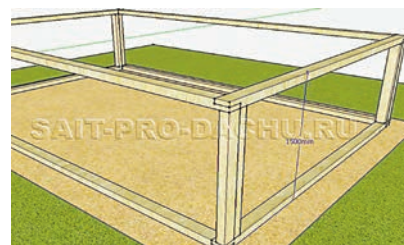

Но этого было недостаточно. Навскидку бассейн должен был вмещать в себя около тридцати шести тонн воды, а потому конструкция в обязательном порядке нуждалась в промежуточных стойках, шаг между которыми не должен был бы превышать 60 см, но еще лучше находится в пределах 400 мм.



После того как мы обшили их внутри обрезной сороковой доской, чаша бассейна сразу же получила свой окончательный объем.

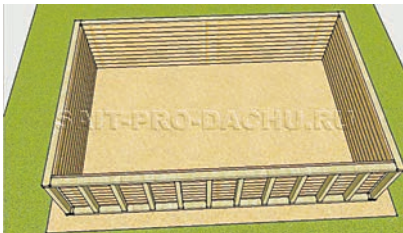

Только пришлось тщательно подгонять доски. Там недолжно было быть никаких щелей, сколов и острых краев. Все это в будущем легко могло испортить удерживающую воду пленку.

А вот с чем пришлось действительно повозиться, так это со стягивающими каркас обручами. Многие используют в этих целях автомобильные стяжки или металл. Мы решили использовать все тот же многострадальный брус сечением 140x90 мм. Посмотрите на следующие фотографии.

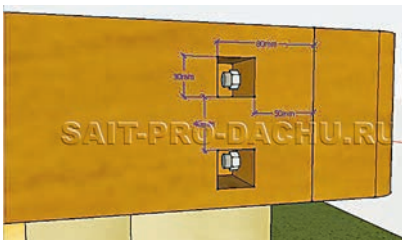
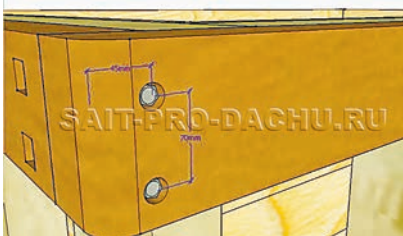

Мы не только прибили обвязку к стойкам, но стянули ее между собой болтами. Трех обручей хватило за глаза. Осталось только зашить пространство между ними имитацией бруса, чтобы изделие получило товарный вид.



Устройство нашего бассейна предусматривало использования водяного фильтра, а под его патрубки в стенках чаши еще нужно было вырезать парочку отверстий. Одно водозаборное, у самого ее дна. И выпускное, ближе к «ватерлинии».

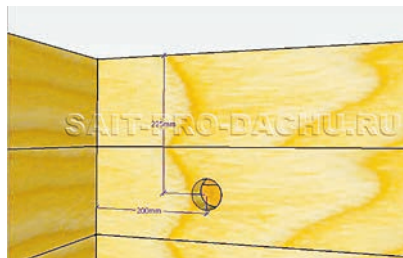
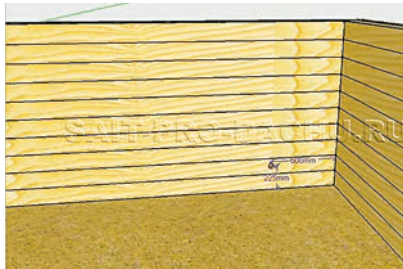

После того как мы установили рукава, раскатали пленку и закрепили на рукавах наконечники картинка выглядит следующим образом.



Василий Молька,
www.sait-pro-dachu.ru

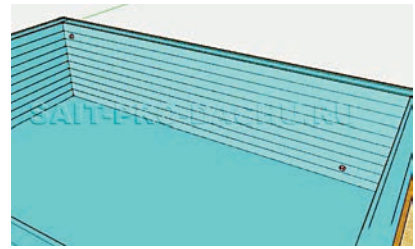

Но это было потом, а на пути к «успеху» эту самую пленку или как ее называют профессионалы «карман» нужно было еще изготовить. Если честно, то тут мы немножко схитрили и заказали карман в мастерской по изготовлению автомобильных тентов. Это единственная деталь, на которой советуем ни в коем случае не экономить, ведь от ее качества зависит буквально все. То есть, если хотите последовать нашему примеру, просто замерьте «чашу» оставив небольшие напуски, и передайте выкройку в мастерскую. Готовую пленку можно будет зафиксировать на бортах степлером или небольшими гвоздиками, а потом, когда все хорошо расправится, окончательно закрепить при помощи деревянных накладок.

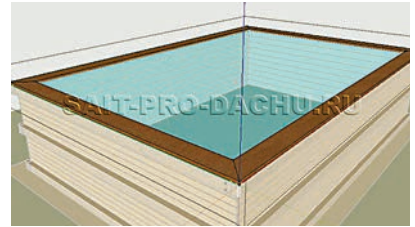

Останется только напустить в бассейн воду и наслаждаться прохладой.

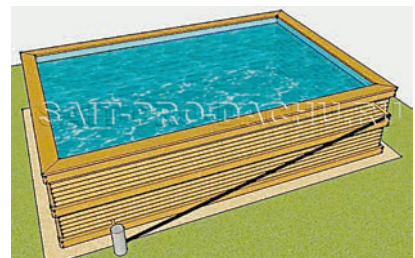

«КАЛЬМАТРОН» ЗАЩИТИТ БЕТОН!

Вода, особенно с примесью химически активных веществ, является врагом №1 для бетона, железобетона и других капиллярно-пористых материалов. Старые способы гидроизоляции в большинстве случаев не дают желаемого эффекта.

Современные материалы отечественного производства «КАЛЬМАТРОН» обеспечивают эффективную защиту от воздействия воды и агрессивных сред. «КАЛЬМАТРОН» представляет собой сухую смесь, расфасованную по пакетам от 5 до 25 кг. В ее состав входит портландцемент, сухой очищенный и фракционированный кварцевый песок, а также комплекс запатентованных химически активных минеральных добавок. Особенность составов «КАЛЬМАТРОН» в том, что они обладают проникающим действием, образуя единое целое с субстратом. Фильтрация воды через тело конструкции полностью прекращается, но воздушный обмен при этом сохраняется.

НАЗНАЧЕНИЕ

«КАЛЬМАТРОН» используется для устройства новой и восстановления старой гидроизоляции. Он не только защищает от влаги, но и повышает прочность и морозостойкость конструкций. Расход материала при толщине 1 мм - 1,6 кг/кв. м, стоимость - от 79 руб./кг. При применении данного состава поверхностная плотность и прочность бетона повышаются до 27%, марка по морозостойкости - на 100 циклов, водонепроницаемость поднимается на 4 ступени. Бетон, обработанный «КАЛЬМАТРОНОМ», не боится воздействия карбонатов, нитратов, сульфатов, хлоридов, а также сточных грунтовых вод, морской воды, кислот. Стоит отметить, что «КАЛЬМАТРОН» не вызывает коррозии арматуры.



«КАЛЬМАТРОН» ПРИМЕНЯЕТСЯ КАК НА СТРОЯЩИХСЯ, ТАК И НА УЖЕ ЭКСПЛУАТИРУЕМЫХ ОБЪЕКТАХ, ПРИ ЭТОМ ВЫ СВОДИТЕ К МИНИМУМУ ПОСЛЕДУЮЩИЕ РАСХОДЫ НА ОБСЛУЖИВАНИЕ КОНСТРУКЦИИ.



«КАЛЬМАТРОН» - надежное решение для гидроизоляции:

- фундаментов (сборных и монолитных)
- железобетонных кровель
- подвальных помещений
- дымовых труб
- бассейнов
- автопарковок
- канализационных коллекторов, очистных сооружений
- бетонных резервуаров, хранилищ нефтепродуктов
- бетонных дамб, плотин, причалов
- мостовых сооружений, тоннелей и т. д.

Активные химические компоненты проникают сплошным фронтом на глубину до 15 см (по трещинам глубже). Слой «КАЛЬМАТРОНА» толщиной 2 мм защищает бетон от выщелачивания мягкими водами в течение 50 лет. Защитное покрытие существенно замедляет карбонизацию бетона. Скорость кислотной коррозии с защитным покрытием уменьшается в 1,5 раза. Высокая проницаемость в бетон и возможность его регенерации – одно из ценных свойств состава «КАЛЬМАТРОН». Парадокс, но чем беднее рецептура бетонной смеси и ее остаточные характеристики, тем ярче проявляются регенерирующие свойства материала.

ПРИМЕНЕНИЕ

«КАЛЬМАТРОН» можно наносить двумя способами - пистолетом-распылителем (толщина слоя - 1,5-2 мм) и шпателем (2-3 мм). Приготовленный раствор должен быть использован в течение 40 минут. Добавлять «КАЛЬМАТРОН» в ремонтные составы нужно на этапе сухого перемешивания - до добавления воды (технической или питьевой), количество которой зависит от технологии нанесения состава. Перед применением раствор нужно тщательно перемешать. Восстановленные конструкции нужно смачивать холодной водой до 2-3 раз в день в течение 3 суток. При наружных работах в жаркую погоду гидроизоляционный слой стоит укрыть влажной тканью и круглосуточно ее поливать.

Доверие профессиональных строителей и индивидуальных потребителей к гидроизоляции «КАЛЬМАТРОН» подтверждается более чем 25-летним опытом применения.

На вопросы о гидроизоляции вам ответят специалисты компании «Алтай-Герметик» (официальный представитель проникающей гидроизоляции «КАЛЬМАТРОН» в Алтайском крае и Республике Алтай) по тел. 8-913-210-9304.

ВОПРОС СТРОИТЕЛЮ



ПАВЕЛ ГУРЕЕВ - СТРОИТЕЛЬ С МНОГОЛЕТНИМ СТАЖЕМ (БОЛЕЕ 15 ЛЕТ), РУКОВОДИТЕЛЬ СТРОИТЕЛЬНОЙ КОМПАНИИ, ЗАНИМАЮЩЕЙСЯ СТРОИТЕЛЬСТВОМ ОБЪЕКТОВ ИЖС «ПОД КЛЮЧ». ОБЪЕКТЫ ЕГО КОМПАНИИ РАСПОЛОЖЕНЫ КАК В АЛТАЙСКОМ КРАЕ, ТАК И НОВОСИБИРСКОЙ, КЕМЕРОВСКОЙ ОБЛАСТЯХ, РЕСПУБЛИКЕ АЛТАЙ. ТЕЛ. 8-962-792-7298

- Как принимать частный дом, баню у строителей, на что обращать внимание в первую очередь?

- Я бы посоветовал присутствие на работе бригады, хотя бы 2-3 раза в неделю. Где проверять, и фиксировать все недочеты, и замечания чтобы сразу их исправляли. Не бойтесь задавать вопросы. Это ваш дом и вам в нем жить, а строители уйдут. Проверьте окна, двери, стены на кривизну, полы на горизонтальность. Обязательно должны быть акты скрытых работ. Сливы, карнизы, водостоки, все должно функционировать. Чердачное помещение, изоляция кровельного покрытия, все что мы писали ранее. В бревенчатой бане проверяется наличие шкантов, к примеру металлической линейкой. Полы в бане, не поленитесь поднять пол и проверить слив, полейте воду и посмотрите куда уходит вода.

- Какие работы считаются скрытыми?

- Скрытыми работами считаются те, которые вы визуально не замечаете, не видите. Самыми распространенными являются электротехнические работы – монтаж проводки. Почти всегда, проводка идет в стене, про-

вода утеплены и закрыты, т.е. скрыты. Тоже самое теплые полы (водяные. Электрические), гипсокартонные ниши с трубами отопления, стояками. На все скрытые работы выполняется акт скрытых работ. Здесь все проведенные работы указаны на плане дома схематически, провода к розеткам и люстрам, водяные и электрополы, все схемы подключения должны быть отражены в акте о скрытых работах, с указанием в мм.

- Что можете сказать о теплых водяных полах? Рекомендуются ли их устанавливать в деревянных домах?

- О теплых водяных полах сказать можно много. Я считаю самый идеальный вид отопления! Время и технологии идут вперед! Современные технологии позволяют делать теплые водяные полы со сроком эксплуатации до 200 лет (если все правильно смонтировано). К таковым, к примеру, относятся трубы ПВХ - полихлорвинил, шланги из него - это вечные шланги скрытые в стяжке.

Раньше трубы гнулись из металла, они окислялись, лопались, но люди шли дальше придумывали, изобретали, использование теплого пола было мечтой! Теперь все технологии доступны, есть выбор. Теплые водяные полы также как и в любом другом доме можно устанавливать и в деревянном доме. Здесь всего лишь вопрос правильного монтажа. Первый этаж, современные хозяева, обычно так и делают, во на втором этаже уже много вопросов и обычно люди отказываются. Очень много сложностей. Возрастает нагрузка на перекрытия

- ведь дом то деревянный! Вообще можно комбинировать с отопительными водяными полами! Где-то делать, где-то нет, согласитесь приятно пройти босиком по теплому полу своего дома, в коридорах, ваннах, кухнях где лежит плитка.

- Гарантия на работы? Дают ли барнаульские компании гарантии на построенные частные объекты? И что чаще всего случается?

- Не важно, дают ли барнаульские компании гарантию, у всех потребителей, которыми являются и заказчики строительства есть права, которые записаны в законодательстве РФ. Прежде всего наличие договора! Договор должен быть. А далее на все объекты строительства есть свои гарантийные сроки. Сложнее если договора не будет, потребуются больше времени и нервов. Свидетели - зачастую которыми являются соседи, адвокаты, претензии и долгие хождения по судам. Халатность со стороны строителей и желание сэконоимить хозяев в дальнейшем обходится очень дорого, в плоть до разбора дома полностью. На моей практике были звонки с просьбой о помощи: какая-то бригада построила дом, началась зима, стали промерзать стены. Приехал, посмотрел. Утеплителя в доме из газобетона, обложенном облицовочным дорогим кирпичем, нет вообще! Вердикт один: демонтаж кирпича, монтаж утеплителя на стены и опять монтаж облицовочного кирпича, теперь уже нового (старый при демонтаже получает сколы и царапины). В круглую сумму вытекает недосмотр и экономия на строителях!

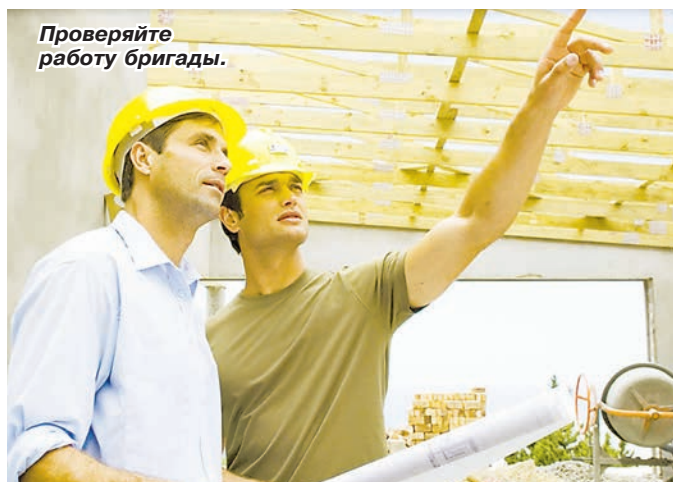

Проверяйте работу бригады.

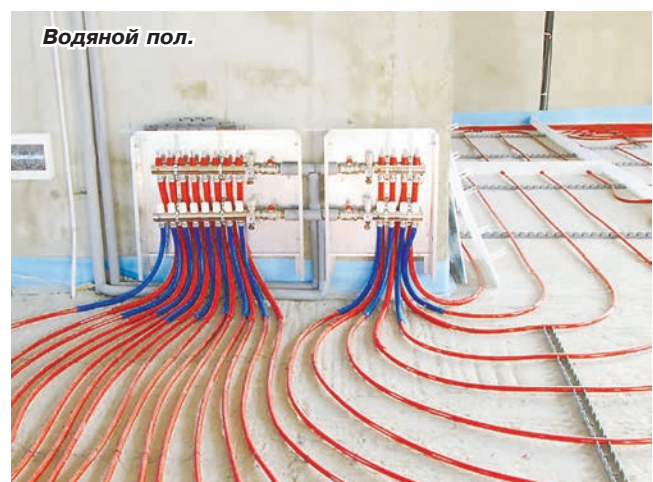

Водяной пол.

ЕСТЬ ВОПРОСЫ К ПРОФЕССИОНАЛАМ? ЗВОНИТЕ В РЕДАКЦИЮ: 50-71-89.

Комплект торгового оборудования для магазина «Продукты»



Холодильник «Бирюса»



Холодильник «Бирюса» 2 шт.



Холодильная витрина «Иней»



Холодильная витрина «Иней»



Стеллаж прикассовый «Куб»



Стеллаж со стеклянными полками, высокий



Стеллаж со стеклянными полками



Стеллажи «Нордика», 11 секций

• б/у • доставка • сборка
• помощь в организации магазина (не деньгами)



Морозильная камера «Бирюса»



Стеллажи «Нордика», 11 секций



Электронные весы Cas, 30 кг



Стойка, металл

Телефон в Барнауле +7-983-383-8575

1. СТРОИТЕЛЬНЫЕ МАТЕРИАЛЫ

1.1. Строительные материалы

Абразив, отсев, песок, щебень, ПГС	т	500 руб.	Частник	692-380
Арматура стеклопластиковая, в наличии; www.armaplast22.ru	м	10,5 руб.	ООО «АрмаПласт плюс»	69-01-07, 50-06-70
Балюстрада (2 вида, модуль длиной 60см, в сборе)	шт.	от 2209 руб.	ООО «Поиск»	24-48-90, 8-961-998-4465
Бут строительный для отсыпки дорог, глина, земля	т	от 100 руб.	Частное лицо	60-99-72, 8-903-990-5302
Глина	т	от 200 руб.	АВТОБАЗА №1	22-22-23, 25-12-13

• ПЕСОК • ЩЕБЕНЬ • ПГС
 ◆ глина ◆ черная земля
 ◆ асфальт ◆ крошка
 задняя выгрузка
ДОСТАВКА ☎ 8-913-026-3172



“СтройДом” Цемент от 305 руб. Искитим, Толки М-400, М-500
 Газобетон, кирпич

стройдом-барнаул.рф

- Песок-щебень-отсев-ПГС- керамзит в мешках
- ДВП-ДСП-фанера-ГВЛ-стекломагнийевый лист
- Гипсокартон и комплектующие-сухие смеси
- Клей-шпаклевка-гипс-штукатурка-известь
- Шифер-рубероид-битум-профнастил
- Пенополистирол-мин. плита-пакля
- «Урса»-«Кнауф»

ЛЕСА СТРОИТЕЛЬНЫЕ продажа, аренда
ДРОВА В МЕШКАХ УГОЛЬ
 Доставка: 8-905-989-2300

ул. Советской Армии, 34-а, заказ по тел.: (3852) 56-13-99, 25-20-24
 ул. 2-я Строительная, 31, тел.: 390-396, 717-607



Уважаемые читатели!
 Убедительно просим, при покупке того или иного товара, ссылаться на рекламу в нашем журнале.



Глина, грунт	т	от 150 руб.	«ВСЁ»	8-913-218-0799, 57-00-20
Глина, земля, перегной, опилки, дрова (мешки, навал)	т	от 150 руб.	Частное лицо	60-99-72, 8-903-990-5302
Глина, отсев, песок, щебень, земля (доставка до 4т)	т	звоните!!!	Частник	25-32-84, 8-903-948-6245
Глина, песок, цемент, щебень, отсев, пгс, уголь, керамзит	меш.	90 руб.	стройдом-барнаул.рф	56-13-99, 25-20-24
Добавка в бетон «КАЛЬМАТРОН - Д»	кг	от 83 руб.	ООО «Алтай-Герметик»	609-304, 58-48-01
Добавка в бетон (фибра полипропиленовая); www.armaplast22.ru	кг	245 руб.	ООО «АрмаПласт плюс»	69-01-07, 50-06-70
Добавки гидроизоляционные в бетон, гидроизоляция «Пенетрон»	кг	от 110 руб.	«АЛТАЙ ГЕРМЕТИК+»	556-500, 572-556
Земля газонная		звоните!!!	АВТОБАЗА №1	22-22-23, 25-12-13

АРХИТЕКТУРНО-СТРОИТЕЛЬНЫЕ ИЗДЕЛИЯ ИЗ ДЕКОРАТИВНОГО БЕТОНА

ООО «ПОИСК»

тел.: (3852) 24-48-90, 8-961-998-4465

www.поиск22.рф

e-mail:poisk_@mail.ru

Фасадные изделия

•Плиты облицовочные для фасадов и цоколей зданий в т.ч. для вентилируемых фасадов:

- “рваный камень”
- “колотый камень”
- “навесная цокольная”
- “фасадная навесная”



•Плиты тротуарные, для площадок и ступеней, подступенок

- “клевер”
- “квадрат”
- “шестигранник”
- “бульварная”
- “зигзаг”
- “брусчатка”

Архитектурно-строительные элементы из бетона для ЗАБОРОВ

- Блоки для стен
- Блоки для столбов
- Парапетные крышки
- Оголовки на столбы
- Шары на оголовки



Облицовочные элементы для ступеней и площадок входных крылец

•Элементы ступени фигурные



Тумба ограничения въезда

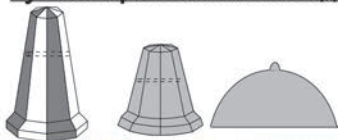

Малые архитектурные формы и элементы благоустройства

- Балюстрада
- Колонны
- Вазоны, цветочницы
- Урны
- Скамейки
- Бортовой камень, поребрик
- Лотки, ливневки и многое другое

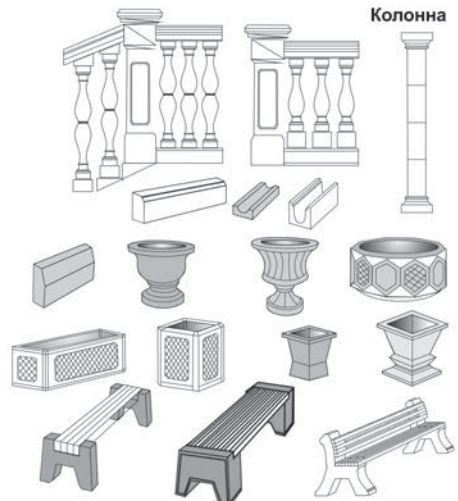

Цены на все предлагаемые товары и услуги действительны на момент выхода номера – 06.06.2019.

Земля, чернозем, перегной, навоз (мешки, навал)	т	от 200 руб.	Частное лицо	60-99-72, 8-903-990-5302
Отсев	т	1100 руб.	АВТОБАЗА №1	22-22-23, 25-12-13
ПГС	т	от 700 руб.	«ВСЁ»	8-913-218-0799, 57-00-20
Перегной любой (мешки, навал)	т	звоните!!!	Частное лицо	60-99-72, 8-903-990-5302
Перегной/мешки, песок, щебень, ПГС, опилки, горбыль, земля, глина	т	от 100 руб.	Частник	60-31-10, 8-909-505-3716
Пескобетон «Диола 343» (25кг/48)	шт.	168 руб.	«Формула М2»	8-800-775-9000

ЩЕБЕНЬ *По выгодным ценам!* **КЕРАМЗИТ** *Доставка в день обращения!* **ОТСЕВ** **ПЕСОК** **ПГС** **(3852) 57-00-20** **8-913-218-0799**

Песок	т	170 руб.	АВТОБАЗА №1	22-22-23, 25-12-13
Песок	т	звоните!!!	АвтоДорСнаб	46-55-83, 46-55-78
Песок	т	от 150 руб.	«ВСЁ»	8-913-218-0799, 57-00-20
Песок боровой (самовывоз с карьера)	т	звоните!!!	ООО «ИРЭН»	57-12-13, 8-905-927-4716
Песок боровой, речной (30кг, 50кг) отсева, пгс, керамзит, щебень	меш.	от 40 руб.	стройдом-барнаул.рф	56-13-99, 25-20-24
Песок боровой, речной (мешки, навал)	т	от 150 руб.	Частное лицо	60-99-72, 8-903-990-5302
Песок боровой, чистый (доставка, машины 5, 10, 35т)	т	звоните!!!	ООО «ИРЭН»	57-12-13, 8-905-927-4716
Песок боровой, щебень (от мешка до «КамаЗа»)	т	от 50 руб.	ИП Шифанов А.Ю.	692-380
Песок боровой, щебень (от мешка до 15т)	т	от 50 руб.	Частник	25-03-96
Песок кварцевый для приготовления сухих смесей	кг	от 13 руб.	ООО «Алтайстройсервис»	8-905-925-3559
Песок окатанный кварцевый в ассортименте	кг	от 13 руб.	ООО «Алтайстройсервис»	8-905-925-3559
Песок, глина, щебень, земля, отсев, перегной (доставка до 4т)	т	звоните!!!	Частник	25-32-84, 8-903-948-6245
Песок, щебень, глина, отсев (в мешках)	меш.	звоните!!!	ИП Буркаева Л.Н.	56-30-61, 8-913-021-2002
Песок, щебень, земля, глина, отсев, перегной, шлак (мешки, вал)	т	от 150 руб.	ООО «АвтоИдеал»	573-503
Песок, щебень, земля, глина, отсев, перегной, шлак (мешки, вал)	т	от 150 руб.	ООО «АвтоИдеал»	573-503
Песок, щебень, отсев	т	договорная	частное лицо	317-540, 69-12-62
Песок, щебень, отсев, уголь, керамзит	меш.	от 50 руб.	«ВСЁ»	8-913-218-0799, 57-00-20
Песок дробленый кварцевый в ассортименте	кг	от 13 руб.	ООО «Алтайстройсервис»	8-905-925-3559
Раствор всех марок		звоните!!!	Частное лицо	60-77-40, 8-906-943-5813
Растворы всех марок	м3	от 1700 руб.	ООО «Аура»	8-960-951-0401, 33-84-75
Связь гибкая	шт.	от 5,09 руб.	ООО «АрмаПласт плюс»	69-01-07, 50-06-70
Сетка композитная стеклопластиковая, в наличии	м2	от 59 руб.	ООО «АрмаПласт плюс»	69-01-07, 50-06-70
Смесь песчано-гравийная	т	от 850 руб.	АВТОБАЗА №1	22-22-23, 25-12-13
Стяжка для пола цементная «Диола 342» (25кг/48)	шт.	169 руб.	«Формула М2»	8-800-775-9000
Упрочнитель бетона (пропитка) «КАЛЬМАТРОН»	л	от 110 руб.	ООО «Алтай-Герметик»	609-304, 58-48-01
Фторопласт, капролон, текстолит, винипласт	кг	от 200 руб.	Компания «АЛТАЙ-ТИТАН»	20-25-75, 57-75-13
Цемент Искитим М-400, М-500	меш.	320 руб.	ООО «АлтайТехМед»	8-963-529-97-35
Щебень	т	от 900 руб.	АВТОБАЗА №1	22-22-23, 25-12-13
Щебень любой фракции, песок (от мешка до «КамаЗа»)	т	от 500 руб.	Частник	25-03-96
Щебень разных фракций, отсев	т	от 900 руб.	«ВСЁ»	8-913-218-0799, 57-00-20
Щебень, глина, земля	т	договорная	частное лицо	69-65-83, 8-903-990-8914
Щебень, гравий, отсев (разных фракций) (мешки, навал)	т	от 700 руб.	Частное лицо	60-99-72, 8-903-990-5302
Щебень, отсев, песок, глина	меш.	звоните!!!	ИП Буркаева Л.Н.	56-30-61, 8-913-021-2002
Щебень, песок, глина, шлак, ПГС, грунт (доставка)	т	звоните!!!	ИП Винтер А.Г.	8-903-910-0992

1.2. Бетон

Бетон		звоните!!!	Частное лицо	60-77-40, 8-906-943-5813
Бетон (М100, М150, М200, М250)	м3	от 3100 руб.	ООО «АвтоИдеал»	573-503

БЕТОН

- Раствор всех марок
- Доставка спецтехникой
- Услуги бетононасоса

60-77-40
8-906-943-5813

Алтай
СТРОЙКА
рекламное издание

125 ТОЧЕК РАСПРОСТРАНЕНИЯ ЖУРНАЛА ПО БАРНАУЛУ И НОВОАЛТАЙСКУ

ПОЛНЫЙ СПИСОК АДРЕСОВ СМОТРИТЕ НА СТР. 43-45

Бетон (M100, M150, M200, M250)	м3	от 3100 руб.	ООО «АвтоИдеал»	573-503
Бетон всех марок	м3	от 2900 руб.	ООО «Аура»	8-960-951-0401, 33-84-75
Бетон М-150, М-200, М-250, М-300. Раствор всех марок	м3	от 2800 руб.	ВРУ22	57-14-13, 8-960-941-8814
Бетон М200 В15 для фундамента. Доставка в Барнауле и Новоалтайске		3200 руб.	«БетонСиб»	8-960-942-4342
Бетон товарный	м3	от 3000 руб.	ООО «Алтай-Герметик»	609-304, 58-48-01
Пропитка для упрочнения и обеспыливания бетона	м2	20 руб.	«АЛТАЙ ГЕРМЕТИК+»	556-500, 572-556
1.3. Цемент				
Цемент	меш.	от 250 руб.	«ВСЁ»	8-913-218-0799, 57-00-20
Цемент (50кг, Искитим)	меш.	звоните!!!	ИП Буркаева Л.Н.	56-30-61, 8-913-021-2002
Цемент М-400, М-500 (Искитим)	меш.	от 315 руб.	стройдом-барнаул.рф	56-13-99, 25-20-24
1.4. ЖБИ				
Блоки ФБС (все размеры)	м3	от 590 руб.	ООО «Аура»	8-960-951-0401, 33-84-75
Колодец (5м3 под ключ)	шт.	от 17000 руб.	ИП Боровиков А.В.	57-10-32, 8-960-963-2486
Кольца ж/б КС (0,7х0,9), копка ям, доставка, монтаж	шт.	от 1500 руб.	ИП Боровиков А.В.	57-10-32, 8-960-963-2486
Кольца ж/б КС (1,5х0,9), копка ям, доставка, монтаж	шт.	от 2300 руб.	ИП Боровиков А.В.	57-10-32, 8-960-963-2486

STROYKA-ALTAY.RU
мобильная версия журнала

ВСЕГДА В ТВОЕМ ТЕЛЕФОНЕ!

ЖЕЛЕЗОБЕТОННЫЕ КОЛЬЦА
• БЕТОН М-200

• ЛЮКИ • ПЛИТЫ ПЕРЕКРЫТИЯ

гибкая система скидок

монтаж изделий под ключ
копка, доставка, подключение

ул. Промышленная, 64,
тел.: (3852) 57-10-32, 8-960-963-2486

Кольца ж/б КС (1х0,9), копка ям, доставка, монтаж	шт.	от 2000 руб.	ИП Боровиков А.В.	57-10-32, 8-960-963-2486
Кольца ж/б КС (2х0,9), копка ям, доставка, монтаж	шт.	от 4100 руб.	ИП Боровиков А.В.	57-10-32, 8-960-963-2486
Кольца ЖБИ, ямы выгребные под ключ		звоните!!!	частное лицо	60-37-94, 8-913-210-37-94

1.5. Кирпич

Кирпич бетонный, силикатный облицовочный	шт.	от 6,5 руб.	ООО «ТСК»	25-33-61, 8-906-944-7767
Кирпич «рваный камень» угловой стеновой	шт.	от 16 руб.	ООО «АлтайТехМед»	8-963-529-97-35
Кирпич бетонный полуторный (серый), евробрусчатка (100х200х60)	шт.	звоните!!!	ООО «ПСК «А-строй»	8-903-910-6257
Кирпич бетонный полуторный полнотелый	шт.	от 14 руб.	ООО «АлтайТехМед»	8-963-529-97-35
Кирпич керамический М-125-200, облиц., разных цветов (доставка)	шт.	от 8,99 руб.	ООО «СОЮЗ»	503-023, 8-913-254-7431
Кирпич М-100 красный рядовой (сам грузу, сам везу)	шт.	звоните!!!	ООО «ИРЭН»	57-12-13, 8-905-927-4716

ДОСТАВКА: САМ ГРУЖУ САМ ВОЖУ

КИРПИЧ - керамический - рядовой - М-100, М-125

Павловский кирпичный завод ООО «Ирэн»
тел.: (3852) 57-12-13, 8-905-927-4716

Кирпич М-100 красный рядовой от производителя	шт.	звоните!!!	ООО «ИРЭН»	57-12-13, 8-905-927-4716
Кирпич М-100, М-125 рядовой (Черепаново, доставка)	шт.	от 9 руб.	ООО «СОЮЗ»	503-023, 8-913-254-7431
Кирпич М-125 красный рядовой (сам грузу, сам везу)	шт.	звоните!!!	ООО «ИРЭН»	57-12-13, 8-905-927-4716
Кирпич М-125 красный рядовой от производителя	шт.	звоните!!!	ООО «ИРЭН»	89293971213, (38581)37206
Кирпич облицовочный (флэш, персик, солома) 0,5НФ (250х60х65), 1НФ	шт.	от 11 руб.	ООО «СОЮЗ»	503-023, 8-913-254-7431

1.6. Газобетон, пенобетон, блоки

Арболит - перегородочные блоки (370х140х560мм)	шт.	от 143 руб.	ООО «Рента»	8-913-086-6323
Арболит - стеновые блоки (180х370х560мм) М15	м3	4450 руб.	ООО «Рента»	8-913-086-6323
Арболит - стеновые блоки (180х370х560мм) М25	м3	4750 руб.	ООО «Рента»	8-913-086-6323
Арболит - стеновые блоки (другие размеры)		договорная	ООО «Рента»	8-913-086-6323
Арболит - угловые блоки	шт.	178 руб.	ООО «Рента»	8-913-086-6323
Арболит - фронтоновые блоки	шт.	167 руб.	ООО «Рента»	8-913-086-6323
Блоки газобетонные (20х30х60см)	м3	звоните!!!	ИП Федоров А.А.	8-933-932-10-20
Газобетон (100х300х600мм, доставка, хранение), от производителя	м3	звоните!!!	ООО «ПСК «А-строй»	8-913-225-5694
Газобетон (200х300х400мм), качественный, от производителя	м3	звоните!!!	ООО «ПСК «А-строй»	8-903-910-6257
Газобетон (200х300х600мм), качественный, от производителя	м3	звоните!!!	ООО «ПСК «А-строй»	8-913-225-5694
Газобетон автоклавный (625х250х100/200/300/400), керамич. блоки	м3	от 4500 руб.	ООО «СОЮЗ»	503-023, 8-913-254-7431
Газобетон на поддоне и в упаковке	м3	2950 руб.	ООО «Аура»	8-960-951-0401, 33-84-75

УНИКАЛЬНЫЙ ЭКОЛОГИЧНЫЙ МАТЕРИАЛ! **КАЧЕСТВО ГАРАНТИРУЕМ**

СТЕНОВЫЕ БЛОКИ АРБОЛИТ **ТЕПЛЫЙ, ЛЕГКИЙ НЕГОРЮЧИЙ ПРОЧНЫЙ НЕГНИЮЩИЙ**

ГОСТ 19222-84

ДОСТАВКА! **СРОК ГОДНОСТИ БОЛЕЕ 100 ЛЕТ!**

Г. НОВОАЛТАЙСК, УЛ. ПЕРЕЕЗДНАЯ, 4/1, Тел.: 8-913-086-6323, 8-913-026-8377

STROYKA-ALTAY.RU
мобильная версия журнала

ВСЯ «СТРОЙКА» В ТВОЕМ ТЕЛЕФОНЕ!

Газобетон от производителя (200x300x400мм, с НДС)	м3	звоните!!!	ООО «ЗМП»	8-929-304-3007
Газобетон, кирпич, мраморная крошка	м3	от 2950 руб.	стройдом-барнаул.рф	56-13-99, 25-20-24
Газобетон, от производителя (доставка, монтаж)	м3	от 2 300 руб.	ООО «ТСК»	25-33-61, 8-906-944-7767

1.7. Плитка тротуарная

Плитка тротуарная «Калифорния», «Тетрис» (300x300x30мм), бордюры	м2	410 руб.	ООО «СИБИРСКИЙ БАРС»	8-913-265-5604
Плитка тротуарная (10 видов)	м2	от 460 руб.	ООО «Поиск»	24-48-90, 8-961-998-4465
Плитка тротуарная выбролитая «Кленовый лист», «Розетта» (44шт.)	м2	550 руб.	ООО «СИБИРСКИЙ БАРС»	8-913-265-5604
Плитка тротуарная выбролитая «Мозаика», «Пикассо» (250x250x45мм)	м2	530 руб.	ООО «СИБИРСКИЙ БАРС»	8-913-265-5604

ПИЛОМАТЕРИАЛ **ПЛИТКА ТРОТУАРНАЯ** **Кредит!** **с. Зудилово, ул. Речная, 2-в, тел.: 8-913-265-5604, 8-905-982-5696** **www.bars22.com, sibirskiy.bars.2013@mail.ru**

Плитка тротуарная, тактильная, бордюр, цокольный камень, вазоны	м2	от 350 руб.	ТПК «Твой Двор»	8-929-397-2083, 57-20-83
---	----	-------------	-----------------	--------------------------

1.8. Элементы благоустройства

Вазоны, цветочницы (5 видов)	шт.	от 1800 руб.	ООО «Поиск»	24-48-90, 8-961-998-4465
Водосток	шт.	340 руб.	ООО «Поиск»	24-48-90, 8-961-998-4465
Водосток-ливневка	шт.	от 250 руб.	ООО «Поиск»	24-48-90, 8-961-998-4465
Камень бортовой для автомобильных дорог	шт.	от 308 руб.	ООО «Поиск»	24-48-90, 8-961-998-4465
Порешник	шт.	от 240 руб.	ООО «Поиск»	24-48-90, 8-961-998-4465
Скамейки (3 вида), урны уличные	шт.	от 1940 руб.	ООО «Поиск»	24-48-90, 8-961-998-4465
Ступени облицовочные (3 вида)	шт.	от 95 руб.	ООО «Поиск»	24-48-90, 8-961-998-4465

1.9. Металлопрокат, металлоизделия

Алюминий: листы (рифленные, гладкие), уголки, трубы	кг	от 200 руб.	Компания «АЛТАЙ-ТИТАН»	20-25-75, 57-75-13
Арматура (d 8, 10)	м	от 16 руб.	«Все для бани»	73-02-76
Бронза, латунь, медь: круги, листы, сетка, труба	кг	от 200 руб.	Компания «АЛТАЙ-ТИТАН»	20-25-75, 57-75-13
Высечка биметаллическая в рулонах	кг	50 руб.	«Стройхозторг»	8-962-803-9989
Металлопрокат, б/у (труба, лист, балка, швеллер, уголок)	кг	30 руб.	ООО «АлтайТехМед»	8-963-529-97-35
Металлопрокат, новый и б/у	т	звоните!!!	ИП Хакимов Р.Н.	8-913-260-2522
Нержавеяка: трубы, листы, сетка, отводы, «молочка» (зеркал., мат.)	кг	от 120 руб.	Компания «АЛТАЙ-ТИТАН»	20-25-75, 57-75-13
Нихром (полоса, проволока)	кг	от 1200 руб.	Компания «АЛТАЙ-ТИТАН»	20-25-75, 57-75-13
Ограждения металлические	м2	звоните!!!	ООО «АСМ-Ограждение»	65-50-60

МЕТАЛЛОПРОКАТ
ПЕЧИ • ТРУБА ПРОФИЛЬНАЯ
СЕТКА-РАБИЦА • СЕТКА КЛАДОЧНАЯ
УГОЛОК • АРМАТУРА
тел.: 73-02-76, 8-903-947-2785

ЗНАК **Журнал «Стройка. Алтай» на стойке в ТЦ «ЗНАК»**
пр. Строителей, 94. Режим работы: 9-20, вск. 9-19

Алтай СТРОЙКА
www.stroyka-altay.ru рекламное издание

теперь в Бийске!

«Мототехника»:
пер. Коммунарский, 8
(3854) 222-333

Сетка-рабица	рул.	от 500 руб.	ООО «СтальПро»	8-903-911-0189
Сетка-рабица	шт.	от 490 руб.	«Все для бани»	73-02-76
Столбики под изгородь (2,5м), под рабицу, под профлист	пог.м	от 80 руб.	«Стройхозторг»	8-962-803-9989
Труба профильная	пог.м	от 33 руб.	«Все для бани»	73-02-76
Фурнитура нержавеющая для перил	шт.	от 100 руб.	Компания «АЛТАЙ-ТИТАН»	20-25-75, 57-75-13

1.10. Труба металлическая

Труба профильная (20x20, 20x40, 20x25, 25x50), резка	м	от 52 руб.	ИП Карпов Е.В.	8-913-085-6392
Труба, б/у (d 51, 57, 63, 73, 76, 89, 114, 159, 219, 325-1020мм)	кг	от 26 руб.	«Стройхозторг»	8-962-803-9989

1.11. Профнастил

Профнастил НС-44, оцинкованный	м2	314 руб.	«Азия Строй Инвест»	65-43-43, 56-71-72
Профнастил НС-44, с полимерным покрытием	м2	375 руб.	«Азия Строй Инвест»	65-43-43, 56-71-72



Журнал «Стройка. Алтай»
в магазине «ЭКСТРА ЭЛЕКТРИКА»
 Режим работы: пн-пт 8.30-18.30, сб-вс 8.30-15.30
 г. Барнаул, ул. Попова, 127

«АЗИЯ СТРОЙ ИНВЕСТ»
 Производим по Вашим размерам!

- » Профнастил
- » Евроштакетник
- » Сайдинг
- » Металлочерепица

Кредит

Исполнение заказа 1-2 дня!
 Условия по БЕСПЛАТНОЙ ДОСТАВКЕ по краю

Рассрочка от: ОАО «ОТП Банк», КБ «Ренессанс Кредит», АО «Альфа-Банк».

asia www.a-si.ru

г. Барнаул, ул. Кутузова, 16-г с. Санниково, ул. Ефремова, 35
(3852) 65-43-43 (38532) 7-83-42

Профнастил С-10, оцинкованный	м2	234 руб.	«Азия Строй Инвест»	65-43-43, 56-71-72
Профнастил С-10, с полимерным покрытием	м2	337 руб.	«Азия Строй Инвест»	65-43-43, 56-71-72
Профнастил С-20, оцинкованный	м2	239 руб.	«Азия Строй Инвест»	65-43-43, 56-71-72
Профнастил С-20, с полимерным покрытием	м2	321 руб.	«Азия Строй Инвест»	65-43-43, 56-71-72
Профнастил С-21, оцинкованный	м2	253 руб.	«Азия Строй Инвест»	65-43-43, 56-71-72
Профнастил С-21, с полимерным покрытием	м2	364 руб.	«Азия Строй Инвест»	65-43-43, 56-71-72
Профнастил С-8, оцинкованный	м2	231 руб.	«Азия Строй Инвест»	65-43-43, 56-71-72
Профнастил С-8, с полимерным покрытием	м2	275 руб.	«Азия Строй Инвест»	65-43-43, 56-71-72

1.12. Кровельные материалы

Окраска полимерная порошковая	м2	от 200 руб.	ООО «Русский сервис»	8-961-976-4444, 56-37-41
-------------------------------	----	-------------	----------------------	--------------------------

1.13. Черепица

Металлочерепица «СуперМонтеррей». с полимерным покрытием	м2	365 руб.	«Азия Строй Инвест»	65-43-43, 56-71-72
--	----	----------	---------------------	--------------------

1.14. Водосточные системы, доборные элементы

Водостоки, элементы кровли, заборов, вентиляции. Утепление труб		звоните!!!	ИП Быструшкин М.Ф.	8-953-035-1381
Система водосточная металлическая	шт.	звоните!!!	«Азия Строй Инвест»	65-43-43, 56-71-72
Система водосточная пластиковая	шт.	звоните!!!	«Азия Строй Инвест»	65-43-43, 56-71-72

1.15. Фасадные материалы

Плитка фасадная (2 вида)	м2	от 450 руб.	ООО «Поиск»	24-48-90, 8-961-998-4465
Плитка цокольная (3 вида)	м2	от 450 руб.	ООО «Поиск»	24-48-90, 8-961-998-4465

1.16. Сайдинг

Евроштакетник под дерево и камень	пог.м	95 руб.	«Азия Строй Инвест»	65-43-43, 56-71-72
Евроштакетник с полимерным покрытием	пог.м	68 руб.	«Азия Строй Инвест»	65-43-43, 56-71-72
Сайдинг металлический «Бревно»	м2	350 руб.	«Азия Строй Инвест»	65-43-43, 56-71-72
Сайдинг металлический «Брус»	м2	350 руб.	«Азия Строй Инвест»	65-43-43, 56-71-72
Сайдинг металлический «Брус», «Бревно» под дерево и камень	м2	540 руб.	«Азия Строй Инвест»	65-43-43, 56-71-72
Сайдинг металлический «Корабельная доска»	м2	350 руб.	«Азия Строй Инвест»	65-43-43, 56-71-72
Сайдинг металлический «Корабельная доска» под дерево и камень	м2	540 руб.	«Азия Строй Инвест»	65-43-43, 56-71-72

1.17. Изоляционные материалы

Битум, рубероид, шифер, профнастил	меш.	от 200 руб.	стройдом-барнаул.рф	56-13-99, 25-20-24
------------------------------------	------	-------------	---------------------	--------------------

АЛТАЙ ГЕРМЕТИК+
 www.altay-germetik.ru
 почта: te-germetik@mail.ru
 г. Барнаул, ул. Партизанская, 266
(3852) 556-500

ГИДРОИЗОЛЯЦИЯ
ГЕРМЕТИКИ

МАСТИКИ
ЗАЩИТНЫЕ
ПРОПИТКИ

РЕМОНТНЫЕ СОСТАВЫ ДЛЯ БЕТОНА, ГИДРОИЗОЛЯЦИЯ

- КОМПЛЕКСНЫЕ ДОБАВКИ В БЕТОН
- СМЕСИ ДЛЯ ЛИКВИДАЦИИ АКТИВНЫХ ТЕЧЕЙ
- МЕМБРАНООБРАЗУЮЩАЯ ПРОПИТКА
- ГИДРОИЗОЛЯЦИЯ ПРОНИКАЮЩЕГО ТИПА
- И МНОГОЕ ДРУГОЕ!



**ARENA
FORCE**

официальный дилер

282-717



г. Барнаул, ул. Попова, 189-г

8 (962) 805-7975

www.arenamesi.ru

Ветро-, влагоизоляция «Мегаспан А»	м2	от 15,75 руб.	«Хелми»	50-50-70, 50-54-24
Герметик шовный «Тэктор-202»	кг	от 170 руб.	ООО «Алтай-Герметик»	609-304, 58-48-01
Герметики межпанельных швов, изоляция «Вилатерм», «Изодом», жгут	кг	от 50 руб.	«АЛТАЙ ГЕРМЕТИК+»	556-500, 572-556
Гидро-, пароизоляция «Мегаспан В»	м2	от 12,25 руб.	«Хелми»	50-50-70, 50-54-24
Гидро-, пароизоляция «ЭКОСПАН-СТРОЙ В» (35м2)	шт.	260 руб.	«Формула М2»	8-800-775-9000
Гидроизоляция «КАЛЬМАТРОН» шовный для стыков и примыканий	кг	от 77 руб.	ООО «Алтай-Герметик»	609-304, 58-48-01
Гидроизоляция проникающая «КАЛЬМАТРОН»	кг	от 79 руб.	ООО «Алтай-Герметик»	609-304, 58-48-01
Гидроизоляция швов бетонных основания составами Arena		звоните!!!	ООО «Алтайстройсервис»	8-962-805-7975
Гидроизоляция швов бетонных основания составами Arena		звоните!!!	ООО «Алтайстройсервис»	8-962-805-7975
Керамзит	м3	от 2500 руб.	АВТОБАЗА №1	22-22-23, 25-12-13
Керамзит	м3	3000 руб.	«ВСЁ»	8-913-218-0799, 57-00-20
Мастика битумно-полимерная «ГИДРОИЗОЛ»	л	от 70 руб.	ООО «Алтай-Герметик»	609-304, 58-48-01
Мастика битумно-резиновая	л	от 65 руб.	ООО «Алтай-Герметик»	609-304, 58-48-01
Мембрана «ЭКОСПАН-СТРОЙ А» гидро-ветрозащитная (35м2)	шт.	357 руб.	«Формула М2»	8-800-775-9000
Праймер битумно-полимерный (грунтовка)	кг	от 65 руб.	ООО «Алтай-Герметик»	609-304, 58-48-01

АЛТАЙ-ГЕРМЕТИК®
пр. Красноармейский, 108-а,
тел.: (3852) 609-304, 58-48-01
www.altgerm.ru

гидроизоляция • строительство • ремонт

- битумно-полимерная мастика «ГИДРОИЗОЛ», ПРАЙМЕР
- строительные материалы комплектация, доставка
- проникающая гидроизоляция «КАЛЬМАТРОН»

Журнал «Стройка. Алтай» в магазинах «Планета ЭЛЕКТРИКА»

режим работы:
пн. - пт. 8.00 - 19.00 ул. Калинина, 30/1, тел. (3852) 289-285
сб. 9.00-19.00 ул. Попова, 204, тел. (3852) 289-280
вск. 9.00 - 17.00

Продвижение сайтов
на первые позиции!



ПРОФЕССИОНАЛЬНО - НЕ ЗНАЧИТ ДОРОГО!

По всем вопросам звоните: 50-71-89

Составы специальные бетонные Arena		звоните!!!	ООО «Алтайстройсервис»	8-962-805-7975
Теплолента оконная самоклеящаяся пенополиэтилен (50мм, 10м)	шт.	от 19,9 руб.	«Хелми»	50-50-70, 50-54-24
Уплотнитель войлочный (0,85х6мм, 1,4м)	шт.	от 410,4 руб.	«Хелми»	50-50-70, 50-54-24
Уплотнитель войлочный (30х6мм, 6м)	шт.	от 107,1 руб.	«Хелми»	50-50-70, 50-54-24
Уплотнитель дверной, оконный профильный Р, D	м2	от 8,96 руб.	«Хелми»	50-50-70, 50-54-24
Уплотнитель межвенцовый джутовый (20м)	шт.	от 42,3 руб.	«Хелми»	50-50-70, 50-54-24

1.18. Пенополистирол, пенополиуретан

Крошка пенополистирольная	м3	звоните!!!	ООО «ПОСТР»	50-14-18, 46-52-30
Пенополистирол ПСБ-С-15, 25, 35	м3	звоните!!!	ООО «ПОСТР»	50-14-18, 46-52-30
Пенополистирол, б/у (покупаем)	м3	звоните!!!	ООО «ПОСТР»	50-14-18, 46-52-30

Уважаемые читатели!

Убедительно просим, при покупке того или иного товара, ссылаться на рекламу в нашем журнале.



ООО «ПОСТР» от производителя

ГОСТ 15588-86

ПЕНОПОЛИСТИРОЛ
(пенопласт) ПСБ-С-15, 25, 35

ГРАНУЛА МОНТАЖНАЯ ПЕНА профессиональная ПЕНОПОЛИСТИРОЛА

г. Барнаул, ул. Попова, 256-Д
тел./факс: (3852) 46-52-30, 60-04-31

www.postr.ru
teplostyle2006@mail.ru

Журнал «Стройка. Алтай»
на стойке в ТЦ «АКСИОМА»:
Павловский тракт, 166. Режим работы: 8-22.

20 СЛЕДУЮЩИЙ НОМЕР ВЫЙДЕТ: **ИЮНЯ**

Последний день приема рекламы: 13 июня

Пенополистирол, мин. плита, пакля, «Урса», «Кнауф»	лист	от 60 руб.	стройдом-барнаул.рф	56-13-99, 25-20-24
1.19. Утеплитель				
Утеплитель «ИЗОВЕР-Теплый Дом» ТВИН (50x1220x5490/0,67м3)	шт.	1099 руб.	«Формула М2»	8-800-775-9000
Эковата	меш.	звоните!!!	ООО ПМК «Алтай-ЭКОВАТА»	600-443, 8-913-217-5239
1.20. Лесопиломатериалы, изделия из дерева				
Горбыль деловой	м3	от 2000 руб.	ООО «ГРИФ»	50-21-37, 8-903-911-6809
ДВП, ДСП, фанера, гвл, стекломатериал лист	лист	от 290 руб.	стройдом-барнаул.рф	56-13-99, 25-20-24
Дрова	м3	700 руб.	ООО «ГРИФ»	50-21-37, 8-903-911-6809
Дрова	м3	700 руб.	ООО «Партнер КС»	8-913-250-8777, 60-30-24

ДРОВА • БРУСОК • ЕВРОВАГОНКА ИЗДЕЛИЯ НА ЗАКАЗ

ПОГОНАЖ • ПИЛОМАТЕРИАЛ

г. Барнаул ул. Ползунова, 59, тел.: 8-913-250-8777, 60-30-24

Дрова (береза, сосна) горбыль строительный, дровяной. Доставка	м3	от 1 500 руб.	Частное лицо	8-913-228-65-39
Дрова, уголь	м3	от 700 руб.	стройдом-барнаул.рф	56-13-99, 25-20-24
Еврорейка	м2	240 руб.	ООО «Партнер КС»	8-913-250-8777, 60-30-24
Изделия из дерева	шт.	от 1000 руб.	ООО «Партнер КС»	8-913-250-8777, 60-30-24
Колышки деревянные	шт.	8 руб.	ООО «Партнер КС»	8-913-250-8777, 60-30-24
Пиломатериал (сосна, любой размер)	м3	8000 руб.	«АлтайФорест-Торг»	8-952-002-0639, 57-20-28
Пиломатериал необрезной (сосна)	м3	от 4800 руб.	ООО «ГРИФ»	50-21-37, 8-903-911-6809
Пиломатериал обрезной	м3	от 6300 руб.	ООО «Пилмат»	22-36-40, 69-10-52
Пиломатериал обрезной (сосна)	м3	от 7900 руб.	ООО «ГРИФ»	50-21-37, 8-903-911-6809
Пиломатериал обрезной (сосна) 1 сорт	м3	от 8400 руб.	ООО «ГРИФ»	50-21-37, 8-903-911-6809
Пиломатериал обрезной (толщина 25мм, длина 1,5м; 2м)	м3	от 4500 руб.	ООО «СИБИРСКИЙ БАРС»	8-913-265-5604
Пиломатериал обрезной; брус, доска 6м, в ассортименте	м3	от 8000 руб.	ООО «СИБИРСКИЙ БАРС»	8-913-265-5604
Пиломатериал столярный сухой (кедр, сосна, береза)	м3	звоните!!!	ИП Бондарева Т.И.	46-51-42, 8-913-025-2773
Плинтус деревянный	пог.м	от 15 руб.	ООО «Партнер КС»	8-913-250-8777, 60-30-24
Тес необрезной (3, 4, 6м)	м3	3800 руб.	ООО «СИБИРСКИЙ БАРС»	8-913-265-5604
Фанера березовая ламинированная F/F (1220x2440, 18-21мм)	лист	от 2300 руб.	«СИБИРСКАЯ ФАНЕРА»	58-04-71, 71-70-76
Фанера березовая ламинированная F/W (1220x2440, 12-21мм)	лист	от 2100 руб.	«СИБИРСКАЯ ФАНЕРА»	58-04-71, 71-70-76
Фанера березовая несортная (1220x2440, 4-21мм)	лист	от 350 руб.	«СИБИРСКАЯ ФАНЕРА»	58-04-71, 71-70-76

ДВЕРИ деревянные: массив (200x60, 70, 80, 90 см) (филенка, щит), нестандарт от 2900 руб.

БАННЫЕ ДОСКА ПОЛА 530 руб./м²

ЕВРОВАГОНКА сорт А, В, С, D
• КЕДР от 400 руб./м² • СОСНА от 250 руб./м²
• ЛИПА от 550 руб./м² • ОСИНА от 330 руб./м²

ОКНА осина, липа, сосна, кедр
30x30, 30-40, 30x50, 40x40, 40x50, 40x60, 45x45, 50x50, 50x60, 50x70, 70x70, 80x80

ПОЛОК БАКИ, ПЕЧИ
• ГАЛТЕЛЬ
• ПЕРИЛА
• ПЛИНТУС
• НАЛИЧНИК

БАННЫЕ ДЫМОХОДЫ от 8500 руб. (круглые, квадратные, нержавейка,)

ул. Дальняя, 47-в, тел. 8-962-803-9989

ПИЛОМАТЕРИАЛ обрезной • необрезной
БРУС, БРУСОК на ЗАКАЗ
любого сечения
ДРОВА • ГОРБЫЛЬ

ООО «ГРИФ»
г. Барнаул, ул. Попова, 234-а,
50-21-37,
8-903-911-6809

здесь есть **ВСЁ ДЛЯ БАНИ**

ПЕЧИ • ДЫМОХОДЫ • ДВЕРИ БАННЫЕ разных форм
деревянные, стеклянные

ЕВРОВАГОНКА • ИЗДЕЛИЯ ИЗ ДЕРЕВА
осина, кедр, липа бондарные, аксессуары, мебель

тел.: 73-02-76, 8-963-571-9495

ВИДЫ БРУСА. КАКОЙ ЛУЧШЕ ПОДХОДИТ ПОД БАНЮ?

Для строительства бани можно использовать любой брус. Рассчитывать нужно на свой кошелек и возможность выполнять в дальнейшем отделку или нет. Так же важно из какого бруса был построен основной дом, лучше если материал в ансамбле используется один.



При монтаже стоит учитывать несколько факторов:

1. Вид древесины из которой изготовлен материал.
2. Сортность бруса.
3. Вид бруса (клееный, профилированный, обрезной).
4. Степень просушки материала (естественной влажностью или камерной сушки).

Проще строить баню квадратного сечения, например, 3 x 3 или 4 x 4. При этом важно, что стандартная длина бруса 4 и 6 м, остальные считаются нестандартными и стоят дороже. При строительстве небольшой бани около дома оптимальным считается коробка 3 x 3 м.

Собрать из бруса можно традиционную русскую баню или турецкую, финскую сауну. Материал не хуже бревна и имеет множество плюсов. Отличный вариант бани для дома и дачи, главное, правильно выбрать проект и собрать сруб.

Срубы под баню продают готовые «под сборку», приобрести и собрать их проще.

Фанера березовая ФК (1220x2440, 4-21мм)	лист	от 540 руб.	«СИБИРСКАЯ ФАНЕРА»	58-04-71, 71-70-76
Фанера березовая ФСФ (1220x2440, 4-21мм)	лист	от 590 руб.	«СИБИРСКАЯ ФАНЕРА»	58-04-71, 71-70-76
Фанера березовая шлифованная (1220x2440, 9-21мм)	лист	от 1400 руб.	«СИБИРСКАЯ ФАНЕРА»	58-04-71, 71-70-76

1.21. Брус, брусок

Брус (1, 2 сорт)	м3	8000 руб.	«АлтайФорест-Торг»	8-952-002-0639, 57-20-28
Брус (100x100x6000)	м3	8000 руб.	«АлтайФорест-Торг»	8-952-002-0639, 57-20-28
Брус (10x10, 10x15, 10x18, 10x20, 15x15, 15x20, 18x18, 20x20мм)	м3	8500 руб.	ООО «Пилмат»	22-36-40, 69-10-52
Брус (150x150x6000)	м3	8000 руб.	«АлтайФорест-Торг»	8-952-002-0639, 57-20-28
Брус любого сечения	пог.м	от 8400 руб.	ООО «ГРИФ»	50-21-37, 8-903-911-6809
Брусок	пог.м	от 6 руб.	ООО «Партнер КС»	8-913-250-8777, 60-30-24
Брусок любого сечения	м	от 15 руб.	ООО «ГРИФ»	50-21-37, 8-903-911-6809

1.22. Вагонка, евровагонка



г. Барнаул, ул. Фабричная, 2-г,
тел. 8-952-002-0639, e-mail: forestaltay@yandex.ru

www.алтайлес.рус



ЦЕНА **8000** РУБ./М3

■ ПИЛОМАТЕРИАЛ (СОСНА)

■ ДОСКА ОБРЕЗНАЯ, НЕОБРЕЗНАЯ, БРУС

1, 2 СОРТ

ЛЮБОЙ РАЗМЕР И ОБЪЕМ



**Алтай
СТРОЙКА**
РЕКЛАМНОЕ АГЕНТСТВО

**НАС ЧИТАЮТ!
С НАМИ
ВСЁ СТРОИТСЯ!**

г. Барнаул,
ул. Гридасова, 22-б
ул. Попова, 9-г

69-64-57
8-903-911-3031
8-902-998-64-57
8-902-998-64-67

Столярка 22

ДВЕРИ
МЕЖКОМНАТНЫЕ, для бани
сосна • липа • кедр
термостекло • фотопечать

ВАГОНКА
сосна - от 195 р./м² • лиственница - 480 р./м²
липа - от 1100 р./м² • кедр А В - 650 р./м²
осина - от 400 р./м²

**ПОЛКОВАЯ ДОСКА (осина, липа, кедр, абаш)
ОКНА-ФОРТОЧКИ (сосна, липа)
РАМЫ ВЕРАНДНЫЕ • ПЛИНТУС • НАЛИЧНИКИ
ДОСКА ПОЛА • ТЕРРАСНАЯ ДОСКА (лиственница)**

ДВЕРИ для САУНЫ (ТЕРМОСТЕКЛО, 8 мм) - ОТ 5000 руб.

Вагонка (кедр АВ)	шт.	от 650 руб.	«Столярка 22»	69-64-57, 8-903-911-3031
Вагонка (осина, липа)	м2	от 400 руб.	«Столярка 22»	69-64-57, 8-903-911-3031
Вагонка, имитация бруса (сосна)	м2	от 195 руб.	«Столярка 22»	69-64-57, 8-903-911-3031
Евровагонка (кедр, осина, липа, сорт АВС). Скидки!	м2	от 200 руб.	«Все для бани»	73-02-76
Евровагонка (сосна, кедр, осина, листвен. сорт А,В), доска пола	м2	от 250 руб.	«Стройхозторг»	8-962-803-9989

1.23. Доска

Доска необрезная (25x6000)	м3	5000 руб.	«АлтайФорест-Торг»	8-952-002-0639, 57-20-28
Доска обрезная (25x150x6000)	м3	8000 руб.	«АлтайФорест-Торг»	8-952-002-0639, 57-20-28
Доска обрезная (40x150x6000)	м3	8000 руб.	«АлтайФорест-Торг»	8-952-002-0639, 57-20-28
Доска обрезная (50x150x6000)	м3	8000 руб.	«АлтайФорест-Торг»	8-952-002-0639, 57-20-28
Доска обрезная (сосна, 25, 40, 50мм)	м3	от 6300 руб.	ООО «Пилмат»	22-36-40, 69-10-52
Доска пола (сосна) В	м2	от 550 руб.	«Столярка 22»	69-64-57, 8-903-911-3031
Доска половая, палубная из лиственницы	м2	950 руб.	«Столярка 22»	69-64-57, 8-903-911-3031

1.24. Срубы домов, бань, сооружения (конструкции), беседки

Беседки дачные (сосна, береза, ясень, дуб, под заказ)	шт.	от 60000 руб.	«АлтайФорест-Торг»	8-952-002-0639, 57-20-28
---	-----	---------------	--------------------	--------------------------

2. ОТДЕЛОЧНЫЕ МАТЕРИАЛЫ

**СТРОИТЕЛЬНЫЕ И ХОЗЯЙСТВЕННЫЕ ТОВАРЫ
ДЛЯ МАГАЗИНОВ И ОРГАНИЗАЦИЙ**

ХЕЛМИ



- ЛИНОЛЕУМ
- САНФАЯНС, САНТЕХНИКА
- ЛАКОКРАСОЧНЫЕ МАТЕРИАЛЫ
- СУХИЕ СТРОИТЕЛЬНЫЕ СМЕСИ
- ХОЗТОВАРЫ, ИНСТРУМЕНТ

Еженедельная доставка по Алтайскому краю, Новосибирской, Кемеровской областям, Республике Алтай

Оптовые цены, интернет-магазин, индивидуальная система скидок

ОПТ: Г. БАРНАУЛ, УЛ. ПОПОВА, 189, ОФИС 311, ТЕЛ.: (3852) 50-50-70, 50-54-24, 50-54-25
ОПТ И РОЗНИЦА: Г. БАРНАУЛ, УЛ. АВТОТРАНСПОРТНАЯ, 49/1, ТЕЛ.: (3852) 46-76-84, 46-67-48

«ХЕЛМИ» ОПТОВО-РОЗНИЧНАЯ КОМПАНИЯ WWW.HELMИ-OPT.RU

Отделочные материалы

Рубрикатор (стр. 4) поможет в поиске!

2.1. Отделочные материалы

Винилискожа (шириной 1м)	м2	от 82,55 руб.	«Хелми»	50-50-70, 50-54-24
Клей «БЫСТРОЙ» универсальный для кафеля и плитки (25кг/56)	шт.	169 руб.	«Формула М2»	8-800-775-9000
Клей «ГЕРКУЛЕС» для кафеля термостойкий GM-215 5кг п/э пакет	шт.	85 руб.	«Формула М2»	8-800-775-9000
Листы декоративные нержавеющие: лен, кожа, зеркало, под золото	шт.	звоните!!!	Компания «АЛТАЙ-ТИТАН»	20-25-75, 57-75-13
Очиститель монтажной пены	шт.	от 105,3 руб.	«Хелми»	50-50-70, 50-54-24
Панели листовые ПВХ	шт.	от 82,8 руб.	«Хелми»	50-50-70, 50-54-24
Пена монтажная (профессиональная)	шт.	звоните!!!	ООО «ПОСТР»	50-14-18, 46-52-30
Пена монтажная бытовая (750мл)	шт.	от 145,8 руб.	«Хелми»	50-50-70, 50-54-24
Пена монтажная профессиональная (750мл)	шт.	от 194,4 руб.	«Хелми»	50-50-70, 50-54-24
Пленка самоклеящаяся (45см, 8м)	шт.	от 186,3 руб.	«Хелми»	50-50-70, 50-54-24
Шпаклевка «Ветонит» суперфинишная полимерная ЛР Паста (20кг/33)	шт.	898 руб.	«Формула М2»	8-800-775-9000
Штукатурка гипсовая «ВОЛМА-Слой» (30кг/40)	шт.	319 руб.	«Формула М2»	8-800-775-9000

2.2. ГКЛ, ГВЛ, комплектующие

Гипсокартон и комплектующие, сухие смеси	лист	звоните!!!	стройдом-барнаул.рф	56-13-99, 25-20-24
--	------	------------	---------------------	--------------------

2.3. Полы и напольные материалы

Линолеум «Комитекс Лин» (1,5-3,5м)	м2	от 184,5 руб.	«Хелми»	50-50-70, 50-54-24
------------------------------------	----	---------------	---------	--------------------

2.4. Лакокрасочная и химическая продукция, клей

Ацетон, растворитель, уайт-спирит (0,5л)	бут.	от 35,3 руб.	«Хелми»	50-50-70, 50-54-24
Герметики ленточные «Викар», «Герлен»	пог.м	от 16,5 руб.	«АЛТАЙ ГЕРМЕТИК+»	556-500, 572-556
Известь комовая негашеная	кг	от 11 руб.	«Хелми»	50-50-70, 50-54-24
Краски ВЭ, ВД (от 1,1 до 14кг)	бут.	от 32,8 руб.	«Хелми»	50-50-70, 50-54-24
Огне-, биозащита для дерева	м2	от 9 руб.	«АЛТАЙ ГЕРМЕТИК+»	556-500, 572-556
Очистители фасадов от высолов	м2	8 руб.	«АЛТАЙ ГЕРМЕТИК+»	556-500, 572-556
Пропитка деревозащитная «ВИТТЕХ» (0,7; 2,7кг)	бут.	от 142,7 руб.	«Хелми»	50-50-70, 50-54-24
Эмали ПФ «Царицынские краски» (фасовка от 0,8 до 25кг)	кг	от 82,3 руб.	«Хелми»	50-50-70, 50-54-24
Эмаль для пола быстросохнущая «Царицынские краски» (0,8 - 5кг)	кг	от 154,3 руб.	«Хелми»	50-50-70, 50-54-24

3. ОБОРУДОВАНИЕ ДЛЯ ИНЖЕНЕРНЫХ СИСТЕМ

3.1. Сантехническое оборудование, изделия

Кабина душевая NIAGARA матовое стекло (90х90х220мм)	шт.	16979 руб.	«Аксиома»	8-800-775-9000
Кабина душевая ODA-8401 (90х90х215) матовое стекло, глубокая	шт.	14979 руб.	«Аксиома»	8-800-775-9000
Канализация пластиковая внутренняя (трубы, фитинги)	пог.м	от 43,2 руб.	«Хелми»	50-50-70, 50-54-24
Краны шаровые латунные	шт.	от 97,2 руб.	«Хелми»	50-50-70, 50-54-24
Лейка для душа	шт.	от 56,7 руб.	«Хелми»	50-50-70, 50-54-24
Лейка для душа Optima 3 режима GA3713	шт.	329 руб.	«Аксиома»	8-800-775-9000
Мойки нержавеющие накладные	шт.	от 513 руб.	«Хелми»	50-50-70, 50-54-24
Набор душевой Moderna	шт.	759 руб.	«Аксиома»	8-800-775-9000
Наполнитель кварцевый для водоочистки	кг	от 13 руб.	ООО «Алтайстройсервис»	8-905-925-3559
Подводка для воды гибкая	шт.	от 55,8 руб.	«Хелми»	50-50-70, 50-54-24
Сифоны сантехнические «Аквант»	шт.	от 102,6 руб.	«Хелми»	50-50-70, 50-54-24
Смесители «Моно» (на одну воду)	шт.	от 108,9 руб.	«Хелми»	50-50-70, 50-54-24
Смесители для ванной	шт.	от 760,5 руб.	«Хелми»	50-50-70, 50-54-24
Смесители для душа	шт.	от 706,5 руб.	«Хелми»	50-50-70, 50-54-24
Смесители для кухни	шт.	от 265,5 руб.	«Хелми»	50-50-70, 50-54-24
Смеситель для ванны длинный нос GROSS AQUA 7016012BRL-D06 Retro	шт.	4879 руб.	«Аксиома»	8-800-775-9000
Смеситель для кухни GROSS AQUA 6014012BRL-B01 Retro	шт.	2659 руб.	«Аксиома»	8-800-775-9000
Смеситель для умывальника GROSS AQUA 6086012BRL Retro	шт.	3319 руб.	«Аксиома»	8-800-775-9000
Тумба+умывальник	шт.	от 2696 руб.	«Хелми»	50-50-70, 50-54-24
Тумбы под накладную мойку	шт.	от 927 руб.	«Хелми»	50-50-70, 50-54-24
Умывальники керамические	шт.	от 729 руб.	«Хелми»	50-50-70, 50-54-24
Унитаз компакт «ПОЛО», 3/бл, косой выпуск, микролифт (Киров)	шт.	4939 руб.	«Аксиома»	8-800-775-9000
Унитазы-компакты в сборе (Лобня, Воротынский)	шт.	от 2570 руб.	«Хелми»	50-50-70, 50-54-24
Шланг для душа ПВХ, 1,5м GA609-1.5	шт.	329 руб.	«Аксиома»	8-800-775-9000
Шланг для душа, нерж. сталь, хром, усиленный, 1,5м GA611-1.5	шт.	379 руб.	«Аксиома»	8-800-775-9000
Шланг для душа, нерж. сталь, хром, усиленный, 2м GA611-2.0	шт.	469 руб.	«Аксиома»	8-800-775-9000

3.2. Отопительное и водонагревательное оборудование

Водонагреватель Electrolux EWH 50 Major LZR (Major LZR 2)	шт.	1479 руб.	«Аксиома»	8-800-775-9000
Конвектор электрический Ballu Camino Eco BEC/EM-1000	шт.	2179 руб.	«Формула М2»	8-800-775-9000
Пушка тепловая ВНР-РЕ-2 (2кВт, круглая), BALLU	шт.	2279 руб.	«Формула М2»	8-800-775-9000
Пушка тепловая ВКН-3 (2,2кВт), BALLU	шт.	1479 руб.	«Формула М2»	8-800-775-9000
Радиатор масляный Ballu BOH/CL-07WRN 1500 (Classic 7 секций)	шт.	2279 руб.	«Формула М2»	8-800-775-9000
Тепловентилятор Ballu спиральный (2 реж/2кВт, ВFH/S-10)	шт.	649 руб.	«Формула М2»	8-800-775-9000

3.3. Кабельный обогрев, системы теплых полов

Обогрев водопровода и канализационной системы	пог.м	от 90 руб.	Теплый пол на М. Горького	200-257, 8-913-080-1077
Система отопления «Теплый пол», инфракрасная пленка (Корея)	пог.м	от 250 руб.	Теплый пол на М. Горького	200-257, 8-913-080-1077
Системы антиобледенения водостоков, желобов и кровли	пог.м	от 90 руб.	Теплый пол на М. Горького	200-257, 8-913-080-1077



ГРЕЮЩИЙ ПРОВОД
ОБОГРЕВ КРОВЛИ И ВОДОСТОКА
 для канализации, водопровода, обогрева крыльца

г. Барнаул, ул. Титова, 35-а, тел.: (3852) 60-53-06, 8-913-213-2725

Системы отопления «Теплый пол», кабель (Россия, Германия, Дания)	м2	от 500 руб.	Теплый пол на М. Горького	200-257, 8-913-080-1077
Системы отопления «Теплый пол», кабель саморегулирующийся	пог.м	от 200 руб.	Теплый пол на М. Горького	200-257, 8-913-080-1077
Системы отопления «Теплый пол», терморегуляторы	шт.	от 1000 руб.	Теплый пол на М. Горького	200-257, 8-913-080-1077

3.4. Приборы учета и системы КИПиА

Счетчик воды «ЭкоНом» СВК-15 универсальный	шт.	от 479,7 руб.	«Хелми»	50-50-70, 50-54-24
--	-----	---------------	---------	--------------------

4. ЭЛЕКТРОТЕХНИКА. СВАРКА

4.1. Электротехническая продукция

Кабель (греющий, герметичный)	м	от 200 руб.	ООО «Родник»	60-53-06, 8-913-213-2725
Лампа Gauss LED Elementary A60 11W E27 2700K 1/2 (АКЦИЯ)	шт.	119 руб.	«Аксиома»	8-800-775-9000
Лампа Gauss LED Elementary A60 14W E27 2700K 1/2 (АКЦИЯ)	шт.	189 руб.	«Аксиома»	8-800-775-9000
Лампа Gauss LED Elementary Candle 7W E14 4100K 1/3 (АКЦИЯ)	шт.	159 руб.	«Аксиома»	8-800-775-9000
Лампа Gauss LED Elementary Шар 6W E27 4100K 1/3 (АКЦИЯ)	шт.	159 руб.	«Аксиома»	8-800-775-9000
Монтаж ВЛ - 0,4/10 кВ; КТП 10/0,4 кВ		звоните!!!	ЭлектроТехОбслуживание	8-983-550-7177
Обслуживание электроустановок		звоните!!!	ЭлектроТехОбслуживание	8-983-550-7177
Светильник - шар на столб (d 150. 200. 250)	шт.	от 60 руб.	ООО «Родник»	60-53-06, 8-913-213-2725
Светильник ЛПО (1x20; 1x40)	шт.	от 210 руб.	ООО «Родник»	60-53-06, 8-913-213-2725
Светильник ЛПО (2x20; 2x40)	шт.	от 260 руб.	ООО «Родник»	60-53-06, 8-913-213-2725
Светильники светодиодные	шт.	звоните!!!	ООО «Родник»	60-53-06, 8-913-213-2725

4.2. Сварочное оборудование и расходные материалы

Проволока сварочная по нержавеющей	кг	звоните!!!	Компания «АЛТАЙ-ТИТАН»	20-25-75, 57-75-13
Электроды, сварочная проволока по нержавеющей	кг	звоните!!!	Компания «АЛТАЙ-ТИТАН»	20-25-75, 57-75-13

5. ДВЕРИ. ОКНА. ВОРОТА. МЕБЕЛЬ

5.1. Двери и аксессуары

Двери (массив сосны, ели)	шт.	от 3100 руб.	«Столярка 22»	69-64-57, 8-903-911-3031
Двери DOORHAN	шт.	звоните!!!	ООО «А Сфера»	395-397
Двери входные-Нск, межкомнатные, противопожарные, шкаф-купе	шт.	от 850 руб.	ООО «АлтайВыбор»	8-913-248-1325, 58-10-24
Двери из массива (сосна, береза, ясень, дуб, под заказ)	шт.	от 18000 руб.	«АлтайФорест-Торг»	8-952-002-0639, 57-20-28
Двери межкомн. (массив хвой, 200х60-90, филенка, щит), опт, розн.	шт.	от 2900 руб.	«Стройхозторг»	8-962-803-9989

5.2. Окна и аксессуары

отмечен магазин со стойкой журнала «Стройка. Алтай»

Алтай СТРОЙКА ВО ВСЕХ НАПРАВЛЕНИЯХ!



**Журнал «Стройка. Алтай»
на стойке в магазине
межкомнатных и входных дверей**

ул. Балтийская, 90, режим работы: 10-20, б/о, б/в.

**Журнал «Стройка. Алтай»
в магазинах «Планета ЭЛЕКТРИКА»**

режим работы:
пн. - пт. 8.00 - 19.00 ул. Калинина, 30/1, тел. (3852) 289-285
сб. 9.00-19.00 ул. Попова, 204, тел. (3852) 289-280
вск. 9.00 - 17.00

Окна (ПВХ), остекление балконов ПВХ и алюминием, с отделкой	м2	от 2900	ООО «АлтайВыбор»	8-913-248-1325, 58-10-24
5.3. Лестницы, элементы лестниц				
Комплекующие для лестниц и перил нержавеющие	шт.	звоните!!!	Компания «АЛТАЙ-ТИТАН»	20-25-75, 57-75-13
Лестницы под заказ (сосна, береза, ясень, дуб)	м2	от 7500 руб.	«АлтайФорест-Торг»	8-952-002-0639, 57-20-28
5.4. Мебель, торговое оборудование, сейфы				
Весы электронные Cas 30 кг	шт.	звоните!!!	Частное лицо	8-983-383-8575
Витрина холодильная «Иней»	шт.	звоните!!!	Частное лицо	8-983-383-8575
Кабинет для руководителя (сосна, береза, ясень, дуб, под заказ)	шт.	от 300000 руб.	«АлтайФорест-Торг»	8-952-002-0639, 57-20-28
Камера морозильная «Бирюса»	шт.	звоните!!!	Частное лицо	8-983-383-8575
Кровати из массива под заказ (сосна, береза, ясень, дуб)	комп.	от 20000 руб.	«АлтайФорест-Торг»	8-952-002-0639, 57-20-28
Кухни из массива под заказ (сосна, береза, ясень, дуб)	комп.	от 40000 руб.	«АлтайФорест-Торг»	8-952-002-0639, 57-20-28
Мебель банная из массива (сосна, береза, ясень, дуб, под заказ)	шт.	от 10000 руб.	«АлтайФорест-Торг»	8-952-002-0639, 57-20-28
Мебель для гостинных под заказ (сосна, береза, ясень, дуб)	м2	от 7500 руб.	«АлтайФорест-Торг»	8-952-002-0639, 57-20-28
Мебель из МДФ и ЛДСП (кухни, прихожи, стенки, шкафы купе)	м2	от 2700 руб.	«АлтайФорест-Торг»	8-952-002-0639, 57-20-28
Стеллаж прикассовый куб	шт.	звоните!!!	Частное лицо	8-983-383-8575
Стеллаж прикассовый со встроенной кассой	шт.	звоните!!!	Частное лицо	8-983-383-8575
Стеллаж с стеклянными полками	шт.	звоните!!!	Частное лицо	8-983-383-8575
Стеллаж с стеклянными полками высокий	шт.	звоните!!!	Частное лицо	8-983-383-8575
Стеллажи Нордика 11 секций	шт.	звоните!!!	Частное лицо	8-983-383-8575
Стойка металлическая под товар	шт.	звоните!!!	Частное лицо	8-983-383-8575
Стол пивной для пегасов	шт.	звоните!!!	Частное лицо	8-983-383-8575
Холодильники «Бирюса»	шт.	звоните!!!	Частное лицо	8-983-383-8575
5.5. Ворота, рольставни, шлагбаумы, заборы				
Автоматика ALUTECH	шт.	звоните!!!	ООО «А Сфера»	395-397

АСМ
ограждение

г. Барнаул, ул. Кулагина, 28
тел.: **65-50-60, 36-08-32**
www.asmfence.ru

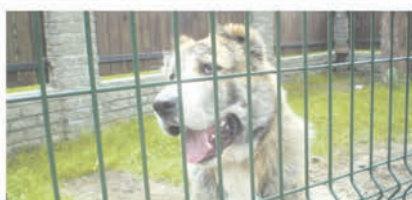

**ЕВРОПЕЙСКИЙ ПОДХОД К ОГРАЖДЕНИЮ ТЕРРИТОРИЙ.
ПРОСТЫЕ РЕШЕНИЯ СЛОЖНЫХ ВОПРОСОВ.**

Автоматика DOORHAN	шт.	звоните!!!	ООО «А Сфера»	395-397
Автоматика для всех видов ворот	компл.	звоните!!!	ООО «А Сфера»	395-397
Автоматика и комплектация для всех видов ворот	шт.	звоните!!!	«Альянс Воротных Систем»	8-964-086-4666, 994-666
Автоматика, ворота гаражные автоматические HORMANN и другие		звоните!!!	ИП Кротов Б.В.	254-788, 8-903-910-1485
Блок стены для забора из бетонных блоков	шт.	от 182 руб.	ООО «Поиск»	24-48-90, 8-961-998-4465
Блок столба для забора из бетонных блоков	шт.	от 265 руб.	ООО «Поиск»	24-48-90, 8-961-998-4465

ВОРОТА

секционные рулонные откатные распашные

А СФЕРА **ВОРОТА РОЛЬСТАВНИ**

(3852) 25-40-83, 395-397

УСТРОЙСТВА УПРАВЛЕНИЯ
АВТОМАТИКА (для ворот и рольставен)

Ворота ALUTECH	шт.	звоните!!!	ООО «А Сфера»	395-397
Ворота HORMANN, ALUTECH. Акция		звоните!!!	ИП Кротов Б.В.	254-788, 8-903-910-1485
Ворота автоматические	шт.	звоните!!!	ООО «А Сфера»	395-397
Ворота автоматические Zaiger, пульта	шт.	звоните!!!	ТМК «ВОРОТА МАСТЕР»	60-29-05, 8-913-222-0537
Ворота автоматические секционные гаражные HORMANN и другие		звоните!!!	ИП Кротов Б.В.	254-788, 8-903-910-1485
Ворота автоматические секционные промышленные HORMANN и другие		звоните!!!	ИП Кротов Б.В.	254-788, 8-903-910-1485
Ворота автоматические, секционные, распашные, сдвижные	шт.	звоните!!!	«Альянс Воротных Систем»	8-964-086-4666, 994-666
Ворота гаражные (выезд замерщика по городу - бесплатно)	шт.	звоните!!!	ООО «А Сфера»	395-397

HÖRMANN
ALUTECH

ЛУЧШИЕ ВОРОТА

(3852) 254-788
8-903-910-1485

АКЦИЯ! РАССРОЧКА БЕЗ %! РАСПРОДАЖА!

Ворота гаражные автоматические (все виды)	шт.	звоните!!!	ТМК «ВОРОТА МАСТЕР»	60-29-05, 8-913-222-0537
Ворота откатные, распашные		звоните!!!	ИП Кротов Б.В.	254-788, 8-903-910-1485
Ворота секционные, откатные, распашные DOORHAN	шт.	звоните!!!	ООО «А Сфера»	395-397
Ворота секционные, рулонные, рольворота (цена - от размера)	шт.	звоните!!!	ООО «А Сфера»	395-397
Заборы, ограждения металлические	м2	звоните!!!	ООО «А Сфера»	395-397
Крышки стенки для забора из бетонных блоков	шт.	от 140 руб.	ООО «Поиск»	24-48-90, 8-961-998-4465
Оголовки столба для забора из бетонных блоков	шт.	от 220 руб.	ООО «Поиск»	24-48-90, 8-961-998-4465
Ограждения металлические	м2	звоните!!!	ООО «АСМ-Ограждение»	65-50-60
Ограждения, заборы из профлиста, профтрубы	пог.м	от 500 руб.	ООО «Русский сервис»	8-961-976-4444, 56-37-41
Панорамные ворота	шт.	звоните!!!	ООО «А Сфера»	395-397
Печи банные в наличии, ворота гаражные (профлист, заборы)	шт.	договорная	ИП Карлов Е.В.	8-913-085-6392
Ремонт ворот, шлакбаумов, рольставен.		звоните!!!	ООО «А Сфера»	395-397
Рольставни ALUTECH	шт.	звоните!!!	ООО «А Сфера»	395-397
Рольставни DOORHAN	шт.	звоните!!!	ООО «А Сфера»	395-397
Система консольная для откатных ворот	шт.	от 8000 руб.	«Альянс Воротных Систем»	8-964-086-4666, 994-666
Тумбы дорожные для ограничения въезда (4 вида)	шт.	от 950 руб.	ООО «Поиск»	24-48-90, 8-961-998-4465
Шлакбаумы автоматические	шт.	звоните!!!	ООО «А Сфера»	395-397

5.6. Стекло, стеклопластик, поликарбонат

Стекло «триплекс» производство на заказ	м2	от 2000 руб.	ООО «ЭЛЕМЕНТ»	8-913-217-4365
---	----	--------------	---------------	----------------

6. КЛИМАТ

6.1. Печи, камины, дымоходы

Дымоходы (нержавейка)	шт.	от 250 руб.	«Все для бани»	73-02-76
Дымоходы из нержавеющей стали любой сложности	шт.	звоните!!!	ООО «ДОМНА»	52-92-17, 8-913-090-9384
Камин электро «Брайт», очаг (1020x1075x370мм) венге/темный дуб	шт.	25999 руб.	«Аксиома»	8-800-775-9000
Камин электро «Остин» с очагом (920x910x320мм) крем/пatina	шт.	21999 руб.	«Аксиома»	8-800-775-9000
Камин электро «Экстер-М», очаг (950x1000x380) дуб/махагон/венге	шт.	22999 руб.	«Аксиома»	8-800-775-9000
Камин электро «Экстер», очаг (1115x1000x300мм) венге/темный дуб	шт.	27999 руб.	«Аксиома»	8-800-775-9000
Камин электро «Экстер», очаг (1300x1080x435мм) венге/темный дуб	шт.	28999 руб.	«Аксиома»	8-800-775-9000
Камин электро «Экстер», очаг (910x1000x300мм) венге/темный дуб	шт.	22999 руб.	«Аксиома»	8-800-775-9000
Камин электро Aspen, очаг GLS (920x850x320мм) белый/patina	шт.	21999 руб.	«Аксиома»	8-800-775-9000
Камин электро Santiago, античный дуб (920x100x340мм)	шт.	17900 руб.	«Аксиома»	8-800-775-9000
Печи банные (квадратные, круглые), буржуйки, котлы	шт.	от 8500 руб.	«Стройхотзорг»	8-962-803-9989
Печи для бани, буржуйки (круглые, квадратные, нержавейка)	шт.	от 3500 руб.	«Все для бани»	73-02-76

6.2. Оборудование для бань, саун и бассейнов

Бондарка для бани, аксессуары, мебель	шт.	звоните!!!	«Все для бани»	73-02-76
Двери банные (стекло, осина, липа, сосна, массив, от 170-190x70)	шт.	от 2900 руб.	«Стройхотзорг»	8-962-803-9989
Двери банные деревянные, со стеклом, стеклянные	шт.	от 1900 руб.	«Все для бани»	73-02-76

Цены на все предлагаемые товары и услуги действительны на момент выхода номера - 06.06.2019.

Двери для бань с коробом (сосна, липа)	шт.	от 2800 руб.	«Столярка 22»	69-64-57, 8-903-911-3031
Двери для саун, бань из стекла (прозрачные, матовые, 8мм)	шт.	от 5000 руб.	«Столярка 22»	69-64-57, 8-903-911-3031
Двери стеклянные для саун с фотопечатью	шт.	от 11000 руб.	«Столярка 22»	69-64-57, 8-903-911-3031
Доска полковая (осина, липа, кедр, абаш)	пог.м	от 120 руб.	«Столярка 22»	69-64-57, 8-903-911-3031
Лавки, столы, табуреты, шезлонги для бани, сауны	шт.	от 1000 руб.	«Стройхозторг»	8-962-803-9989
Окна для бани, дачи (осина, липа, сосна, от 30х30 до 100х120см)	шт.	от 1000 руб.	«Стройхозторг»	8-962-803-9989
Окна для бани, стеклопакет (40х40, 50х50, 60х60, 70х70)	шт.	от 1300 руб.	«Все для бани»	73-02-76
Полок (осина, от 2 до 3м, сорт А, В)	пог.м	от 100 руб.	«Стройхозторг»	8-962-803-9989

6.3. Климатотехника и вентиляция

Вентиляторы ВР (ВЦ), ВО, ДУ, канальные	шт.	звоните!!!	«Артвент»	289-371, 529-371
Вентиляция (изготовление)	шт.	звоните!!!	ООО «ДОМНА»	52-92-17, 8-913-090-9384
Вентиляция приточная КИВ-125	шт.	звоните!!!	«АлмазАлтай»	8-913-026-6661
Воздуховоды оцинкованные и гибкие	пог.м	звоните!!!	«Артвент»	289-371, 529-371
Дымососы Д	шт.	от 17 200 руб.	«Артвент»	289-371, 529-371

7. ИНСТРУМЕНТ, СПЕЦОБОРУДОВАНИЕ, МЕТИЗЫ

7.1. Инструмент

Лобзик HAMMER LZK550LE (550Вт 0-3000 ход/мин)	шт.	1599 руб.	«Формула М2»	8-800-775-9000
Лопата №6 морозостойкая с оцинкованной планкой d 32 (380х380мм)	шт.	119 руб.	«Формула М2»	8-800-775-9000
Лопата №6 морозостойкая с оцинкованной планкой d 32 с черенком	шт.	179 руб.	«Формула М2»	8-800-775-9000
Лопата для снега черная (400х400мм) без черенка «Интерм»	шт.	99 руб.	«Формула М2»	8-800-775-9000
Лопата для снега черная пластм. (400х400мм) с черенком «Интерм»	шт.	149 руб.	«Формула М2»	8-800-775-9000
Лопата снеговая с алюм. планкой, с алюм. черенком (410мм) «СИБИН»	шт.	429 руб.	«Формула М2»	8-800-775-9000
Перфоратор HAMMER PRT800A (800Вт SDS+26мм 0-780об/мин 2.6Дж)	шт.	3999 руб.	«Формула М2»	8-800-775-9000

ПРОКАТ ЭЛЕКТРО-БЕНЗО ИНСТРУМЕНТА



МОТОБУР, ЭЛЕКТРОСТАНЦИЯ БЕНЗИНОВАЯ
сварочный инвертор
перфоратор SDS-MAX



г. Барнаул, ул. Титова, 35-а, тел.: 8-913-213-2725, 8-923-162-0706

Журнал «Стройка. Алтай»
на стойке в ТЦ «АКСИОМА»:
Павловский тракт, 166. Режим работы: 8-22.

Перчатки трикотажные, х/б	пара	звоните!!!	ООО «ПОСТР»	50-14-18, 46-52-30
Снегоуборщик СУ-56-6НД FEST	шт.	25999 руб.	«Формула М2»	8-800-775-9000
Стрейч-пленка паллетная (ширина 500мм, 250мм, 17, 20, 23мм)	шт.	от 290 руб.	ООО «ПТК АЛТЕХ»	46-37-63, 505-257
Стрейч-пленка черная паллетная (500мм, 250мм, 17, 20, 23мм)	шт.	от 275 руб.	ООО «ПТК АЛТЕХ»	46-37-63, 505-257
УШМ USM710D (710Вт, 12000об/мин, 125мм) Hammer Flex	шт.	1999 руб.	«Формула М2»	8-800-775-9000

7.2. Спецтехника и оборудование

Вышкитуры, леса строительные (продажа, аренда)	сутки	от 25 руб.	стройдом-барнаул.рф	56-13-99, 25-20-24
--	-------	------------	---------------------	--------------------

7.3. Метизы, крепеж

Болты, винты, гайки, шайбы из нержавеющей	шт.	звоните!!!	Компания «АЛТАЙ-ТИТАН»	20-25-75, 57-75-13
Метизы нержавеющей: болты, винты, гайки, шайбы	шт.	звоните!!!	Компания «АЛТАЙ-ТИТАН»	20-25-75, 57-75-13
Фиксаторы защитного слоя арматуры	шт.	от 1,16 руб.	ООО «АрмаПласт плюс»	69-01-07, 50-06-70

7.4. Все для сада и огорода

Бочки металлический б/у	шт.	300 руб.	ООО «Алтайстройсервис»	8-905-925-3559
Грабли веерные (проволоч., крашенные, 18-зуб.)	шт.	от 79,95 руб.	«Хелми»	50-50-70, 50-54-24
Грабли витые (12-зуб.)	шт.	от 50,7 руб.	«Хелми»	50-50-70, 50-54-24
Лопата совковая	шт.	от 92 руб.	«Хелми»	50-50-70, 50-54-24
Лопата совковая (рельсовая сталь)	шт.	от 138 руб.	«Хелми»	50-50-70, 50-54-24
Лопата штыковая	шт.	от 96 руб.	«Хелми»	50-50-70, 50-54-24
Лопата штыковая (рельсовая сталь)	шт.	от 138 руб.	«Хелми»	50-50-70, 50-54-24
Материал укрывной (60х3,2м, 150м)	шт.	от 35,95 руб.	«Хелми»	50-50-70, 50-54-24
Парник (3,5м, укрыв. материал 42 трубка 16мм)	шт.	от 238 руб.	«Хелми»	50-50-70, 50-54-24
Пленка армированная (толщина 120, 140г/м2, 200мм, ширина 2-6м)	пог.м	от 63 руб.	ООО «ПТК АЛТЕХ»	46-37-63, 505-257
Пленка воздушно-пузырьковая (2-слойная, 3-слойная)	м2	от 10,3 руб.	ООО «ПТК АЛТЕХ»	46-37-63, 505-257
Пленка п/э, рукав, 100мк	пог.м	от 17,75 руб.	«Хелми»	50-50-70, 50-54-24
Пленка п/э, рукав, 60мк	пог.м	от 13,35 руб.	«Хелми»	50-50-70, 50-54-24
Пленка полиэтиленовая парниковая (80-200ммк, рукав от 150см)	пог.м	от 18,9 руб.	ООО «ПТК АЛТЕХ»	46-37-63, 505-257
Пленка полиэтиленовая черная для мульчирования и силосных ям	пог.м	от 19 руб.	ООО «ПТК АЛТЕХ»	46-37-63, 505-257
Тачка садовая (1-но колесная, 65л, 130кг)	шт.	от 1225 руб.	«Хелми»	50-50-70, 50-54-24
Тачка садовая (2-х колесная, 65л, 165кг)	шт.	от 1765 руб.	«Хелми»	50-50-70, 50-54-24
Шланг резиновый (18мм)	шт.	от 795 руб.	«Хелми»	50-50-70, 50-54-24
Шланг резиновый (20мм)	шт.	от 887 руб.	«Хелми»	50-50-70, 50-54-24
Шланг резиновый кордовый (18мм, 50м)	шт.	от 3295 руб.	«Хелми»	50-50-70, 50-54-24

8. РАБОТА



**Журнал «Стройка. Алтай»
в ФИРСОВО
БАЗА СТРОЙМАТЕРИАЛОВ**
Режим работы: пн-пт 9-18, сб. 9-15, вск.- вых.
с. Фирсово, ул. Центральна , 151, т. 8-905-983-4082

8.1. Ищу работу

Бетонщик (универсал) ищет работу	звоните!!!	Работа	8-952-002-9592
Бетонщик ищет работу	звоните!!!	Работа	8-913-083-2535
Ищу любую работу (муж., 40 лет)	звоните!!!	Работа	8-902-146-2538
Ищу работу кровельщика	звоните!!!	Частное лицо	8-905-927-5899
Ищу работу кровельщика, фасадчика	звоните!!!	Работа	8-905-082-3505
Ищу работу по отделке (квартиры, офисы, цеха)	звоните!!!	Работа	8-905-082-3505
Ищу работу по ремонту квартир, помещений	звоните!!!	Работа	69-70-96, 8-902-140-4899
Ищу работу по устройству наплавляемой кровли	звоните!!!	Работа	69-70-96, 8-902-140-4899
Ищу работу сварщика	звоните!!!	Работа	8-913-211-2090
Каменщик ищет работу	звоните!!!	Работа	8-913-217-1995
Каменщик ищет работу	звоните!!!	Работа	8-983-392-7018
Кровельщик (универсал) ищет работу	звоните!!!	Работа	8-960-953-4292
Кровельщик ищет работу	звоните!!!	Работа	8-964-603-3345
Кровельщик ищет работу	звоните!!!	Работа	8-913-273-1105
Кровельщик ищет работу	звоните!!!	Работа	8-983-389-8771
Кровельщик ищет работу	звоните!!!	Работа	8-923-164-7118
Кровельщик ищет работу	звоните!!!	Работа	8-923-163-8406
Кровельщик ищет работу	звоните!!!	Работа	8-913-228-6539
Кровельщик ищет работу	звоните!!!	Работа	8-963-578-7842
Кровельщик ищет работу по уборке снега из труднодоступных мест	звоните!!!	Работа	8-983-389-8421
Кровельщик-фасадчик ищет работу	звоните!!!	Работа	8-962-814-5857
Кровельщик-фасадчик ищет работу	звоните!!!	Работа	8-913-271-2012
кровельщик, плиточник-бетонщик ищет работу работу	звоните!!!	Работа	8-960-952-1950
Кровельщик, фасадчик, отделочник ищет работу	звоните!!!	Работа	8-962-795-4500
Отделочник (универсал) ищет работу	звоните!!!	Работа	8-905-080-7175
Отделочник ищет работу	звоните!!!	Частное лицо	8-923-752-77-67
Отделочник ищет работу	звоните!!!	Работа	8-963-574-6444
Отделочник ищет работу	звоните!!!	Работа	8-963-578-7842
Отделочник ищет работу	звоните!!!	Работа	8-913-239-7045
Отделочник ищет работу	звоните!!!	Работа	8-923-164-7118
Отделочник ищет работу	звоните!!!	Работа	250-399
Отделочник ищет работу	звоните!!!	Работа	8-903-949-4276
Отделочник-гипсокартонщик ищет работу	звоните!!!	Работа	8-902-146-2538
Отделочник, электрик ищет работу	звоните!!!	Работа	8-960-952-1950
Печник-каменщик ищет работу	звоните!!!	Работа	8-913-273-1105
Плиточник ищет работу	звоните!!!	Частное лицо	8-963-526-4530
Плиточник ищет работу	звоните!!!	Работа	8-960-963-4608
Плиточник ищет работу	звоните!!!	Работа	8-902-998-3367
Плотник ищет работу	звоните!!!	Работа	8-902-146-2538
Поклею обои (недорого, качественно)	звоните!!!	Работа	8-962-812-1838
Сантехник ищет работу	звоните!!!	Работа	8-903-947-8095
Сантехник ищет работу	звоните!!!	Работа	8-923-163-8406
Сварщик ищет работу	звоните!!!	Работа	8-923-164-7118
Сварщик ищет работу	звоните!!!	Работа	8-963-574-6444
Сварщик ищет работу	звоните!!!	Работа	8-913-211-9939
сварщик ищет работу	звоните!!!	Работа	8-923-793-9127
Сварщик ищет работу	звоните!!!	Работа	8-963-578-7842
Сварщик, сантехник ищет работу	звоните!!!	Работа	8-960-952-1950

Уборка квартир без химии.		звоните!!!	ЭКО уборка	8-913-090-4659
Фасадчик ищет работу		звоните!!!	Работа	8-962-811-7747
Фасадчик ищет работу		звоните!!!	Работа	8-923-793-9127
Штукатур ищет работу		звоните!!!	Работа	8-923-163-8406
Электромонтажник-электромонтер ищет работу		звоните!!!	Работа	8-983-105-0096

8.2. Требуется

Водитель-экспедитор («КамАЗ» с прицепом) з/п до 50000 руб.		звоните!!!	ПКФ «Август»	8-906-966-5862, 383-831
Требуется водитель погрузчика		звоните!!!	ООО «Сатурн Сибирь»	8-960-940-4241
Требуется газобетонщик (з/п от 25000 руб.)		звоните!!!	Работа	8-962-811-9076
Требуется каменщик		звоните!!!	Работа	8-960-953-4292
Требуется коллеровщик красок		звоните!!!	ООО «Сатурн Сибирь»	8-960-940-4241
Требуется машинист телескоп. погрузчика Bobcat, з/п до 50000руб.		звоните!!!	ПКФ «Август»	8-906-966-5862, 383-831
Требуется менеджер отдела обслуживания клиентов		звоните!!!	ООО «Сатурн Сибирь»	8-960-940-4241
Требуется менеджер по комплектации строительных объектов		звоните!!!	ООО «Сатурн Сибирь»	8-960-940-4241
Требуется менеджер по продажам строительных материалов		звоните!!!	ООО «Сатурн Сибирь»	8-960-940-4241
Требуется отделочник-универсал (опыт, оклад 20000 руб.)		звоните!!!	Работа	8-913-246-9767
Требуется продавец стройматериалов		звоните!!!	ООО «Сатурн Сибирь»	8-960-940-4241
Требуется ПРОРАБ (работа по краю, з/п 40000 руб.)		звоните!!!	ООО «Сиб-строй»	8-983-389-3204
Требуется прораб с личным авто (з/п от 25000 руб.)		звоните!!!	Работа	8-962-811-9076
Требуется сварщик с удостоверением НАКС (з/п договорная)		звоните!!!	ООО «Приборы учета»	48-44-44
Требуется слесарь-сантехник 5 разряда (з/п 26000 руб.)		звоните!!!	ООО «Приборы учета»	43-33-33
Требуется специалист по тендерам (строительство)		звоните!!!	Работа	8-960-953-4292
Требуется тракторист (опыт, з/п договорная)		звоните!!!	Работа	8-913-246-9767
Требуются грузчики на склад		звоните!!!	ООО «Сатурн Сибирь»	8-960-940-4241
Требуются дизайнеры интерьеров (з/п сдельная)		звоните!!!	Работа	8-963-532-3245
Требуются разнорабочие, специалисты разных строительных профессий		звоните!!!	Титов Арена	8-962-791-6431
Требуются срочно монтажники (фасады), з/п высокая вовремя		звоните!!!	Работа	8-913-897-6805

9. УСЛУГИ

9.1. Архитектура, проектирование, дизайн

Проведение авторского надзора проектируемых объектов		звоните!!!	Частное лицо	8-961-230-7011
Проектирование жилых домов различной этажности		звоните!!!	Частное лицо	8-961-230-7011
Проектирование: производственные цеха, склады, автосервисы		звоните!!!	Частное лицо	8-961-230-7011
Проектирование: торговые центры, гостиницы, бани/сауны и другое		звоните!!!	Частное лицо	8-961-230-7011
Прохождение экспертизы, проектная документация		звоните!!!	Частное лицо	8-961-230-7011
Техническое обследование зданий и сооружений		звоните!!!	Частное лицо	8-961-230-7011

9.2. Строительство и ремонтные работы

Арматурные работы, изготовление, монтаж разных сеток и каркасов		звоните!!!	Частное лицо	8-961-230-7011
Бетонные работы: площадки, дорожки, отмостки, фундаменты		звоните!!!	Частное лицо	8-961-230-7011
Благоустройство территорий		звоните!!!	«ЗапСибСпецСтрой»	248-443, 246-704
Ввод объектов недвижимости в эксплуатацию, разрешения		звоните!!!	Частное лицо	8-961-230-7011
Все виды отделочных работ. сотрудничаем с дизайнерами.		звоните!!!	«СтройСтандарт22»	8-913-217-8912
Геодезические работы любой сложности		звоните!!!	Частное лицо	8-961-230-7011
Гидроизоляционная обработка бетонных и ЖБ поверхностей		звоните!!!	ООО «Алтайстройсервис»	8-962-805-7975
Гидроизоляционная обработка бетонных и каменных конструкций		звоните!!!	ООО «Алтайстройсервис»	8-962-805-7975
Гидроизоляция швов бетонных основания составами Агера		звоните!!!	ООО «Алтайстройсервис»	8-962-805-7975
Демонтажные работы (снос зданий, стен, металлоконструкций)		звоните!!!	Частное лицо	8-963-574-64-44
Заборы, кровельные работы, водосток, фасадные работы	м2	звоните!!!	Частное лицо	8-905-927-5899
Земляные работы, планирование, разработка участков		звоните!!!	Частное лицо	8-961-230-7011
Изготовление и монтаж металлоконструкций, сварка, демонтаж		звоните!!!	«СтройПотенциал»	8-983-389-8421



Капитальный ремонт и реконструкция объектов различной сложности

Комплексное строительство жилых, промышленных и свободного пользования объектов

Благоустройство территорий

«ЗапСибСпецСтрой»: г. Барнаул, ул. Луговая, 13, офис 5, (3852) 248-443, 246-704

20 **ИЮНЯ**
СЛЕДУЮЩИЙ
НОМЕР ВЫЙДЕТ:
Последний день приема рекламы: 13 июня

Строительство

Качественно!
и недорого!

гостиницы, автосервисы, колбасные цеха, медучреждения,
банные комплексы, административно-торговые здания,
склады, ж/д тупики, водонапорные башни, мосты, котельные

ТОЧНО В СРОК! **8-961-230-70-11**

Каменные, бетонные, плотничные работы любой сложности		звоните!!!	Частное лицо	8-906-196-2066
Капитальный ремонт объектов различной сложности и назначения		звоните!!!	«ЗапСибСпецСтрой»	248-443, 246-704
Кирпичная кладка наружных стен, перегородок, облицовка		звоните!!!	Частное лицо	8-961-230-7011
Кладка кирпичная, облицовочная, любой сложности	м2	от 800 руб.	Частное лицо	8-960-961-5682
Кровельные работы (металлочерепица, профнастил, шинглас)	м2	от 150 руб.	Частное лицо	8-913-226-9258
Кровельные работы любой сложности	м2	звоните!!!	Частное лицо	8-913-226-9258
Кровельные работы наплавленными материалами	м2	звоните!!!	ООО «Аском»	8-913-210-5018
Кровельные работы различной сложности и материалов		звоните!!!	Частное лицо	8-961-230-7011
Кровельные, отделочные, бетонные, демонтажные, реконструкция		договорная	«СтройПотенциал»	8-905-080-7175
Монтаж ВЛ - 0,4/10 кВ; КТП 10/0,4 кВ		звоните!!!	ЭлектроТехОбслуживание	8-983-550-7177
Монтаж водоснабжения канализации. Все виды сварочных работ		звоните!!!	«СтройСтандарт22»	8-913-217-8912
Монтаж сайдинга (металлический, панельный, виниловый)	м2	звоните!!!	Частное лицо	8-905-927-5899

ЭЛЕКТРОМОНТАЖНЫЕ РАБОТЫ

квартиры • коттеджи • производства • магазины • офисы

ОБСЛУЖИВАНИЕ ЭЛЕКТРОУСТАНОВОК

8-983-550-7177

Монтаж сайдинга любой сложности, водостоки	м2	звоните!!!	Частное лицо	8-905-927-5899
Монтажные работы: фундаменты, различные строительные конструкции		звоните!!!	Частное лицо	8-961-230-7011
Наружные инженерные сети любой сложности		звоните!!!	Частное лицо	8-961-230-7011
Обработка бетонных оснований гидроизоляционной пропиткой Arena		звоните!!!	ООО «Алтайстройсервис»	8-962-805-7975
Обработка бетонных оснований мембранообразующей пропиткой Arena		звоните!!!	ООО «Алтайстройсервис»	8-962-805-7975
Обслуживание электроустановок		звоните!!!	ЭлектроТехОбслуживание	8-983-550-7177
Опалубка, изготовление, устройство под разные конструкции		звоните!!!	Частное лицо	8-961-230-7011
Плиточные работы, устройство различных форм тротуарной плитки		звоните!!!	Частное лицо	8-961-230-7011
Плотничные работы, устройство крыш разной формы, кладка стен		звоните!!!	Частное лицо	8-961-230-7011
Поклею обои (недорого, качественно)		звоните!!!	Работа	8-962-812-1838
Полимерная порошковая окраска	м2	от 200 руб.	ООО «Русский сервис»	8-961-976-4444, 56-37-41
Реконструкция объектов различной сложности и назначения		звоните!!!	«ЗапСибСпецСтрой»	248-443, 246-704
Ремонт бетонных оснований		звоните!!!	ООО «Алтайстройсервис»	8-962-805-7975
Ремонт квартир, демонтаж, реконструкция, бетонные, отделочные		договорная	«СтройПотенциал»	8-905-080-7175
Ремонт, отделка помещений	м2	звоните!!!	ИП Романова Н.В.	50-67-92
Сварочные работы, изготовление и монтаж изделий из металла		звоните!!!	Частное лицо	8-961-230-7011
Строительство брусовых домов, бань, крыш, кровельные работы		звоните!!!	Частное Лицо	8-923-653-1323
Строительство жилых, промышленных объектов, свободного назначения		звоните!!!	«ЗапСибСпецСтрой»	248-443, 246-704
Требуются разнорабочие, специалисты разных строительных профессий		звоните!!!	Титов Арена	8-962-791-6431
Укладка тротуарной плитки, брусчатка, поребрики	м2	звоните!!!	Частное лицо	8-923-799-0824
Укладка тротуарной плитки, поребрика, газона (благоустройство)	м2	звоните!!!	Частное лицо	8-905-083-3769
Услуги юриста в области проектирования и строительства		звоните!!!	Частное лицо	8-961-230-7011
Штукатурка стен, устройство стяжки.		звоните!!!	«СтройСтандарт22»	8-913-217-8912
Экспертиза, обследование зданий и сооружений		звоните!!!	Частное лицо	8-961-230-7011
Электромонтажные работы, поставка электротоваров (низкие цены)	от 1000 руб.	звоните!!!	ООО «Русский сервис»	8-961-976-4444, 56-37-41
Электромонтажные работы: квартиры, дома, офисы, магазины		звоните!!!	ЭлектроТехОбслуживание	8-983-550-7177

9.3. Инженерные системы и коммуникации

Бурение горизонтально-направленное		звоните!!!	ООО «Транссвет»	53-25-03
Монтаж ВЛ - 0,4/10 кВ; КТП 10/0,4 кВ		звоните!!!	ЭлектроТехОбслуживание	8-983-550-7177
Обслуживание электроустановок		звоните!!!	ЭлектроТехОбслуживание	8-983-550-7177
Отопление, водоснабжение, сварка, аварийные работы, отопев		звоните!!!	Частное лицо	8-963-500-8610
Проочистка канализации, сантехнические работы, сварка, отопев		звоните!!!	Частное лицо	57-37-44

ООО «ТРАНССВЕТ» **ГОРИЗОНТАЛЬНО-НАПРАВЛЕННОЕ БУРЕНИЕ**

БЕСТРАНШЕЙНАЯ ПРОКЛАДКА ПОДЗЕМНЫХ КОММУНИКАЦИЙ:

- ВОДОПРОВОД
- КАНАЛИЗАЦИЯ
- ГАЗОПРОВОД
- ФУТЛЯРЫ ДЛЯ ЭЛЕКТРОКАБЕЛЯ

ИМЕЕТСЯ ДОПУСК СРО НА СТРОИТЕЛЬСТВО И НАКЛОННО-НАПРАВЛЕННОЕ БУРЕНИЕ

г. Барнаул, пр. Калинина, 39, 2 этаж,
тел. (3852) 53-25-03, www.transsvet22.ru

Сантехнические работы, сварка, устранение засоров, отопрев		звоните!!!	Частное лицо	570-419
Сварочные, сантехнические, аварийные работы, отопрев		звоните!!!	Частное лицо	8-961-988-9720
Электромонтажные работы: квартиры, дома, офисы, магазины		звоните!!!	ЭлектроТехОбслуживание	8-983-550-7177
Ямы выгребные под ключ, ЖБИ кольца	шт.	звоните!!!	частное лицо	60-37-94, 8-913-210-37-94

9.4. Аренда, сервис техники и оборудования, грузоперевозки

Авто «ЗИЛ»-130 (бортовой, 6,5т, 6,5м), не самосвал (нал., б/нал.)	час	звоните!!!	частник	53-26-84
Авто «КамаЗы»- самосвалы, «ЗИЛы»-самосвалы, погрузчики	час	от 700 руб.	Частное лицо	60-99-72, 8-903-990-5302
Авто «сам грузу, сам везу» (15т)	час	от 1900 руб.	«Трансстрой»	28-10-01, 8-952-005-8690

ЗАКАЗ СПЕЦТЕХНИКИ

Щебень • Песок • Земля • Глина
ВЫВОЗ МУСОРА

КамаЗы от 5 до 15т

Планировка • Погрузка • Котлован

тел.: 60-99-72, 8-903-990-5302

ДОСТАВКА

здания выгрузка

песок • щебень • ПГС
глина • черная земля
асфальт • крошка

8-913-026-3172

Авто «сам грузу, сам везу» (3-20т)	час	от 1 000 руб.	ООО «ТСК»	25-33-61, 8-906-944-7767
Авто «сам грузу, сам везу» (3-20т)	час	от 1200 руб.	ООО «АвтоИдеал»	573-503
Авто «сам грузу, сам везу» (3-20т)	час	от 1200 руб.	ООО «АвтоИдеал»	573-503
Авто «сам грузу, сам везу» (борт-6м; г/п-5т; стрела-11м, г/п-3т)	час	звоните!!!	Частное лицо	8-913-029-8944
Авто:»КамаЗ»-самосвал (10-25т)»ЗИЛ»-самосвал (5т)доставка земли	час	от 900 руб.	«АЛТАЙ-СПЕЦТЕХНИКА»	69-03-35, 8-903-911-7795
Автовышка (12, 15, 20, 22, 25, 28, 32, 45, 50м)	час	от 1300 руб.	ООО «АвтоИдеал»	573-503
Автовышка (12, 15, 20, 22, 25, 28, 32, 45, 50м)	час	от 1300 руб.	ООО «АвтоИдеал»	573-503
Автовышка (15-30м)	час	звоните!!!	ИП Киселев А.С.	582-581, 8-913-252-0087
Автовышки (17-28м)	час	от 850 руб.	ООО «Транссвет»	25-37-31, 50-30-19
Автогрейдер (средний, тяжелый)	час	звоните!!!	АвтоДорСнаб	46-55-78, 99-72-72
Автокран (10, 14, 16, 25, 30, 35, 40, 50, 75т)	час	от 1200 руб.	ООО «АвтоИдеал»	573-503
Автокран (10, 14, 16, 25, 30, 35, 40, 50, 75т)	час	от 1200 руб.	ООО «АвтоИдеал»	573-503
Автокран (10, 14, 16, 25т)	час	от 1100 руб.	Частник	577-511, 8-929-397-7511
Автосамосвал малый (3т), борта высокие (бмЗ), вывоз мусора и др.	час	800 руб.	Андрей	89132728275, 89050805063

ЩЕБЕНЬ • ПЕСОК • СРЕЗКА • ШЛАК

АРЕНДА СПЕЦТЕХНИКИ

НИЗКИЕ ЦЕНЫ!

УСЛУГИ АВТОГРЕЙДЕРА
ООО «АвтоДорСнаб»
ул. Ржевская, 43
(3852) 99-72-72
ВЫВОЗ МУСОРА

Автоуслуги: самосвал, экскаватор, самогруз, фронт. погрузчик	час	от 1200 руб.	частное лицо	60-37-94, 8-913-210-37-94
Аренда самосвалов	час	звоните!!!	АВТОБАЗА №1	22-22-23, 25-12-13
Аренда спецтехники	час	звоните!!!	АВТОБАЗА №1	22-22-23, 25-12-13
Ассенизатор, илосос, водовоз	рейс	от 1000 руб.	ООО «АвтоИдеал»	573-503
Ассенизатор, илосос, водовоз	рейс	от 1000 руб.	ООО «АвтоИдеал»	573-503
Бара БГМ-1 (грунторез)	час	звоните!!!	АвтоДорСнаб	46-55-78, 99-72-72
Бензоэлектростанция (5кВт), в аренду	сутки	1000 руб.	ООО «Родник»	60-53-06, 8-923-162-07-06
Бетононасос		звоните!!!	Частное лицо	60-77-40, 8-906-943-5813
Бульдозер Т-130, Т-170	час	звоните!!!	АвтоДорСнаб	46-55-78, 99-72-72
Бур SDS-мах, в аренду	сутки	от 250 руб.	ООО «Родник»	60-53-06, 8-923-162-07-06
Буровая (глубина до 14м, d до 800мм)	час	звоните!!!	«Управление механизации»	8-964-603-2538
Буровая (глубина до 15м, d до 1000мм), расширение	час	договорная	.	8-964-603-2534
Буровая (глубина до 25м, d до 1000мм), расширение	час	звоните!!!	.	532-538
Бурьям (d 100-800, уширение)	час	от 1950 руб.	ИП Титов	8-903-947-62-74
Бурьям (d 100-900)	час	от 2000 руб.	ООО «АвтоИдеал»	573-503
Бурьям (d 100-900)	час	от 2000 руб.	ООО «АвтоИдеал»	573-503

БУРЬЯМ

200-800
глубина - 15 м

ООО «Управление механизации»
(3852) 532-538
8-964-603-2538

Бурьям (d 100, 300, 350, 400, 450, 500, 600, 800)	час	от 1950 руб.	«Управление механизации»	532-538
Бурьям (d 150-600мм, глубина до 10м)	час	от 1900 руб.	ООО «Спецтехника 22»	8-964-603-2534
Бурьям, ямобур	час	от 1300 руб.	ООО «Транссвет»	25-37-31, 50-30-19
Вывоз мусора		звоните!!!	АВТОБАЗА №1	22-22-23, 25-12-13
Вывоз мусора (строительного и бытового)		звоните!!!	Частное лицо	60-99-72, 8-903-990-5302

ПОЛЕЗНЫЕ СОВЕТЫ О «ЖИДКИХ ГВОЗДЯХ»

Клеящий состав токсичен, особенно органорастворимые вещества. Поэтому работать нужно только в помещении с хорошей вентиляцией. Желательно использовать защитные средства, чтобы не испачкать одежду и руки. При попадании смеси на кожу или слизистые, необходимо сразу же промыть их водой, иначе может проявиться химический ожог. И еще несколько советов:

- Перед тем, как начать работу осматривайте упаковку, чтобы убедиться в ее герметичности. Если целостность утрачена, клеить не стоит. Возможно, состав уже высох или потерял свойства.

- Хранить средство следует только в прохладном, но не холодном месте, которое недоступно для детей.

- При использовании электроинструмента нужно убедиться, что изоляция инструмента не повреждена, а рабочее напряжение соответствует заявленному.

- Если по окончании работы в картридже осталась смесь, обязательно закрываем его специальной крышкой. Это предотвратит высыхание препарата и позволит пользоваться им дальше.

- С деталей пистолета обязательно удаляются остатки состава, после чего они насухо протираются тряпкой.

- Средний расход материала всегда указан на упаковке, но он может значительно увеличиться, если основание пористое или неровное. Для склеивания массивных деталей тоже потребуется большее количество раствора.

- Нельзя клеить влажные элементы. Избыток влаги разрушит соединение. Перед нанесением средства следует тщательно просушить детали.

- Избыток смеси не укрепит стык, как это может показаться. Но при этом он будет дольше сохнуть.

- Клеящий раствор нужно использовать только по назначению. Так, водорастворимые препараты не могут применяться для наружных работ.

- Перед нанесением препарата смежные стыку поверхности стоит закрыть монтажным скотчем. Так они останутся чистыми, и оттирать их не потребуется.

Если жидкие гвозди нанесены правильно, соединение получается прочным и долговечным.



Вывоз мусора и уборка территорий	т	звоните!!!	Частное лицо	60-99-72, 8-903-990-5302
Гидромолот	час	от 1700 руб.	ООО «Транссвет»	25-37-31, 50-30-19
Грузоперевозки любые, длинномер бортовой (длина 13,6 м)	час	звоните!!!	Частное лицо	8-913-029-8944
Грузоперевозки по городу и краю	км	звоните!!!	ИП Егорова В.И.	506-812
Доставка асфальта		звоните!!!	Частное Лицо	8-913-026-3172
Доставка глины, земли		звоните!!!	Частное Лицо	8-913-026-3172
Доставка крошки		звоните!!!	Частное Лицо	8-913-026-3172
Доставка легких грузов (семечки, зерно, пшеница, гречка)		звоните!!!	Частное лицо	8-913-026-3172
Доставка ПГС		звоните!!!	Частное Лицо	8-913-026-3172
Доставка песка, щебня		звоните!!!	Частное Лицо	8-913-026-3172
Доставка спецтехники		звоните!!!	Частное лицо	60-77-40, 8-906-943-5813
Изготовление и установка ДОРОЖНЫХ ЗНАКОВ	шт.	от 350 руб.	ООО «Транссвет»	8-923-717-0099
Компрессор	час	от 800 руб.	ИП Попов А.	69-48-73
Компрессор AIRMAN (2 молотка, 50м), трамбовка грунта	час	звоните!!!	АЛЕКСЕЙ	8-913-093-4444
Компрессор AIRMAN (2 молотка)	час	звоните!!!	Частное лицо	8-923-647-69-56
Компрессор AIRMAN PDS90-100-130 (2 молотка, 50м)	час	от 750 руб.	«Трансстрой»	28-10-01, 8-952-005-8690
Кран-манипулятор (3т, 10т, самогруз)	час	от 800 руб.	ООО «Транссвет»	25-37-31, 50-30-19
Мотобур, в аренду (2,2кВт)	сутки	1500 руб.	ООО «Родник»	60-53-06, 8-923-162-07-06
Перфоратор SDS-мах, в аренду	сутки	1000 руб.	ООО «Родник»	60-53-06, 8-923-162-07-06
Погрузчик фронтальный (3т, 5т)	час	звоните!!!	АвтоДорСнаб	46-55-78, 99-72-72
Погрузчики фронтальные, мини-погрузчики, самосвалы	час	от 800 руб.	Частное лицо	60-99-72, 8-903-990-5302
Пресс ПГР-300, в аренду	сутки	400 руб.	ООО «Родник»	60-53-06, 8-923-162-07-06
Самосвалы (3, 5, 10, 15, 20т)	час	от 800 руб.	ООО «АвтоИдеал»	573-503
Самосвалы (3, 5, 10, 15, 20т)	час	от 800 руб.	ООО «АвтоИдеал»	573-503
Шнек (200-300мм), в аренду	сутки	250 руб.	ООО «Родник»	60-53-06, 8-923-162-07-06
Экскаватор-погрузчик «МТЗ», CAT (гидромолот, трамбовка)	час	от 1200 руб.	ООО «АвтоИдеал»	573-503
Экскаватор-погрузчик «МТЗ», CAT (гидромолот, трамбовка)	час	от 1200 руб.	ООО «АвтоИдеал»	573-503
Экскаватор-погрузчик (1т, глубина 6м)	час	от 1100 руб.	ООО «Транссвет»	25-37-31, 50-30-19
Экскаватор-погрузчик (любые виды работ) трамбовка, гидромолот	час	от 1500 руб.	«АЛТАЙ-СПЕЦТЕХНИКА»	69-03-35, 8-903-911-7795
Экскаватор-погрузчик CAT (копка, планировка)	час	от 1500 руб.	ИП Боровиков А.В.	57-10-32, 8-960-963-2486
Экскаватор-погрузчик New Holland B115 (любые виды работ)	час	от 1500 руб.	«Трансстрой»	28-10-01, 8-952-005-8690

9.5. Алмазная резка, алмазное бурение, демонтаж

Алмазная резка	см	звоните!!!	«АлмазАлтай»	8-913-026-6661
Алмазное бурение (d 40 - 350мм)	см	звоните!!!	«АлмазАлтай»	8-913-026-6661
Алмазное бурение отверстий		от 10 руб.	Частное лицо	8-906-943-2371
Резка металла лазерная		звоните!!!	ООО «Транссвет»	50-55-23

9.6. Другие услуги

Гидроизоляция зданий и сооружений	м2	от 500 руб.	ООО «Алтай-Герметик»	609-304, 58-48-01
Уборка квартир без химии.		звоните!!!	ЭКО уборка	8-913-090-4659

Цены на все предлагаемые товары и услуги действительны на момент выхода номера – 06.06.2019.

ОТДОХНИ-КА!

Занимаюсь с 7-классником. Прочитал он задачу и говорит: «Я вообще не понял задание, но сейчас сделаю». Ты даже не представляешь, мой мальчик, насколько тебе этот девиз понадобится на работе!

Обожаю фразу «Меня не будет в городе». Все думают, что ты улетаешь в Барселону, а на самом деле едешь на дачу помидоры сажать.

Да что ты знаешь о страхе?! Когда мне было 7 лет, меня мама оставила в очереди в поликлинике, а сама ушла в регистратуру. Когда она вернулась, передо мной в очереди стоял всего 1 человек. Один, черт подери!!! Я седой с 7 лет, а ты мне тут про свою сессию.

Конец декабря. Лежит на полуразваленном диване в квартире с ободранными обоями актер Петрушенко. Жена ушла, работы нет, денег нет... Неизвестно даже, на что Новый год справлять. Вдруг звонок в дверь. Почтальон приносит телеграмму: «Господин Петрушенко! Вас беспокоят по поводу съемок. Мы Вам предлагаем сняться в Голливуде у Спилберга. Роль, правда, не главная - главную Шварценеггер играет, но тоже серьезная. Тысячу долларов не предложим, но на восемьсот в день можете рассчитывать. Если Вас это устраивает, перезвоните нам».

Воодушевленный перспективой получения Оскара, Петрушенко звонит в Голливуд:

- Товарищ Спилберг? Это Петрушенко! Я, конечно же, согласен! А когда съемки?

- Прямо завтра! Вылетайте. Съемки с 25 декабря по 10 января.

- Ну-у-у, нет... Я не могу. У меня ёлки.

- Дорогой, что делаешь?

- Кушать готовлю.

- А что готовишь?

- Когда начинал, вроде суп был...

Видеть алкашей на районе не так грустно, если представлять, что это пираты сошли на берег с корабля отдохнуть.

Я все никак не научусь отличать воинские звания от названий рубанков. Почему фельдфебель - звание, а фальцгебель и штабгобель - рубанки?!

Ты маленькая: «Когда буду взрослой, буду как Лара Крофт - расхитительница гробниц!»

Ты в 30 лет: «Ты - Лара Тромб - посетительница больницы!»

Как я вижу футбольный гол: кайфую от траектории мяча и вратарского броска. Как я вижу хоккейный гол: хоккеисты поднимают руки и обнимаются - значит, забили.

Когда налил в колпачок ополаскиватель для рта, и прежде чем опрокинуть его в рот, выдохнул... Кажется, у меня есть проблемы посерьезней воспаленных десен.

Межсезонье у травматолога - это когда мотоциклисты уже закончились, а сноубордисты еще не начались.

Мой знакомый нашел на шведском «Авито» объявление о продаже его велика, который еще не украли. Воры выкладывают фото из велосипедной комнаты и крадут только, когда найдут покупателя. Вот это я понимаю - оптимизация процессов!

Я не представляю как буду работать до 65 лет, если в 25 пошел на кухню и забыл зачем.

Дети, 2019 год: - Можно я пойду с друзьями в кино?

Их мамы: - Да, но только возьми с собой телефон и пиши мне каждые 20 минут, что у тебя все хорошо. И перечисли мне всех, кто с тобой идет.

		Чурка в городках	Позор, бесчестье	Столица на Ниле	
		Подневольный работник	Нечто дурное, вредное	Бумага для стен	
Качество золота	Настольная игра	Ссора, вражда			
			Строительный материал	Молочно-кислый продукт	Пристройка перед входом в дом
Фанатично предан моде	Внутреннее чутьё, инстинкт	Баскетбольный приём			
		Возглас восхищения	Отсутствие вражды		
Вулкан на о. Сицилия	Зерновая культура		Малая планета, астероид	Незавидная судьба	
		И лорд, и чемпион			
Молодой воин	Место для коровьих пикников	Подводная отмель	Русская мера сыпучих материалов		
Искуситель спортсмен	Орган зрения	Заявление в суд	Просекающий плуг		
Страхование авто					
Опасная улыбка					

Дети, 1990 год: - Я иду с друзьями на заброшенную стройку охотиться на бомжей.

Их мамы: - Приходи на ужин в 8.

Врачебный неразборчивый почерк нужен, чтобы направить пациента к другому врачу с припиской: «Может быть ему пипец, проверь». А человек при этом спал спокойно.

Сегодня мой кот прямо в кабинете ветеринара напал на мопса. Тот от страха обделался прямо на руках у ветврача. Было стыдно, пока хозяева мопса не сказали мне, что привели собаку лечить от запора. Вылечили наконец!

Семь лет не пил, не курил, по бабам не шлялся... А потом мамка в школу отдала - и понеслось!

Раиса Петровна внимательно посмотрела на майку. Там написано LONDON. Посмотрела на одетого в нее мужичка и со вздохом сказала: «У вас буква «Г» вверх ногами написана!»

Хомяку купили пластиковый шар, внутри которого он может гулять по квартире, не рискуя быть раздавленным. Глядя на то, как рассекает по квартире шар с хомяком внутри, я понял тайный смысл слова «шарообитый».

Вычитал недавно почему оказывается всегда так хорошо спится в дождь. Оказывается, в дождь не охотятся крупные хищники, и поэтому наши далекие предки чувствовали себя в безопасности. А не вся эта романтика про звуки и настроение.

Название	График работы	Адрес	Телефон
Г. БАРНАУЛ, ЦЕНТРАЛЬНЫЙ РАЙОН			
“100 градусов“	с 9-18, сб., вск. 9-16, б/о	пер. Ядринцева, 96	53-81-01
“1000 мелочей“	с 9-18, б/о, б/в	ул. Мало-Тобольская, 28	63-55-07, 63-43-90
“Азия Строй Инвест“	с 9-18, б/о, сб. 10-15, вск. – вых.	ул. Кутузова, 16-г	65-43-43
АН “Дом“	с 10-19, б/о, вск. 10-18	пр. Красноармейский, 15	65-92-06
“Виспул“	с 9-17, б/о, сб., вск. – вых.	пр. Социалистический, 28, оф. 204	63-72-03, 63-08-47
“Газкомплект“	с 9-18, б/о, сб. 9-16, вск. – вых.	ул. Радищева, 8	539-399
Гостиница “Турист“	с 9-18, б/о, б/в	пр. Красноармейский, 72	
“Дверь-Сервис“	с 10-19, б/о, сб. 10-17, вск. – вых.	ул. Ядринцева, 82	68-12-27
“Интерьер-Мастер“	с 9-17.30, б/о, сб. 9-15, вск. – вых.	ул. Челюскинцев, 115	35-47-55
“Мир инструментов“	10-18, б/о, сб. 10-17, вск. – вых.	пр. Социалистический, 22	63-53-70
“ДОМ ОБОЕВ“	с 9.30-18, б/о, б/в	ул. Л.Толстого, 28	
“Поместье“, ТЦ	с 9-20, б/о, б/о, б/в	пл. Свободы, 6	65-88-70, 65-88-02
“Профкрепеж“	с 9-19, б/о, сб. 9-17, вск. – вых.	ул. Папанинцев, 111	22-74-22
“Союз строителей Зап. Сибири“	с 8-17, пт. 8-16, сб., вск. – вых.	ул. Пушкина, 62 (2 этаж)	53-62-83
“Тепловодоприбор“	с 8-17, сб., б/о, вск. – вых.	ул. Гоголя, 59	63-11-55
“Тройка“	с 9-18, б/о, сб. 9-15, вск. – вых.	ул. Гоголя, 136	65-19-57, 68-11-76
Управление по транспорту	с 9-18, обед 13-14, сб., вск. – вых.	ул. Папанинцев, 105	36-36-06
“Фогель“	с 8-19, б/о, сб. 9-16, вск. – вых.	ул. Гоголя, 63	39-21-92
“Центр Керамики“	с 10-19, б/о, вск. 10-18	пр. Красноармейский, 15	65-92-06

Г. БАРНАУЛ, ЖЕЛЕЗНОДОРОЖНЫЙ РАЙОН			
“АлтайТИСИЗ“	с 8.15-17.15, б/о, сб., вск. – вых.	ул. Дёповская, 15	560-500
“ДОМИКС“	с 9-20, б/о, б/в	ул. Павловский тракт, 27	50-54-37
“Алтай – Керама“	с 10-18, б/о, сб. 10-17, вск. – вых.	пр. Красноармейский, 111	26-84-82
“Альфакон“	9-17, б/о, сб., вск. – вых.	ул. Победная, 114	50-13-70
“Гвоздилка“	с 8.30-18.30, сб. 8-30-16, вск. – вых.	пр. Строителей, 121	622-699, 501-191
“Знак“ (Красный)	с 9-20, б/о, вск. 9-19	пр. Строителей, 94	36-40-80
“Металлхотзорг“	с 8-17, б/о, сб. 9-13	ул. Сельскохозяйственная, 12	466-593, 466-595
“МотоТехника“	с 9-18, б/о, вск. 9-16	ул. Павловский тракт, 63-а	25-66-46
“Промоснастка“	9-18, б/о, сб. 9-16, вск. 10-16	ул. Павловский тракт, 52/б, корп. 2	581-000
“Профнастил“, завод	с 9-18, б/о, сб., вск. – вых.	ул. Новороссийская, 134-в	46-13-24, 25-12-56
Родионов, ТД	с 9-18, б/о, сб., вск. 10-15	ул. Северо-Западная, 18, к1	8-923-710-7105
“Сантехника-Алтай“, ТД	с 9-18, б/о, сб. 9-14, вск. – вых.	пр. Полосный, 81	62-22-33, 62-33-22
“Стройклассика“	с 9-19, б/о, сб. 10-17, вск. 10-16	пр. Строителей, 56 б/1	36-72-67, 36-18-65
“Строй-М“	с 9-19, б/о, б/в	ул. Новороссийская, 134-в	202-665, 202-717
Центр кровли и фасада	с 9-17, б/о, сб., вск. – вых.	ул. Автотранспортная, 55-в	50-17-41
“Формула М2“	с 9-20, б/о, б/в	ул. Павловский тракт, 49/3	271-888

Г. БАРНАУЛ, ОКТЯБРЬСКИЙ РАЙОН			
“БКЖБИ-2“	с 10-18, б/о, сб., вск. – вых.	пр. Калинина, 112	
“Домострой“	с 9-19, б/о, сб., вск. 10-15	ул. Чеглецова, 3-а	39-87-57, 50-00-57
“Карат“, ПКФ	с 9-19, б/о, сб. 9-17, вск. – вых.	пр. Калинина, 30/5	28-96-22, 28-96-21
“Лемир“ – сеть магазинов	с 9-20, б/о, сб., вск. 9-18	пр. Ленина, 195	77-08-88
“Люкс“	с 9-19, б/о, сб. 10-18, вск. – вых.	пр. Калинина, 10	61-25-67
“Изобилие“, магазин	с 9-17, б/о, б/в	ул. Пионеров, 9-б	61-02-98
“Металл-Пром“	с 8.30-17.30, б/о, сб., вск. – вых.	пр. Ткацкая, 79-а	77-32-18, 75-74-42

**НАШ ЖУРНАЛ НА СТОЙКАХ
В СТРОИТЕЛЬНЫХ МАГАЗИНАХ!**

"Насосное оборудование"	с	9-18, пт. 9-17, б/о, сб., вск. – вых.	ул. Молодежная, 16	557-554, 557-644
"Планета Электрика"	с	8-19, б/о, сб. 9-19, вск. 9-17	пр. Калинина, 30/1	28-92-85
"Теплый пол"	с	9-17, б/о, сб., вск. – вых.	ул. Советская, 6, корп. 2	61-01-03
"Тепловодмонтаж"	с	9-18, б/о, сб. 10-15, вск. – вых.	ул. Молодежная, 2	24-76-26, 66-91-82
"Техком-Автоматика"	с	8-18, б/о, сб., вск. – вых.	ул. Титова, 9	22-98-68
"Термофор"	с	9-19, б/о, сб. 9-16, вск. – вых.	пр. Ленина, 120	69-62-83, 77-07-93
"Усадьба"	с	9-18, сб., вск. 9-16	ул. Кулагина, 7-а	60-62-85
"Формула М2"	с	9-20, б/о, б/в	пр. Космонавтов, 6-г	271-888

Г. БАРНАУЛ, ИНДУСТРИАЛЬНЫЙ РАЙОН

"Аксиома"	с	8-22, б/о, б/в	ул. Павловский тракт, 166	271-888
"АлтайСантехМонтаж"	с	9-18, б/о, сб., вск. – вых.	ул. Энтузиастов, 34	69-65-42
"БАКО"	с	8.30-18, б/о, вск. 8.30-15	ул. Бабуркина, 7	46-11-15, 46-11-12
"Водный мастер"	с	9-18, б/о, сб., вск. – вых.	ул. 65 лет Победы, 53, оф. 2	60-22-81
"Все для бани"	с	9-19, б/о, б/в, вск. 9-16	Инициативный 6-й проезд, 17-е	73-02-76
"Двери Сибири"	с	маг. 10-20, б/о, б/в; склад 10-18, б/о, вск. – вых.	ул. Балтийская, 90	25-95-95
"Дверь-Сервис"	с	9-19, б/о, б/в	ул. Малахова, 146	28-88-33, 28-83-00
"Заборы и теплицы"	с	8-18, б/о, сб., вск. – вых.	ул. Попова, 167-в	52-92-05
"ЗапСибРегион"	с	8-18, б/о, сб. 8-15, вск. – вых.	ул. Попова, 258-д	500-085
"Мастерок"	с	8-17.30, б/о, б/в	ул. Хлебоборная, 30-г	69-30-03
"Панорама"	с	8-20, б/о, б/в	ул. Транзитная, 1	44-44-24, 44-43-68
"Планета Электрика"	с	8-19, б/о, сб. 9-19, вск. 9-17	ул. Попова, 204	28-92-80
"Приборы учета"	с	9-18, б/о, сб. 9-16, вск. 10-15	ул. А. Петрова, 247	48-44-45
"Профкрепеж"	с	9-19, б/о, сб. 9-17, вск. – вых.	ул. Балтийская, 55	45-89-71
"Рамакс", ТЦ	с	9-19, б/о, вск. 10-18	ул. Павловский тракт, 283	45-99-83, 45-93-85
"Рамакс", ТЦ	с	9-20, б/о, вск. 10-18	ул. Балтийская, 8	28-37-73, 28-37-74
"Свет и вода"	с	9-19, б/о, б/в	ул. Павловский тракт, 227	55-70-21
"Сводор"	с	9-17, б/о, сб., вск. – вых.	ул. Павловский тракт, 204	60-33-19
"Теплолига"	с	9-19, сб. 10-17, б/о, вск. – вых.	ул. Попова, 87-а	25-98-98
"Техниколь"	с	9-18, б/о, сб. 10-14, вск. – вых.	ул. Гридасова, 18	46-70-77, 46-23-08
Управление по строительству	с	8-17, обед 12.30-13, пят. 8-16	ул. Энтузиастов, 7	42-65-43
"Эталон"	с	10-20, б/о, б/в	ул. Балтийская, 88	25-95-55
"Экстра-электрика"	с	8.30-18.30, сб., вск. – 8.30-15.30	ул. Попова 127	28-90-32, 390-590
KERAMA MARAZZI	с	10-19, б/о, сб. 10-17, вск. – 10-17	ул. Балтийская, 55	455-940

Г. БАРНАУЛ, ЛЕНИНСКИЙ РАЙОН

"Азбука стройки"	с	8-18, б/о, сб. 8-17, вск. – вых.	пр. Космонавтов, 91	50-51-86
"Винтик Шпунтик"	с	9-18, б/о, б/в	пр. Космонавтов, 6-б	251-281
"Граф" – СМ	с	9-17, б/о, б/в	пр. Космонавтов, 59, пав. 4	31-91-01
"ЖБИ Сибири"	с	8-17, б/о, сб. 8-13, вск. – вых.	9-й Заводской проезд	20-22-22
"Каменный город"	с	8.30-17.30, б/о, сб. 10-14, вск. – вых.	пр. Космонавтов, 12/1	33-68-88
"Крепмаркет"	с	9-21, б/о, б/в	ул. А. Петрова, 196-а	40-53-96
"Профкрепеж"	с	9-19, б/о, сб. 9-17, вск. – вых.	ул. Юрина, 273-г	43-92-47, 49-51-21
"Сварщик Алтая"	с	9-19, б/о, сб., вск. 10-17.	ул. Юрина, 209	40-23-63, 555-609
"Скад"	с	9-17.30, сб. 9.30-14, вск. – вых.	пр. Космонавтов, 12/1	200-865
"Стройматериалы из первых рук"	с	9-18, обед 12.30-13.00, сб. 9-14, вск. – вых.	ул. Шукшина, 8-а	49-55-51, 43-44-94
"Теплодар"		10-17, б/о, вск. – вых.	пр. Космонавтов, 6-б	69-49-07
"Ярославские краски"		9-17, б/о, сб. – вых., вск. – вых.	ул. Э. Алексеевой, 110-д	500-921

**НАШ ЖУРНАЛ НА СТОЙКАХ
В СТРОИТЕЛЬНЫХ МАГАЗИНАХ!**

Г. НОВОАЛТАЙСК

“888 мелочей”, м-н	с	9-19, обед 13.00-13.30, б/в	8-й микрорайон, 18	(38532) 54-2-08
“888 мелочей”, м-н	с	8.30-19, б/о, б/в	ул. Парковая, 3	(38532) 2-02-58
“Маяк”	с	9.30-17.30, обед 12-30-13-00, сб.9-15, вск. – вых.	ул. Октябрьская, 28	(38532) 46-999
“Сибирский лес”	с	8-17, обед 12-30-13-00, сб.9-15, вск. – вых.	ул. Промплощадка, 13-а	(38532) 42-8-47
“Сибирский металлоцентр”	с	8.15-17, б/о, сб., вск. – вых.	ул. Дорожная, 74	(3852) 299-860
“Теплый ключ”	с	8-17, б/о, сб. 9-15, вск. – вых.	ул. Дорожная, 42/9	(38532) 61-3-40

ПОСЁЛКИ Г. БАРНАУЛА И АЛТАЙСКОГО КРАЯ

пос. Новые Зори

“Уровень”	с	9-18, б/о, вск. 9-16	ул. Промышленная, 6	(3858) 13-56-80
-----------	---	----------------------	---------------------	-----------------

с. Власиха

“Трио”	с		ул. Мамонтова, 84-б	25-33-70
--------	---	--	---------------------	----------

с. Фирсово

“База стройматериалов”	с	9-18, б/о, сб. 9-15, вск. - вых.	ул. Центральная, 51	8-905-983-4082
“Магазин хозяйстворов”		9-18, б/о, вск. - вых.	ул. Песчаная, 14	(38532) 96-4-22

п. Спутник

Дом. Сад. Ремонт	с	9-18, б/о, б/в	ул. Кленовая, 10	8-983-100-0999
------------------	---	----------------	------------------	----------------

Змеиногорский тракт (Рубцовское направление)

“Метр”	с	9-18, б/о, вск. 9-16	Змеиногорский тракт, 134-б	500-085
--------	---	----------------------	----------------------------	---------

с. Алтайское

“Строитель”		9-18, б/о, сб., вск. 9-16	ул. Советская, 188	(38537) 22-3-57
-------------	--	---------------------------	--------------------	-----------------

с. Смоленское

“Стройматериалы”			ул. Горная, 2	(38536) 21-0-85
------------------	--	--	---------------	-----------------

с. Хабары

“Коллекция”		9-18, б/о, б/в	ул. Ленина, 23-а	(38569) 29-1-24
-------------	--	----------------	------------------	-----------------

с. Кулунда

“Удачный”			ул. Лермонтова, 1-а	(38566) 22-6-88
-----------	--	--	---------------------	-----------------



**«Сибирский лес»:
г. Новоалтайск, ул. Промплощадка, 13-а**

Цены на все предлагаемые товары и услуги действительны на момент выхода номера – 06.06.2019.



Специализированный строительный журнал, выходящий с 2002 года. Полезная информация о состоянии строительного рынка, материалах и технологиях, а также актуальных ценах на строительные товары и услуги. Новинки дизайна интерьеров, современные материалы, реальные советы и инструкции по самостоятельному ремонту и строительству дополняют постоянно обновляемый путеводитель по ценам на рынке стройматериалов, услуг и оборудования.

Получив свежий номер «Стройки. Алтай», вы можете быть уверены в том, что найдете нужную вам информацию.

ГРАФИК ВЫХОДА ЖУРНАЛА НА 2019 г.

№	Последний день приема рекламы	Выход из типографии
12 (425)	13 июня	20 июня
13 (426)	27 июня	4 июля
14 (427)	11 июля	18 июля
15 (428)	25 июля	1 августа

Изменения информации принимаются только до последнего дня приема рекламы. В ином случае изменения будут внесены в следующий номер.

ВИДЫ ПОДАВАЕМОЙ В ЖУРНАЛ ИНФОРМАЦИИ

1. Деловая строка – прайсовая информация о товарах и услугах (товар – стоимость – организация – телефон).
2. Модульная информация – рекламная площадь, имеющая определенный размер, см. ниже. При размещении модульной информации деловые строки даются в подарок (только для Алтайского края).
3. Информационные статьи – текстовая информация, рассказывающая о вашей фирме, товаре, услуге, технологии и других строительных новостях.

ТРЕБОВАНИЯ ДЛЯ ДЕЛОВОЙ СТРОКИ

Строка должна начинаться с определяющего слова имени существительного нарицательного, информационная часть строки должна содержать не более **65 знаков**, включая пробелы. При большем количестве знаков редакция оставляет за собой право производить сокращения. Сортировка строк производится компьютером. Два первых слова строки не сокращаются. Название фирмы печатается строчными буквами (кроме аббревиатур). В графе «Телефоны» вы можете указать не более двух телефонов (23 знака – включая пробелы).

Внимание! При оформлении заказа следует указать название раздела, в котором будет размещена информация. **Редакция оставляет за собой право размещать рекламную информацию в соответствии с рубрикатом.**

ТРЕБОВАНИЯ ДЛЯ ГОТОВОЙ МОДУЛЬНОЙ ИНФОРМАЦИИ

1 полоса	176x245 мм (432,9 см ²)	1/2 полосы	176x120 мм (214,7 см ²)
1/4 полосы	86x120 мм (104,9 см ²)	1/4 полосы	176x58 мм (102,1 см ²)
1/8 полосы	176x27 мм (47,5 см ²)	1/8 полосы	86x58 мм (49,9 см ²)
1/16 полосы	86x27 мм (23,2 см ²)	1/16 полосы	42x58 мм (24,4 см ²)
1/16 полосы	176x12 мм (21,1 см ²)		

1. Макеты принимаются в формате Corel Draw (плюс копия макета с незакривленными шрифтами), фотографии TIFF 300 dpi, соответствующих размеров, см. выше.
2. Все шрифты должны быть переведены в кривые.
3. Статьи предоставляются в Word, на носителях п.4. Текст без рисунков и фотографий объемом 1 страница не должен превышать 5000 знаков (с пробелами).
4. Все принимается на любых электронных носителях, по электронной почте + распечатка.

Идеи и художественные решения рекламных модулей, разработанных в редакции, являются ее собственностью и используются только с письменного согласия редакции. При оформлении рекламной информации редакция оставляет за собой право корректировать правописание в соответствии с существующими нормами и правилами.

Претензии принимаются в течение 30 дней со дня выхода номера.

Главный редактор – Свиринов Ф.В.
Рекламное издание.

Журнал «Стройка. Алтай».
ПМ № ТУ22-00724 от 12.07.18

Учредитель: Свиринов Федор Владимирович.
Адрес редакции: 656056, Алтайский край, г. Барнаул, ул. Мало-Тобольская, 18-а, 3 этаж, офис 303, тел. (3852) 50-71-89.

Вниманию руководителей! Весь рекламный материал должен соответствовать законодательным актам России и иметь необходимые подтверждающие документы или сведения о рекламируемых товарах и услугах (лицензию, сертификат). В случае нарушения данных требований журнал «Стройка. Алтай» вправе отказать в размещении материала. Ответственность за достоверность публикуемого материала несет рекламодатель.

Редакция журнала «Стройка. Алтай» осуществляет на рынке Алтайского края проект «Стройка», который включает в себя:

- журнал «Стройка. Алтай»
- сайт Стройка-Алтай
- организацию строительных выставок «Алтайстрой. Горно-Алтайск-Барнаул»
- агентство интернет-рекламы «ЛаймТайм».

СХЕМА РАСПОЛОЖЕНИЯ ОФИСА



**ул. Мало-Тобольская, 18-а,
3 этаж, офис 303**

www.stroyka-altay.ru

Если вы идете в ногу с современными технологиями, то вас наверняка заинтересует сайт **stroyka-altay.ru** – это:

о проекте; журнал; новости; доска объявлений; каталог организаций; каталог продукции; карта магазинов (карта города с нанесенными на ней строительными магазинами, фирмами, пунктами распространения журнала «Стройка. Алтай», адресами и телефонами); выставки; стройинформбюро (каталог строительных объектов г. Барнаула, информационные статьи, словарь терминов, справочная литература – информационные справочники); банк строительных вакансий; ссылки на строительные ресурсы Интернета; юмор.

НАД ВЫПУСКОМ РАБОТАЛИ:

директор: Налимова Н.И.
главный редактор: Свиринов Ф.В. (masster2004@mail.ru)
дизайнер: Фисенко О.Г.

менеджеры по рекламе:
Саволайнина Н.Н., Любомская Е.И.,
Ивкучёва А.Н., Налимов А.Ю.

менеджер по связям с регионами:

Алябьев А.А.
корректор: Зеленецкая Г.Н.

В номере использована информация из открытых источников сети Интернет.

ЭЛЕКТРОННАЯ ПОЧТА:
stroyka-altay@mail.ru

ИП Налимова Н. И., г. Барнаул.
Отпечатано в типографии
ИП Филиппов А.В.,
г. Заринск, ул. Железнодорожная, 45/1,
тел. (38595) 55-603.

Дата выхода номера: 06.06.19 г.
Тираж – 8000 экз. Заказ № 410.
Цена - бесплатно.

Распространение – бесплатное.
Выходит один раз в две недели.

**Доставим.
Соберём.
Разберём.**

Барнаул 23 ЦЕНТРОИНСТРУМЕНТ. Новосибирск 22

Название компании

тел. 50-71-89

СДАЕМ В АРЕНДУ
ВЫСТАВОЧНОЕ ОБОРУДОВАНИЕ

PM РИА "Рекламный маршрут" **Без посредников!**

РЕКЛАМА В ТРАНСПОРТ

ВНУТРЕННЯЯ
АФИШИ,
ЛИСТОВКИ,
ПОРУЧНИ,
ЧЕХЛЫ

НАРУЖНАЯ
60-15-86

КАРТИНЫ, ТАБЛИЧКИ,
СУВЕНИРЫ, ИКОНЫ
РЕЗНЫЕ ИЗ ДЕРЕВА
пог заказ

39-00-49
8-913-210-15-86

Рубриктор (стр. 4)
поможет в поиске!

ГОРНО-АЛТАЙСК

26-28
СЕНТЯБРЬ 2019

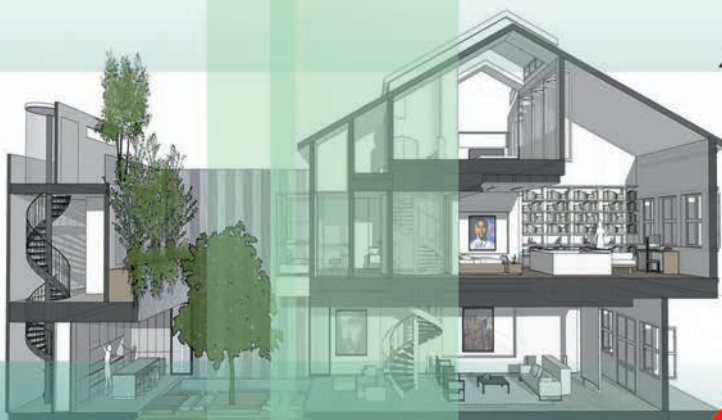

Центральная площадь
им. Ленина

осенняя
**ЯРМАРКА-
РАСПРОДАЖА**

*все для строительства,
ремонта и благоустройства*

При поддержке:

*Правительства Республики Алтай,
Министерства регионального развития,
Администрации г. Горно-Алтайск.*

АСМ
ограждение

г. Барнаул, ул. Кулагина, 28
Тел.: 65-50-60, 36-08-32
www.asmfence.ru

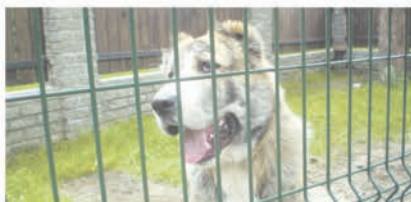

**ЕВРОПЕЙСКИЙ ПОДХОД К ОГРАЖДЕНИЮ ТЕРРИТОРИЙ.
ПРОСТЫЕ РЕШЕНИЯ СЛОЖНЫХ ВОПРОСОВ.**