



5 (418)

Алтай СТРОЙКА

журнал + сайт



март 2019

www.stroyka-altay.ru

рекламное издание

ЖУРНАЛ ВЫХОДИТ ПРИ ПОДДЕРЖКЕ СОЮЗА СТРОИТЕЛЕЙ АЛТАЙСКОГО КРАЯ

Алтай-титан

НЕРЖАВЕЙКА

цветной металлопрокат • капролон • фторопласт • текстолит

(3852) 605-607
20-25-75
пр. Калинина, 69-Д, к. А

ПЕСОК ОТСЕВ ЩЕБЕНЬ

• ПГС • ЗЕМЛЯ • ГЛИНА

(3852) 22-22-23, 77-47-97, 8-903-910-6465

ВЫВОЗ
СНЕГА

УГОЛЬ

«АЗИЯ СТРОЙ ИНВЕСТ»

Производим по Вашим размерам:

- » Профнастил
- » Сайдинг
- » Металлочерепица



Кредит

Исполнение заказа 1-2 дня

Условия по
БЕСПЛАТНОЙ ДОСТАВКЕ!
по краю



asia
www.a-si.ru

Расрочка от: ОАО "ОТП Банк", КБ "Ренессанс Кредит", АО "Альфа-Банк".

г. Барнаул, ул. Кутузова, 16-г с. Санниково, ул. Ефремова, 35
(3852) 65-43-43 (38532) 7-83-42

ООО "ПОИСК"

АРХИТЕКТУРНО-СТРОИТЕЛЬНЫЕ ИЗДЕЛИЯ ИЗ ДЕКОРАТИВНОГО БЕТОНА

- Фасадные изделия
- Облицовочные элементы для ступеней и площадок входных крылец
- Малые архитектурные формы и элементы благоустройства
- Архитектурно-строительные элементы из бетона для ЗАБОРОВ
- Плиты тротуарные, для площадок и ступеней, подступенок
- Тумба ограничения въезда



тел.: (3852) 24-48-90, 8-961-998-4465 www.поиск22.рф

ПРИГЛАШАЕМ ПРИНЯТЬ УЧАСТИЕ!

выставки-ярмарки-продажи
«АЛТАЙСТРОЙ-2019»

Горно-Алтайск
Национальный театр

Барнаул
Территория ТРЦ GALAXY

12-14
АПРЕЛЯ

23-25
МАЯ



+«ДОМ. САД. ОГОРОД»

«АЛТАЙСТРОЙ – 2019 - БАРНАУЛ. МАЛОЭТАЖНЫЙ ИНТЕРЬЕР. ЭНЕРГОСБЕРЕЖЕНИЕ. ЖКХ, ГА...

**ПРОЙДЕТ НА НОВОЙ ПЛОЩАДКЕ
В ЦЕНТРЕ ГОРОДА!
ТЕРРИТОРИЯ ТРЦ GALAXY: ПР. СТРОИТЕЛЕЙ, 117.**



Новая площадка, новые условия и возможности! Разнообразные инсталляции в реальном времени на темы новинок и лучших предложений на рынке строительных, отделочных материалов, инженерных систем, благоустройства и создания комфорта.

Выставка-ЯРМАРКА-ПРОДАЖА «Алтайстрой – 2019 - Барнаул» - это новая возможность у всех жителей Барнаула, частных домовладельцев и жителей многоэтажного сектора, - раз в году в одном месте увидеть все новое, интересное для своего жилища, и выгодно приобрести непосредственно у производителей и официальных представителей. Лучшая возможность для всех производителей и торгующих компаний из Алтайского края, близлежащих регионов презентовать новинки и все самое востребованное перед строительным сезоном 2019 года.

Организатор выставки – редакция журнала «Стройка. Алтай» традиционно в рамках выставки планирует познавательные и зрелищные техно-шоу, мастер-классы и презентации от производителей товаров и услуг, интерактивность – отличительная черта наших выставок.

Что вы сможете выбрать и купить? Во-первых, - все необходимые материалы для строительства дома, начиная от материалов на фундамент и заканчивая кровельными материалами. Во-вторых, - материалы для внешней и внутренней отделки. В-третьих, сможете выбрать котел (кому - газовый, кому - твердотопливный) и обсудить его технические характеристики непосредственно с представителем компании-производителя. В-четвертых, - изучить и выбрать все другие виды и системы, без которых дом не дом: сантехнические, водопроводные, отопительные, электротехнические, противопожарные, климатические, охранные и т.д. В-пятых, - изучить представленные варианты благоустройства – как усадеб, так и придомовых территорий многоквартирных домов.

Кому непременно стоит посетить выставку-ЯРМАРКА-ПРОДАЖА «Алтайстрой»? Тем, кто, как мы сказали, строит дом или ремонтирует дом/квартиру. Тем, кто профессионально занимается строительством коттеджей и ремонтом квартир. Тем, кто ищет оптимальный вариант строительства промышленных объектов. Тем, кто готовится к дачному сезону и работам по благоустройству. А также - представителям управляющих компаний, ТОС и ТСЖ. И, наконец, тем, кто любит всевозможные шоу и краш-тесты!

В СПЕЦИАЛИЗИРОВАННАЯ ВЫСТАВКА ЯРМАРКА-ПРОДАЖА

ЖНОЕ СТРОИТЕЛЬСТВО. ОТДЕЛКА. РЕМОНТ.
ИФИКАЦИЯ. ИНЖЕНЕРНЫЕ СИСТЕМЫ»



**ПО ВОПРОСАМ УЧАСТИЯ ПРОСИМ ЗВОНИТЬ ЗАРАНЕЕ, МЕСТА БРОНИРУЮТСЯ УЖЕ СЕЙЧАС!
НАШ ТЕЛЕФОН (3852) 50-71-89.
УЗНАТЬ ТЕЛЕФОН ВАШЕГО МЕНЕДЖЕРА МОЖНО НА САЙТЕ WWW.STROYKA-ALTAY.RU.**

СТРОЙИНФОРМ

Новости.....	5 стр.
Дом солнца	8 стр.
Переходный период в строительстве	10 стр.
Дефицит и рост цен	12 стр.
Быстро твердеющий ППУ	14 стр.
Новый храм в центре Барнаула	16 стр.
Утепление фасада термопанелью.....	17 стр.
В стране лесов боятся деревянных домов.....	18 стр.
Гибкая черепица: монтаж без ошибок	21 стр.
Опалубка для фундамента.....	22 стр.
Вопрос строителю.....	23 стр.

1. СТРОИТЕЛЬНЫЕ МАТЕРИАЛЫ

1.1. СТРОИТЕЛЬНЫЕ МАТЕРИАЛЫ	24 стр.
Гольдгипс, глина, известь, карбид, песок, раствор, смеси, щебень, добавки, упрочнители, пластификаторы	
1.2. БЕТОН	25 стр.
1.3. ЖБИ	25 стр.
1.4. КИРПИЧ	25 стр.
1.5. ГАЗОБЕТОН, ПЕНОБЕТОН, БЛОКИ.....	25 стр.
1.6. ПЛИТКА ТРОТУАРНАЯ	26 стр.
1.7. ЭЛЕМЕНТЫ БЛАГОУСТРОЙСТВА	26 стр.
1.8. МЕТАЛЛОПРОКАТ, МЕТАЛЛОИЗДЕЛИЯ.....	26 стр.
Ангары, арматура, высечка, кованные изделия, металл, металлоконструкции, нержавеющейка, прокат, сетка кладочная, сетка-рабица, уголок, швеллер	
1.9. ТРУБА МЕТАЛЛИЧЕСКАЯ	27 стр.
1.10. ПРОФНАСТИЛ	27 стр.
1.11. КРОВЕЛЬНЫЕ МАТЕРИАЛЫ	27 стр.
Комплекующие, кровли, шифер, ондулин, выходы, козырьки	
1.12. ЧЕРЕПИЦА.....	27 стр.
1.13. ВОДОСТОЧНЫЕ СИСТЕМЫ. ДОБОРНЫЕ ЭЛЕМЕНТЫ	27 стр.
1.14. САЙДИНГ	28 стр.
1.15. ИЗОЛЯЦИОННЫЕ МАТЕРИАЛЫ	28 стр.
Битум, ветро-, влаго-, пароизоляция, гидроизоляция, звукоизоляция, керамзит, мастика, маты изолирующие, пакля, стеклоткань	
1.16. ПЕНОПОЛИСТИРОЛ, ПЕНОПОЛИУРЕТАН.....	28 стр.
1.17. УТЕПЛИТЕЛЬ	28 стр.
1.18. ЛЕСОПИЛОМАТЕРИАЛЫ, ИЗДЕЛИЯ ИЗ ДЕРЕВА.	29 стр.
Блокхаус, имитация бруса «бревно», ДВП, ДСП, изделия столярные, МДФ, пиломатериал, рейка, фанера, погонаж	
1.19. БРУС, БРУСОК	30 стр.
1.20. ВАГОНКА, ЕВРОВАГОНКА	30 стр.
1.21. ДОСКА	30 стр.
1.22. СРУБЫ БАНЬ, ДОМОВ	30 стр.

2. ОТДЕЛОЧНЫЕ МАТЕРИАЛЫ

2.1. ОТДЕЛОЧНЫЕ МАТЕРИАЛЫ	30 стр.
2.2. ПОЛЫ.....	31 стр.
Промышленные, бетонные стяжки	
2.3. ЛАКОКРАСОЧНАЯ И ХИМИЧЕСКАЯ ПРОДУКЦИЯ	31 стр.

3. ОБОРУДОВАНИЕ ДЛЯ ИНЖЕНЕРНЫХ СИСТЕМ

3.1. САНТЕХНИЧЕСКОЕ ОБОРУДОВАНИЕ, ИЗДЕЛИЯ.....	32 стр.
---	----------------

3.2. ОТОПИТЕЛЬНОЕ ОБОРУДОВАНИЕ	32 стр.
3.3. КАБЕЛЬНЫЙ ОБОГРЕВ. СИСТЕМЫ ТЕПЛЫХ ПОЛОВ.....	32 стр.
3.4. ПРИБОРЫ УЧЕТА И СИСТЕМЫ КИПИА.....	32 стр.

4. ЭЛЕКТРИКА. СВАРКА

4.1. ЭЛЕКТРОТЕХНИЧЕСКАЯ ПРОДУКЦИЯ	33 стр.
4.2. СВАРОЧНОЕ ОБОРУДОВАНИЕ.....	33 стр.

5. ДВЕРИ, ОКНА, ВОРОТА

5.1. ДВЕРИ И АКСЕССУАРЫ	33 стр.
5.2. ОКНА И АКСЕССУАРЫ	33 стр.
Витражи, жалюзи, оконные блоки, подоконники, сливы оконные, балконные блоки, перегородки офисные	
5.3. ЛЕСТНИЦЫ, ЭЛЕМЕНТЫ ЛЕСТНИЦ.....	33 стр.
5.4. МЕБЕЛЬ, ТОРГОВОЕ ОБОРУДОВАНИЕ	34 стр.
5.5. ВОРОТА, РОЛЬСТАВНИ, ШЛАГБАУМЫ, ЗАБОРЫ	34 стр.
Автоматика для ворот, калитки, ограждения	

6. КЛИМАТ

6.1. ПЕЧИ, КАМИНЫ, ДЫМОХОДЫ	35 стр.
Дымоходы, каминные аксессуары, печи для бань, печи-барбекю	
6.2. ОБОРУДОВАНИЕ ДЛЯ БАНЬ, САУН И БАССЕЙНОВ	35 стр.
6.3. КЛИМАТОТЕХНИКА И ВЕНТИЛЯЦИЯ	35 стр.
Вентиляторы, воздухопроводы, ионизаторы, кондиционеры, тепловентиляторы	

7. ИНСТРУМЕНТ. СПЕЦОБОРУДОВАНИЕ. МЕТИЗЫ

7.1. ИНСТРУМЕНТ.....	36 стр.
7.2. СПЕЦТЕХНИКА И ОБОРУДОВАНИЕ	36 стр.
Оборудование, станки, спецтехника, краны, лебедки, вышки, леса, бетоносмесители, компрессоры, тросы, канаты	
7.3. МЕТИЗЫ, КРЕПЕЖ.....	36 стр.
Болты, гайки, гвозди, дюбели, крепеж, саморезы, шурупы	

8. РАБОТА

8.1. ИЩУ РАБОТУ	38 стр.
8.2. ТРЕБУЮТСЯ	38 стр.

9 УСЛУГИ

9.1. АРХИТЕКТУРА, ПРОЕКТИРОВАНИЕ, ДИЗАЙН.....	39 стр.
9.2. СТРОИТЕЛЬСТВО И РЕМОНТНЫЕ РАБОТЫ	39 стр.
Все строительные работы, подготовка, монтаж, отделка, установка, устройство полов	
9.3. ИНЖЕНЕРНЫЕ СИСТЕМЫ И КОММУНИКАЦИИ	40 стр.
Проектирование, монтаж и обслуживание ИС, сантехнические работы, работы по отоплению и канализации, установка приборов учета	
9.4. АРЕНДА, СЕРВИС ТЕХНИКИ И ОБОРУДОВАНИЯ, ГРУЗОПЕРЕВОЗКИ	40 стр.
Аренда строительной техники, инвентаря, оборудования, строительных машин, транспортные услуги, сервисное обслуживание, ремонт	
9.5. АЛМАЗНАЯ РЕЗКА, АЛМАЗНОЕ БУРЕНИЕ, ДЕМОНТАЖ... 41 стр.	
Демонтаж, резка, бурение, сверление, устройство проемов	
9.6. ДРУГИЕ УСЛУГИ	41 стр.
Остекление балконов и лоджий, сварочные работы, подготовительные работы, работы по изоляции, полимерка, изготовление металлоконструкций, работа с металлом, обработка металла	



СТРОИТЕЛЬСТВО

В БАРНАУЛЕ ПРОДАЮТ ТЕРРИТОРИЮ НОВОСИЛИКАТНОГО ЗАВОДА

В Барнауле за 80 млн рублей продают территорию Новосиликатного завода. Всего 7,5 га. Участок можно использовать для строительства производства. В объявлении на «Авито» сказано, что на территории расположены ж/д тупик, крановая эстакада с тремя мостовыми кранами грузоподъемностью 10 тонн и пролетом 32 м.п. Также здесь есть газовая котельная, электроподстанция, административно-хозяйственные помещения, гаражные боксы. Участок находится в долгосрочной аренде. Идеально подойдет под строительство промышленного производства.

«Алтапресс».

ИНВЕСТОР ДЛЯ СПОРТЦЕНТРА

Застройщик ООО СЗ «Домстрой-Барнаул» объявил о поиске инвестора для совместного строительства физкультурно-оздоровительного центра. Данный объект уже начали возводить на ул. Островского, 41Б (микрорайон «Невский-2», где компания в настоящий момент завершает последние жилые высотки).

Как сообщили в отделе продаж, центр должен быть 3-этажным, он расположен в самом центре квартала. Проектная документация разработана ООО «Концепт». На текущий момент строительная готовность объекта составляет 10%, а стоимость 22 000 000 рублей. Застройщик рассматривает различные варианты сотрудничества, в том числе - продажа объекта незавершенного строительства либо завершение объекта силами ООО СЗ «Домстрой-Барнаул» с привлечением финансирования инвестора. Также, возможно изменение проекта.

Алтайский портал недвижимости.

КАКИЕ ДВОРЫ БЛАГОУСТРОИВАЮТ В БАРНАУЛЕ В 2019 ГОДУ

Барнаульские власти опубликовали тендер на разработку проектов и смет для благоустройства 109 дворов в краевой столице. За эту работу чиновники готовы заплатить почти 10 млн рублей, следует из данных сайта госзакупок. Аукцион состоится 28 марта.

Победитель должен будет за 60 дней со дня подписания контракта подготовить всю необходимую документацию для благоустройства 109 дворов многоквартирных домов. Как следует из списка объектов, они рассредоточены по всему городу. Больше всего их в районе площади Октября, на Сулиме и Потюке. Полный список адресов, где собираются приводить в порядок дворы, смотрите на карте. Напомним, на работы из федерального бюджета выделят около 200 млн рублей по программе «Формирование комфортной городской среды». Во всех дворах отремонтируют асфальт, установят новые поребрики, урны и скамейки. Жители 56 домов добавят свои деньги на спортивные и игровые площадки, ливневые канализации, дренажные системы и озеленение. На долю жильцов придется до 40% стоимости дополнительных работ.

В Алтайском крае программу «Формирование комфортной городской среды» реализуют третий год. В 2019 году Барнаул получит по ней около 300 млн рублей. Помимо дворов еще около 100 млн пойдут на благоустройство общественных территорий.

«Алтапресс».

60 000 РУБ. ЗА КВАДРАТ

Эксперты обещают серьезное удорожание новостроек после 1 июля, когда девелоперы должны перейти на новые правила продажи долевков. Поскольку теперь они не смогут получать

напрямую беспроцентные инвестиции граждан, как это было раньше, у них существенно возрастут затраты. Этот вопрос обсуждали на круглом столе, который провел 6 марта Союз строителей с участием чиновников и банкиров. Первая причина удорожания кроется в том, что по измененному законодательству все деньги дольщиков будет принимать банк и копить их на специальном счете эскроу. Застройщику их выдадут только после завершения объекта, а не в процессе реализации. Если учесть, что стройка идет в среднем 2-3 года, то за это время как минимум 8-12% «съедает» инфляция, а долевые средства компания получит без ее учета.

Вторая причина заключается в том, что застройщик теперь будет вынужден обратиться к проектному финансированию банка, а значит, переплатит по кредиту 6-15%, и эта разница тоже в конечном итоге будет заложена в стоимость квартир. Третья причина - повышение цен на стройматериалы, связанное с инфляцией (4%) и ростом НДС (2%). С учетом всех этих рисков, а также других обстоятельств, цена вырастет как минимум на 25-30%.

Таким образом, стоимость квадратного метра в барнаульских новостройках эконом-класса уже в этом году может взлететь до рекордных 60 000 рублей. Элитные объекты в этом случае и вовсе перевалят за 100 000. По данным Алтайского портала недвижимости, в январе средняя цена квартир на первичном рынке составляла

ВО ДВОРАХ, В РАМКАХ БЛАГОУСТРОЙСТВА, ОТРЕМОНТИРУЮТ АСФАЛЬТ, УСТАНОВЯТ НОВЫЕ ПОРЕБРИКИ, УРНЫ И СКАМЕЙКИ.



46,5 тыс. рублей за 1 кв. м. За последний год она выросла почти на 5 тыс. рублей, что было связано с ажиотажным спросом, подогретым низкопроцентной ипотекой. Больше всего подорожали пятикомнатные квартиры – с 45 до 77 тыс. рублей за кв. м. Это обусловлено выходом на рынок премиальных объектов, в числе которых самым дорогим стал ЖК «Центральный» (ул. Мерзликина, ба). Вместе с тем ценовой минимум на первичном рынке сейчас зафиксирован в микрорайоне «Поток» (33 тыс. рублей). Не исключено, что большинство покупателей отпугнет 30%-й скачок цен, и они обратятся на вторичный рынок недвижимости, что также повлечет за собой корректировку стоимости и в этом сегменте. Какая-то часть потребителей может уйти в строительство индивидуальных жилых домов, а это в свою очередь поднимет спрос и цены на землю.

Алтайский портал недвижимости.

АЛТАЙСКИЙ КРАЙ ПОБЫЛ РЕКОРДЫ ПО СТРОИТЕЛЬСТВУ ЖИЛЬЯ

В 2024 году в Алтайском крае должны вести в эксплуатацию 954 тыс. квадратных метров жилья — на 30% больше, чем в 2018 году. Об этом 6 марта на круглом столе по проблемам строительной отрасли рассказал глава регионального Минстроя Иван Гилев.

Строительная отрасль страны должна увеличить годовую ввод жилья с 80 млн «квадратов» до 120, заявил в 2018 году Владимир Путин в своем послании федеральному собранию. Поддерживая эту цель, в 2019-м в России приняли национальный проект «Жилье и городская среда». Согласно ему в Алтайском крае в 2024 году построят 954 тыс. «квадратов». За период с 2018 по 2024 годы в жилфонд региона пополнился на 5,5 млн новых кв. м.

То есть краю предстоит повысить

объем ввода жилья на 30% к 2018 году (тогда результат составил 740 тыс. кв. м) и на 50% к 2017-му (тогда результат составил 630 тыс. кв. м).

Иван Гилев, министр строительства и жилищно-коммунального хозяйства Алтайского края: «Рекорд для Алтайского края — 890 тыс. кв. м жилья (столько у нас ввели в 2015 году — прим. ред.). Поэтому мы считаем, что технически наша строительная отрасль может справиться: есть мощности, ресурсы и кадры.»

На выполнение задачи повлияет спрос и возможность предложения. Большую ставку чиновники делают на ипотеку. За январь-ноябрь 2018 года выдано 22,3 тыс. ипотечных кредитов на 31,45 млрд рублей. Напомним, что за аналогичный период позапрошлого года — только 23 млрд. Потенциал этого ресурса не исчерпан, считает Иван Гилев.

Также отрасли нужно достаточное количество участков под застройку. Пока же в крае отмечается дефицит в 1100 га.

Иван Гилев, министр строительства и жилищно-коммунального хозяйства Алтайского края: «80% домостроения сосредоточено в Барнауле. Важна работа муниципалитета в определении перспектив — нужно думать о том, где и что будут строить 2021-2022 году. В том числе об инженерной инфраструктуре участков.»

Сейчас в Барнауле около миллиона квадратных метров в незавершенном строительстве. Этот объем нужно поддерживать, чтобы вводить 800 900 тыс. кв. м. жилья в год в будущем.

Объемы ввода жилья способен «уронить» сложный переход от долевого строительства к проектному финансированию, говорили участники круглого стола. Не все проекты могут получить кредиты, опасаются чиновники. Поэтому стратегию работы с такими многоэтажками продумывают уже сейчас.

«Алтапресс».



Первый дом для работников ДОКА в г. Павловск.

В ПАВЛОВСКЕ АКТИВНО СТРОЯТ ДОМ ДЛЯ РАБОТНИКОВ ДОКА

Всего проект включает 24 дома, детскую игровую площадку, зоны для отдыха и спорта. Проживать в поселке будут сотрудники Павловского ДОКА. Именно у них преимущество при заселении. Всего в поселке будет построено два многоквартирных дома, 6 таунхаусов, дома по индивидуальным проектам площадью 100-200 кв. м.

Сейчас в селе Павловск Павловского района заканчивается возведение второго этажа 12-квартирного дома: идет монтаж стропильно-балочной системы. В доме предусмотрено три вида планировок: однокомнатные квартиры площадью 44 кв. м, двухкомнатные — 54 и 55,5 кв. м. В квартирах большие порталные окна (от пола до потолка), в каждой предусмотрен балкон либо терраса, совмещенная кухня-гостиная, высокие потолки и просторные санузлы. В качестве материала для стен используется клееный брус — это собственное производство, которое находится в селе Топчиха Топчихинского района. На строительство нового поселка компания «Алтайлес» планирует потратить порядка 100 млн рублей собственных средств, потому что строительство жилья для сотрудников — часть социальной политики компании. Главный принцип — создание комфортных условий для труда и жизни специалистов лесной отрасли.

Напомним, в Алтайском крае готовится к запуску новый промышленный объект — Павловский ДОК. Сейчас завершается его строительство. 1 марта состоялся запуск энергетического центра: розжиг камеры сгорания твердого топлива. В течение первых дней марта будет производиться сушка обмуровки котла энергетического центра, настройка системы автоматики, холодный запуск отдельных узлов и механизмов, производство первого пара и запуск в горячем режиме системы размола щепы. К концу недели ожидается выпуск первого волокна, прокрутка конвейерных систем со щепой. Выпуск первой плиты запланирован на конец марта. На комбинате будет работать 191 человек. ДОК полностью автоматизирован и соответствует критериям индустрии 4.0. Комбинат будет работать круглосуточно, 330 дней в году. Основная продукция — плиты МДФ. Сырье — щепы, опилки, низкосортная древесина.

ИА «Амител».

ЗА 300 МЛН РУБЛЕЙ ПРОДАЮТ УЧАСТОК ДЛЯ ТЦ

На Правобережном тракте в Барнауле за 300 млн продают земельный участок площадью 34 га. Собственник отмечает, что площадка подходит для строительства крупного торгово-развлекательного центра, логистическо-

го центра и жилого поселка, сообщает «Недвижимость Алтай». Рядом с территорией находится развязка дорог на Старый и Новый мосты, съезд с федеральной трассы. Сообщается, что в радиусе 8 км интенсивно строят жилье. По данным портала, на сегодняшний день этот участок второй по дороговизне в Алтайском крае.

«Алтапресс».

ОЧЕРЕДНОЙ «НЕБОСКРЕБ» ПОЯВИТСЯ В ЧАСТНОМ СЕКТОРЕ

Новый 24-этажный дом появится скоро в Барнауле на ул. Песчаная, 180. Его запроектировали в ООО «Алтай-гражданпроект». В настоящее время на данной территории компания-застройщик (ООО «Строительная инициатива» - инвестор ООО «Жилищная инициатива») уже начала возведение второй очереди ЖК «Димитровские горки». Первый дом этого комплекса по ул. Димитрова, 130 уже сдан, второй строится на пер. Ядринцева, 95, а рядом с ним расположилась новая свечка

24-этажка будет примечательна наличием двухуровневой подземной автостоянки. На первом этаже разместятся объекты общественного назначения. Здание будет облицовано кирпичом, окрашено в оранжевый, серый и белый цвета, стилистика соответствует первым домам в указанном ЖК.

Кроме того, интересно и место расположения дома. Это тихий центр города, который характерен узкими улицами и переулками, не рассчитанными на большие пешеходные и автомобильные потоки. В настоящее время вокруг высотки располагается частный сектор, а значит, свечка со стольким количеством этажей будет заметно выбиваться из существующей застройки. Правда, совсем скоро данную территорию собираются застроить современными высотками. В администрации уже обсуждается план квартала «Строитель», ограниченный улицами Папанинцев, Челюскинцев, Молодежная и пер. Ядринцева, где разместятся более 20 жилых многоквартирных домов, гаражные и торговые комплексы, своя социальная инфраструктура. И это не единственный проект квартальной застройки тихого центра Барнаула.

Проект 24-этажки по ул. Песчаная, 180 уже прошел обсуждения и был одобрен на Градостроительном совете администрации города в конце прошлого года. Правда, эксперты указали исполнителям и заказчикам, что расчет плотности застройки выполнен с нарушениями требований СНиП и рекомендовали их устранить. А также, посоветовали уменьшить количество парковочных мест на подземных уровнях, чтобы сделать просторнее въезды и выезды с автостоянки.

Алтайский портал недвижимости.



П. ДЕРЕВЯНКО СООБЩИЛ О ПЛАНАХ ВЕРНУТЬСЯ В ГОРНЫЙ АЛТАЙ В ИЮНЕ И ОЖИДАНИЯХ О БУДУЩЕМ ЖИЛЬЕ: «ХОЧУ ДИКИЙ ДОМ ИЗ КЕДРА, ЧТОБЫ ОКНА В ПОЛ И КАМИН».

АКТЕР ПАВЕЛ ДЕРЕВЯНКО ПОСТРОИТ ДОМ В ГОРНОМ АЛТАЕ

Артист купил участок на горе в Чемальском районе. Известный российский артист Павел Деревянко после поездки на отдых в Горный Алтай настолько полюбил эти места, что приобрел здесь участок и собрался строить на нем дом. Об этом актер сообщил подписчикам в своем Instagram.

«Я купил участок в районе безумно красивых и энергетических Каракольских озер, и буду строить там дом! – написал он. – Дача в горах, как вам? Алтай поразил меня в самое сердце – хочу там бывать теперь как можно чаще!».

Деревянко выбрал участок в экопоселке Седьмое небо в Чемальском районе на вершине горы. По его словам, одного вида с вершины хватило на то, чтобы принять решение о покупке. Артист также сообщил о планах вернуться сюда в июне и ожиданиях о будущем жилье: *«Хочу дикий дом из кедра, чтобы окна в пол и камин».*

ИА «Амител».

ЗАСТРОЙЩИК ВОЗВЕЛ ВЫСОТКУ БЕЗ ПОМОЩИ ДОЛЬЩИКОВ

Барнаульские девелоперы начали приспосабливаться к новым реалиям рынка. Напомним, по измененному долевному законодательству, с 1 июля они не смогут привлекать средства граждан напрямую, а строить будут вынуждены на кредитные и собственные капиталы. Пока компании

«Барнаулкапстрой» и «Домстрой-Барнаул» начали работать по этим правилам и запустили продажу долевых с сбором средств на специальном банковском счете эскроу, ИСК «Союз» решила опробовать другую схему.

«Мы выстраиваем новую бизнес-модель компании, чтобы продавать преимущественно готовые квартиры. Это минимизирует наше обращение в банк за проектным финансированием. Кстати, уже тестируем ее - ИСК «Союз» построил первую высотку без дольщиков в ЖК «Адмирал» и в ближайшее время выставит на рынок десятки готовых квартир. Уверена, что спрос на них будет, ведь наш отдел продаж часто сообщает о желании покупателя приобрести именно такие варианты, а не долевки», - рассказала заместитель гендиректора компании Елена Греб газете «Свободный курс».

По данным Алтайского портала недвижимости, этот дом находится по адресу: проезд Северный Власихинский, 96, так как квартиры в 4 остальных высотках ЖК «Адмирал» выставлены на продажу в ходе реализации проекта. Не исключено, что в дальнейшем компания будет возводить все свои новостройки по такой схеме. Тем более, что объектов планируется довольно много - помимо имеющихся площадей «Союз» формирует новый участок под комплексную застройку в географическом центре Барнаула. Это будет первый опыт в данной локации, ведь ранее ИСК возводила жилье в спальных районах. Кстати, по мнению эксперта, у нового закона нет цели загнать всех строителей в банки. Вместо этого власти стремятся исключить появление обманутых дольщиков за счет продажи готовых квартир.

Алтайский портал недвижимости.

ДОМ СОЛНЦА



БОЛЕЕ 500 КВАРТИР И 30 ПЛАНИРОВОК - ДОМ-ГИГАНТ НАЧАЛИ СТРОИТЬ В БАРНАУЛЕ.

В тихом центре Барнаула в гуще частного сектора (ул. Песчаная, 171) не так давно начали возводить новый жилой комплекс «Солар». Интересно, что на реализацию проекта компания ПСК «Строительная перспектива» планирует затратить почти 1,5 млрд рублей, что в 2-3 раза превышает среднюю себестоимость современных новостроек. Чем же будет уникален этот дом?

КОНСТРУКТИВ

Объект возводят полностью из кирпича. При этом наружные стены на 1-2 этажах помимо несущего слоя имеют также теплоизоляцию экструдирован-

ным пенополистиролом и облицовку из керамического кирпича. С учетом всего этого их толщина составит целых 90 см. Выше 2-го этажа слой из силикатного кирпича закроют негорючими гидрофобизированными теплоизоляционными плитами из каменной ваты и установят фасадную систему «Ceresit WM», которая предполагает штукатурку и окрашивание. В этом случае стены будут по 63 см.

Важно и то, что между квартирами также предполагаются кирпичные перегородки по 51 см толщиной, между блок-секциями - по 64 см. Межкомнатные стены - по 9 см. Материал межэтажных перекрытий - сборные железобетонные многупустотные плиты. В каждом подъезде установят



по 2 лифта: грузовому и пассажирскому. Дом будет оформлен в стильных и ненавязчивых тонах: бежевый, персиковый, белый, серый. Лоджии на верхних этажах имеют панорамное остекление, входные группы также полностью светопрозрачные.

ИНФРАСТРУКТУРА

Объект расположился на углу улицы Песчаная и переулка Ядринцева. С одной стороны это тихий центр города с частными домами и отсутствием шумных загруженных магистралей. С другой - непосредственная близость к главным проспектам Барнаула с его деловыми, административными и торговыми комплексами.

Рядом с домом - остановка общественного транспорта, где курсирует маршрутное такси №41. Через дорогу находятся детский сад, гимназия и лицей, чуть дальше - еще одна школа, две поликлиники, несколько корпу-



Наименование: многоквартирный дом с объектами общественного назначения.

Адрес: г. Барнаул, ул. Песчаная, 171.

Застройщик: ООО ПСК «Строительная перспектива».

Проектировщик: ПСК «Гранит».

Количество этажей: 19.

Количество блок-секций: 6.

Количество квартир: 513.

Количество парковочных мест: 132.

Высота потолков: 2,7 м.

Общая площадь объекта: 42 750 кв. м.

Площадь земельного участка: 13 028 кв. м.

Коммуникации: тепло-, водо-, электроснабжение и канализация центральные.

Начало строительства: 4 кв. 2018 г.

Срок сдачи: 3 кв. 2020 г.

Цены: от 1 620 000 рублей.

Обязательства застройщика

по ДДУ: взносы в Компенсационный фонд.

Проектная декларация: на сайте <http://cp22.ru>

сов алтайских вузов, храмы, магазины и другие остановки общественного транспорта. Пока вблизи только частный сектор, высотка будет получать много солнечного света. Собственно, этот факт и повлиял на название ЖК, ведь solar в переводе с латинского означает «солнечный».

Интересно, что для освоения данной территории ПСК «Строительная перспектива» расселила квартал частных домов, расположенный в границах улиц Песчаной, Кирова, переулка Ядринцева и Революционного. А значит, новый объект будет не единственным в этом масштабном ЖК. В дальнейшем компания планирует построить здесь еще несколько высоток, оставив двор просторным и свободным. Его площадь будет целых 0,5 га, что для современных новостроек в центре Барнаула сейчас большая редкость. Под двором планируют обустроить огромную подземную парковку.

БЛАГОУСТРОЙСТВО

На участке рядом с новым домом проектом предусмотрено 132 машиноместа, из которых 13 для маломобильных групп населения. Во дворе размещены площадки: для игр детей, отдыха взрослых, занятий гимнастикой и физкультурой, а также территория для сушки белья со спецоборудованием. В центре двора расположен фонтан. Отдельно запроектирована площадка для мусороконтейнеров, так как традиционного мусоропровода в доме не предусмотрено. Озеленение будет выполнено на свободной от застройки и покрытий территории. Оно включает в себя посев газона, высадку кустарников и деревьев.

Площадки для игр детей и спорта будут иметь травмобезопасное резинополимерное покрытие, пешеходные, досуговые и хозяйственные

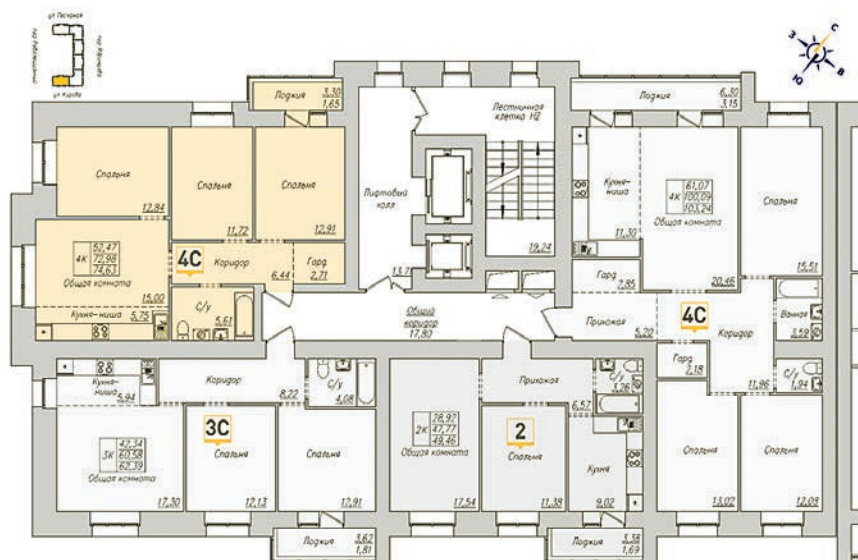

зоны - вымощены плиткой, проезды и мусорная площадка - асфальтобетонные. Для беспрепятственного передвижения инвалидов и мам с колясками предусмотрены расширенные дверные проемы и пандусы. Освещение общедомовых помещений обеспечат светодиодные приборы. Входы в здания, а также номерные знаки домов и указатели пожарных гидрантов подсвечиваются приборами, присоединенными к аварийному питанию.

ПЛАНИРОВКИ

Новостройка примечательна еще и тем, что в ней огромное количество квартир - целых 513. Такие объекты для Барнаула пока редкость - в среднем один дом содержит 200-300 жилых помещений. Наиболее компактная здесь это студия в 30 кв. м, а самая большая квартира имеет площадь 103 кв. м, на которых расположились 3 спальни, 2 гардеробные,

кухня-гостиная, отдельный санузел и длинная лоджия в 6 кв. м.

Планировки в новостройке присутствуют как классические, так и европейские (с выделенной кухней и объединенной с гостиной). Во всех вариантах есть лоджии (3-7 кв. м), практически везде - гардеробные (2-3 кв. м) и вместительные прихожие (до 10 кв. м). Санузлы, как правило, в маленьких квартирах совмещенные (3-5 кв. м), в больших - раздельные (2 и 3,5 кв. м). В общей сложности в доме представлено почти 30 различных планировок на любой вкус.

На одном этаже расположено по 4-6 квартир в зависимости от блок-секции. Имеется возможность отгородить тамбуры на 2-3 хозяев. Важно, что в каждом подъезде предусмотрены колясочные помещения и комната для консервжа. На первых этажах запроектировано 14 нежилых помещений, площадью от 45 до 149 кв. м, которые могут занять предприятия торговли и бытового обслуживания.

ОТДЕЛКА

Квартиры также отличаются своей сверхкачественной отделкой. На момент сдачи на потолках будет произведена затирка швов, на стенах - улучшенная гипсовая штукатурка, на полу - слой шумоизоляции и стяжка. Водопровод и канализация доведены до мест установки сантехнических приборов. Электрика будет разведена по всему периметру квартиры с выключателями и розетками (в том числе силовой розеткой для кухонной плиты). В квартирах предусмотрена современная горизонтальная система отопления без вертикальных стояков с установкой радиаторов. Остекление окон - трехкамерное, на лоджиях - двухкамерное без откосов и подоконников. Также, застройщик обещает качественную металлическую входную дверь и поквартирные счетчики на свет, тепло, горячую и холодную воду.

Ольга Полиенко.



ПЕРЕХОДНЫЙ ПЕРИОД В СТРОИТЕЛЬСТВЕ



МЕХАНИЗМЫ ВЗАИМОДЕЙСТВИЯ ЗАСТРОЙЩИКОВ И БАНКОВ С УЧЕТОМ ИЗМЕНЕНИЙ В ЗАКОНОДАТЕЛЬСТВЕ ОБСУДИЛИ В БАРНАУЛЕ В РАМКАХ КРУГЛОГО СТОЛА, ОРГАНИЗОВАННОГО СОЮЗОМ СТРОИТЕЛЕЙ СОВМЕСТНО С МИНСТРОЕМ АЛТАЙСКОГО КРАЯ.

В открытом диалоге встретились все профессиональные участники строительного рынка: застройщики, риэлторы, банкиры, контролирующие органы, а также представители краевой и городской власти, Уполномоченный по защите прав предпринимателей Павел Нестеров.

РЕВОЛЮЦИЯ В ЖИЛИЩНОМ СТРОИТЕЛЬСТВЕ

Главная тема разговора - изменение законодательства о жилищном строительстве и готовность строительного комплекса Алтайского края к этим переменам. С 1 июля 2019 года застройщики должны перейти на проектное финансирование строительства жилья, продажи вести через эскроу-счета. Стройка будет идти за счет банковских кредитов или собственных средств.

Председатель Правления Союза строителей Александр Мишустин назвал этот переход революцией в жилищном строительстве и призвал участников встречи попытаться найти решения, которые позволят сгладить негативные последствия изменений в законодательстве.

Министр строительства и жилищно-коммунального хозяйства Алтайского края Иван Гилев подчеркнул, что на сегодняшний день строительная отрасль региона работает эффективно, способна обеспечивать все потребности жителей в качественном

жилье и решать амбициозные задачи, поставленные Президентом в Послании - нарастить годовой ввод жилья к 2024 году до 930 кв.м. По мнению министра, технически отрасль может справиться с такой задачей: есть мощности, ресурсы, кадры. Для выполнения этих планов в первую очередь необходим платежеспособный спрос, обеспеченный ипотечным кредитованием. Но существуют и сложности, с которыми могут столкнуться застройщики. На сегодня главная - изменение логики финансирования жилищного строительства. Это очень болезненный процесс для отрасли потому, что меняются все отработанные годами

бизнес-процессы. По сути теперь ответственность за обеспечение населения региона жильем распределена и на кредитные институты. По словам Ивана Гилева, банки готовы к взаимодействию, но есть одна проблема: они берутся финансировать только те объекты, которые кажутся им понятными и эффективными, а краевая власть говорит о необходимости сохранить максимальное количество застройщиков. И это главная на сегодня повестка, которую нужно обсуждать.

КТО ОСТАНЕТСЯ НА ПРЕЖНЕЙ СХЕМЕ?

Руководитель Инспекции строительного и жилищного надзора Алтайского края Олег Веремеинко призвал участников круглого стола к поиску решений, способных минимизировать сокращения объемов строительства, которые возможны при переходе. Из 83 многоквартирных домов, строящихся сегодня в крае с привлечением дольщиков, по данным Инспекции порядка, 35 объектов, возможно, попадут под эскроу-счета. И общая задача - при переходе снизить риски и для дольщиков, и для застройщиков.

Заместитель начальника отдела контроля и надзора в области долевого строительства Инспекции Оксана Цыбина озвучила основные моменты проекта постановления Правительства РФ об утверждении критериев, при соответствии которым застройщики будут вправе не использовать счета эскроу. Первый - это количество договоров долевого участия не менее 10%. Второй - степень готовности в 30%, которая будет складываться из двух составляющих: стро-



ительная готовность исходя из затрат понесенных на строительство и в соответствии с готовностью конструктивных элементов. По второму критерию допускаются смягчающие коэффициенты: 0,5 - для проектов, возводимых в рамках комплексного освоения территорий, 0,2 - для застройщиков, включенных в перечень системообразующих организаций. Строители вправе не привлекать счета эскроу при завершении проблемного объекта, включенного в соответствующий реестр.

БАНКИ ВМЕСТО ДОЛЬЩИКОВ

О готовности банковского комплексирования к переходу на проектное финансирование заявили присутствующие банкиры. Сегодня разработаны кредитные продукты, они готовы к работе и адаптированы к новому законодательству. Банки уже активно взаимодействуют с ключевыми игроками строительного рынка. Но важно отметить, что при принятии решений банкиры будут оценивать финансовую состоятельность каждого проекта, потому что теперь риски, которые раньше лежали на дольщиках распределяются и на банки.

По словам Александра Мишустина, банки взаимодействуют лишь с ведущими игроками рынка, а по подсчетам в крае около 30% застройщиков не попадают под эту категорию. И именно они вызывают особое опасение. Иван Гилев заявил о готовности краевого Минстроя быть связующим звеном между банком и застройщиком, помогать в решении возникающих вопросов, озвучивать проблемы и инициативы на федеральном уровне.

ОПАСЕНИЯ ЗАСТРОЙЩИКОВ

Свое видение ситуации и прогнозы на будущее озвучили и застройщики. Так, **руководитель компании "Домстрой-Барнаул" Евгений Востриков** рассказал о имеющемся опыте, ведь эта компания одна из первых в регионе работает по новой системе. По его мнению, в строительный бизнес входит профессиональный партнер, который будет оценивать застройщиков и их бизнес-проекты, к этому нужно быть готовым. Особенно тяжело сейчас тем, у кого много переходных объектов, а также мелким компаниям, которые не смогут подтвердить свою финансовую и имиджевую состоятельность. В такой ситуации власть должна понимать, что поддержав застройщиков - она может решить проблему дольщиков. Сегодня поиск компромиссов - это главное.

По мнению **директора ИСК "Алгоритм" Ксении Белоусовой** тот этап, который мы сегодня проживаем, нужно поделить на два периода. Первый - это объекты, разрешение на которые уже получены, с ними желательнее остаться при действующей системе



финансирования, то есть при дольщиках. Ведь взаимодействие с банками в данном случае до конца не организовано и не понятно. Ксения Белоусова высказала надежду, что путем взаимодействия с банками и властью будет выработано приемлемое решение. Ведь в конечном счете пострадает потребитель в части увеличения стоимости квадратного метра. Свой анализ повышения стоимости строительства привел и **руководитель компании "Жилищная инициатива" Юрий Галтов**, по его данным произойдет увеличение на 25-30%, эти цифры подтвердил и министр.

ФОРМЫ ПОДДЕРЖКИ СТРОИТЕЛЕЙ

Начальник управления прогнозирования социально-экономического развития и программного планирования Минэкономразвития Алтайского края Надежда Кузьмина рассказала о программах государственной поддержки инвестиционных проектов, оператором которых является региональное Министерство. Сегодня застройщики могут претендовать на поддержку государства по возмещению части процентной ставки, возмещению затрат на налоги и другие.

АЖИОТАЖНЫЙ СПРОС НА ЖИЛЬЕ

Президент Союза риэлторов Барнаула Дмитрий Дворядкин охарактеризовал текущую ситуацию на рынке жилья, как ажиотажный спрос. При таком спросе предложения на рынке Барнаула существенно не возросло, отсюда наблюдается рост цен. Сейчас они на 10-15% выше, чем в начале прошлого года. Запаса непроданных квартир почти нет. И по прогнозам риэлторов, продажи будут расти вплоть до июля и ограничиваться они будут исключительно возможностями застройщиков. А с июля ожидается некоторое затишье на рынке. По крайней мере, сейчас, когда в части нововведений много неизвестных, прогноз именно такой.

ИТОГОВАЯ РЕЗОЛЮЦИЯ

Все участники круглого стола отметили, что переходный период может стать сложным для строительной отрасли региона. Главная задача на сегодня - выработать четкий механизм взаимодействия всех участников строительного рынка в меняющихся условиях и не допустить возникновения новых недостроев из числа переходных объектов.

Итогом заседания стала резолюция, в которой рекомендовано создать рабочую группу при краевом Минстрое для решения спорных вопросов при переходе на проектное финансирование с применением счетов эскроу.

Кроме того, будут подготовлены и направлены в Минстрой РФ предложения от краевых застройщиков по внесению изменений в Методические рекомендации по расчету критериев оценки для проектов строительства, которые могут быть завершены застройщиками по старым правилам финансирования.

Также предложено проработать возможность включения региональных банков в список банков, имеющих право работать со счетами эскроу. Кроме того, необходимо рассмотреть дополнительные возможности региона по стимулированию продаж жилья на первичном рынке путем поддержания платежеспособного спроса населения, обеспеченного ипотечным кредитованием, за счет субсидирования ставки по ипотеке, а также проработать другие формы поддержки (например, участие в программе по компенсации затрат застройщику по подключению к сетям коммунальной инфраструктуры и др.)

Союз строителей подготовит обращение ко всем застройщикам с рекомендацией, не теряя времени обратиться в банки для получения положительного решения о возможности работать по проектному финансированию. А в случае возникновения сложностей и спорных моментов строителям рекомендовано обращаться в региональный Минстрой.

Союз строителей.

ДЕФИЦИТ И РОСТ ЦЕН



АЛТАЙСКИЕ СТРОИТЕЛИ ПРОСЯТ РАЗРЕШИТЬ ВОЗВОДИТЬ ДОМА ПО СТАРЫМ ПРАВИЛАМ.

Уже через 5 месяцев барнаульские застройщики должны будут возводить новые дома только на кредиты от банков. Всего таких домов 74. Строители считают, что у краевых чиновников есть возможность сократить это число до минимума, разрешив им строить по-старому под свою ответственность. Однако методика определения таких «исключений» до сих пор не утверждена. Участники рынка уже бьют тревогу: они предупреждают о грядущем дефиците жилья и возможном росте цен.

ЧТО ПРОИСХОДИТ?

В России меняется закон о долевом строительстве, причем не всегда последовательно и предсказуемо. Сначала предполагалось, что если застройщик получил разрешение на возведение дома до 1 июля 2018, то он может работать по-старому: то есть привлекать деньги дольщиков напрямую. Те, кто получил разрешения после, должны будут хранить деньги дольщиков на эскроу-счете до ввода дома в эксплуатацию, а строить на свои средства или с помощью проектного финансирования от банков.

Чтобы работать по-старому, в прошлом году девелоперы получили много разрешений до 1 июля. В Барнауле, например, за первые 5 месяцев выдали 20 разрешений и еще 20 — в одном только июне. Застройщики заявили: «Нам удалось убедить власть, она пошла нам навстречу, чтобы поддержать отрасль». Все выдохнули.

Но в декабре их ждал сюрприз — законодатели решили, что с 1 июля

2019 года строить можно только с открытием эскроу-счетов. За исключением объектов, которые попадают под особые критерии. Вокруг них сейчас и разворачивается основная дискуссия.

Пока есть только предварительная методика их определения: формула учитывает степень готовности дома (она должна быть не менее 40%), количество дольщиков, достаточность денежных средств и надежность застройщика. Еще есть заявление **главы Минстроя РФ Владимира Якушева**: открывать эскроу не нужно на дома, готовые на 30%. Сколько в них должно быть дольщиков, он не прокомментировал.

В том же выступлении Якушев обнадеежил: некоторым регионам позволят самостоятельно определить пере-

чень проектов под эскроу-счета. Но если застройщик не справится, ответственность понесет регион.

Барнаульские строители уверены: правительство Алтайского края должно проявить инициативу и спасти остатки отрасли. То есть дать достроить дома на деньги дольщиков в тех случаях, когда разрешение получено до 1 июля 2018 года.

Сначала нужно дожидаться утверждения критериев, ответили altapress.ru в краевом Минстрое и Госинспекции. Потом определить по ним количество домов, подпадающих под эскроу, оценить их перспективы и принять окончательное решение. Давать более развернутые комментарии сейчас чиновники не берутся, хотя соглашаются, что строительную отрасль края нужно поддерживать.

КОГО ЭТО КАСАЕТСЯ?

В Алтайском крае 74 многоквартирных дома с 1 июля 2019 года должны начать строить с открытием эскроу-счетов. Об этом писал краевой Союз строителей со слов **Ольги Дерявской, замруководителя инспекции строительного и жилищного надзора**.

«Строители ожидают, что эскроу придется открыть примерно на половину из 74 домов», — поясняет **председатель правления Союза строителей Алтайского края Александр Мишустин**. Хотя подчеркивает: «Мы только считаем по проекту методики. Предстоит дождаться окончательной версии».

В ЧЕМ ПРОБЛЕМА?

«Проектное финансирование — это самый реальный способ привлечь инвестиции в строительство», — говорит **Ксения Белоусова, директор**



СЗ ИСК «Алгоритм». Однако задерживая утверждение методики, государство сокращает время, которое застройщики хотели бы потратить на переговоры с банками.

За свой счет компании не смогут строить в том же объеме, как на деньги дольщиков. Но и платить банкам они не хотят, потому что себестоимость квадратного метра вырастет, а вот рыночная — не факт. В результате объемы строительства будут сокращаться. Это может привести к дефициту предложений и повышению цены «квадрата».

Изменения закона о долевом участии в строительстве накладываются на другие экономические новшества. Так, из-за повышения НДС цены на строительные материалы выросли уже с января 2019 года.

При этом банки дать денег всем не смогут. Только надежным, со своим капиталом, с прибыльным проектом. В качестве обеспечения кредита банк возьмет весь или часть уставного капитала застройщика, участок под домом, квартиры.

Юрий Гатилев, руководитель «Жилищной инициативы», видит в этих условиях прямую угрозу строительному бизнесу: оформляя уставной капитал в залог, банки могут забрать предприятия себе.

Самое логичное последствие законодательных изменений — это со-

«ЭТО УЖЕ НАШЕ НАСТОЯЩЕЕ, — ГОВОРИТ ЕВГЕНИЙ ВОСТРИКОВ, ДИРЕКТОР КОМПАНИИ «ДОМСТРОЙ-БАРНАУЛ», КОТОРАЯ ОДНА ИЗ ПЕРВЫХ ОТКРЫЛА ЭСКРОУ-СЧЕТ НА НОВОСТРОЙКИ. — НУЖНО ПОДСТРАИВАТЬСЯ ПОД РЕАЛИИ: ДОГОВАРИВАТЬСЯ С БАНКАМИ, ПО-НОВОМУ СМОТРЕТЬ НА СВОИ ПРОЕКТЫ, ПЕРЕСТРАИВАТЬ БИЗНЕС-ПРОЦЕССЫ».

кращение количества мелких застройщиков, которые не успевают подстроиться под постоянно меняющийся закон. Сложнее всего придется тем, кто уже находится в процессе строительства и успел заключить несколько договоров с дольщиками. Если они смогут получить даже льготное проектное финансирование, то строительство остановится. То есть закон о защите дольщиков породит новых «обмануток».

ЗАВТРА НАСТУПИЛО

Процесс работы застройщиков с банками уже запущен. Сбербанк, например, отчитался о пяти подписанных договорах о проектом финансировании.

Ксения Белоусова рассказала, что крупные игроки уже выработали для себя план действия. Они примерно

представляют, какие дома точно упадут под открытие эскроу-счетов, какой объем строительства они смогут закрыть своими средствами, а какой — кредитом. Пока нет единого рецепта работы по-новому. ИСК «Союз», например, планирует перестроить свои бизнес-процессы так, чтобы за свой счет возводить многоэтажки под ключ и продавать готовые квартиры. По словам Елены Греб, заместителя гендиректора по экономике и финансам «Союза», по такой схеме компания начнет возводить в середине 2019-го, а заселять в начале 2020-го.

Юрий Гатилев в такой подход верит с трудом. «Это утопия — продавать готовые квартиры. Представьте, что дом построится и год-два застройщик будет распродавать в нем квартиры», — говорит Гатилев.

Юлия Абрамкина.
www.altapress.ru

НОВАЯ ПРОМЫШЛЕННАЯ LED-ЛАМПА ПОВЫШЕННОЙ МОЩНОСТИ



Серия промышленных LED-ламп **ERA POWER** - это высокотехнологичные источники света высокой мощности, которые эффективно заменяют лампы накаливания, ртутные и натриевые лампы высокого давления, а также люминесцентные лампы. Абсолютное большинство предприятий сегодня стремятся перейти к экономичному светодиодному освещению. **LED-лампы ERA POWER** по всем техническим параметрам



превосходят традиционные не столь энергоэффективные источники света.

При экономном потреблении электричества (экономия - до 90%), промышленные **LED-лампы ERA** дают повышенный световой поток (8000 лм). Важно сказать и о сокращении затрат на эксплуатацию ламп. В больших производственных или складских помещениях с высокими потолками это особо актуально. Срок службы светодиодных источников света - до

30 000 часов. То есть частота замены ламп снижена в разы.

Новинка серии **ERA POWER** - это мощная промышленная лампа 100 Вт (колба T160). О её универсальности говорит наличие в комплекте специального проводника, который позволяет использовать этот источник света как на цоколь E27, так и на цоколь E40. Безопасный корпус из алюминия и термостойкого пластика. Его особая конструкция эффективно отводит тепло от светодиодного модуля. Новые лампы идеальны для производств, складов, ангаров, а также для спортивных сооружений. Для таких пространств подходит холодный или дневной свет (цветовая температура 4000 и 6500 К).

ООО «Светодиодные решения»
г. Барнаул, пр. Ленина, 195,
тел. 8-800-700-4541
(звонок бесплатный)

**СВЕТОДИОДНЫЕ
РЕШЕНИЯ**

БЫСТРО ТВЕРДЕЮЩИЙ ППУ



ВСЕГО НЕСКОЛЬКО СЕКУНД ТРЕБУЕТСЯ НАПЫЛЯЕМОЙ ИЗОЛЯЦИИ, ЧТОБЫ УВЕЛИЧИТЬСЯ В ОБЪЕМЕ В 60X100 РАЗ И СТАТЬ ЭФФЕКТИВНЫМ УТЕПЛИТЕЛЕМ. РАССКАЗЫВАЕМ ОБ ЭТОМ ПОЛЕЗНОМ МАТЕРИАЛЕ.

Рулоны и плиты минеральной изоляции, плиты XPS при монтаже размещают в специальных конструкциях или используют особые приспособления и крепёж. Стыки отдельных изоляционных элементов, а также места их примыканий к конструкциям нередко становятся мостиками холода. Тепло- и гидроизоляционный слой, полученный методом сплошного напыления пенополиуретана (ППУ), лишён этих

недостатков. Быстро твердеющая полиуретановая пена, которую применяют для утепления жилых и промышленных строений, образуется в результате химической реакции двух компонентов: изоцианата и полиола, смешанных под высоким давлением. Структура ППУ, образованная множеством герметичных (в той или иной степени) ячеек, обеспечивает один из самых низких коэффициентов тепло-

проводности среди изоляционных материалов, традиционно используемых в строительстве.

Впрочем, этот материал обладает множеством других достоинств. В составе пенополиуретана нет летучих токсинов. Он экологичен и неопасен для здоровья человека. По утверждениям производителей, в качестве эксперимента его можно даже съесть. И хотя желудок не переварит биологически инертную пену, никакого вредного воздействия на организм она не окажет.

Пенополиуретан имеет высокую адгезию ко всем строительным материалам, кроме полиэтилена и поверхностей из фторопласта. Герметичность изоляционного слоя сохраняется на протяжении всего срока жизни строения. Пенополиуретан относится к слабо или умеренно горючим материалам (группа горючести Г1 или Г2). То есть в открытом пламени он горит, но как только источник огня исчезает — затухает.

СНАРУЖИ И ВНУТРИ

Области применения напыляемой изоляции из ППУ весьма разнообразны. Это утепление кровли, стен, фундаментов, цоколей, подвалов, перекрытий, полов и потолков, балконов и лоджий, инженерных коммуникаций, бассейнов. Специализированные компании используют при утеплении компоненты ППУ от разных производителей, среди которых «Владипур», «Экотермикс», «Химтраст», BASF, Bayer, Demilec, Hunsman, Synthesia.

Процесс нанесения непрост с точки зрения технологии, подбора компонентов и оборудования. Качество исходного сырья разных производителей заметно различается. Компании с большим опытом работ, как правило, предлагают выбор из нескольких вариантов сырья, по разным ценам, с отличающимися свойствами. Кроме того, они хорошо знакомы с особенностями напыления в разных конструкциях.

Компоненты ППУ смешивают в определённой пропорции с помощью пеногенератора и под высоким давлением через специальный пистолет напыляют на обрабатываемую поверхность. Материал наносят тонким сплошным слоем, заполняя мельчайшие трещины. После чего в течение нескольких секунд он вспенивается, увеличиваясь в объёме до 100 раз, и застывает, образуя изоляционный слой. Благодаря высокой адгезии он надёжно фиксируется на поверхности, без какого-либо дополнительного





крепежа. Теп-лоизоляцию нужной толщины получают за один или несколько проходов. Готовый слой прочен и герметичен. В нём отсутствуют зазоры и стыки.

Основание для нанесения ППУ должно быть сухим, чистым, обезжиренным. К влажной и тем более маслянистой поверхности пена не приклеится. При пониженных температурах для напыления используют специальные ППУ-компоненты, предназначенные для холодных условий. При напылении ППУ установкой высокого давления потери материала около 5–10 %, а при работе на установке низкого давления — 20–30 %. Как показывает практика, объём готовой изоляции из одного комплекта у профессионала и новичка может отличаться почти в 2 раза. Оператора низкой квалификации выдадут подтёки и бугры на обрабатываемой поверхности.

ПЛЮСЫ

- Низкий коэффициент теплопроводности: от 0,019 до 0,03 Вт/(м · К).
- Хорошие звукоизоляционные свойства.
- Лёгкий материал, не нагружает несущие конструкции.
- Небольшая толщина изоляционного слоя: от 5 до 15 см.
- Высокая скорость монтажа.
- Эффективность изоляции благодаря высокой адгезии пены ко всем строительным материалам, герметичности слоя, при практическом отсутствии стыков, швов, мостиков холода.
- Покрывает поверхности любой сложности, в том числе криволинейные.
- Биологически инертный материал.
- Долгий срок службы: от 20 лет и более.

МИНУСЫ

- Необходимость привлечения специалистов, имеющих специальное

оборудование и навыки работ по напылению.

- Сложности при работе с холодными поверхностями.
- Разрушается от воздействия прямых УФ-лучей.

ЖЁСТКИЙ ИЛИ МЯГКИЙ ППУ?

Пенополиуретан разделяют на жёсткий и мягкий. К первому типу относят материал, образованный множеством закрытых ячеек. Такая структура препятствует прохождению через слой изоляции воздуха, влаги, пара и воды. Плотность материала: 20–60 кг/м³, коэффициент теплопроводности: 0,02–0,03 Вт/(м · К). Благодаря достаточной прочности он может выдерживать механические воздей-

ствия, что важно при утеплении фундаментов зданий. Кроме того, изоляцию из жёсткого ППУ используют на кровлях, при наружном утеплении фасадов и цоколей.

Структура мягкого ППУ образована взаимосвязанными открытыми ячейками. Плотность материала: 8–20 кг/м³, коэффициент теплопроводности: 0,035–0,06 Вт/(м · К). Он эластичен, имеет хорошие показатели по тепло- и звукоизоляции, но более восприимчив к механическим воздействиям. Открыто ячеистый ППУ пропускает некоторое количество пара, такое же, как дерево или кирпич. Поэтому материал используют для внутреннего утепления строений. И кстати, его стоимость меньше, чем стоимость жёсткого ППУ.

Андрей Зарецкий, генеральный директор ГК «Экотермикс»:

«К сожалению, за утепление пенополиуретаном нередко берутся самоучки, слабо разбирающиеся в технологии работ. Они экспериментируют с разными материалами и предлагают более низкую стоимость работ в ущерб качеству. Большинство таких бригад используют дешёвые установки низкого давления (20 50 бар). Тогда как стабильный результат дают только дорогие установки высокого давления (свыше 100 бар). Доверять работу по напылению следует только официальным представителям производителей компонентов ППУ. Они имеют высокотехнологичное оборудование, а мастера прошли соответствующее обучение. Обратившись к профессионалам, в том числе к партнёрам нашей компании, которые оказывают услуги по утеплению, заказчик получает официальную гарантию от завода, которую не могут дать частные бригады.»

www.ivd.ru



НОВЫЙ ХРАМ В ЦЕНТРЕ БАРНАУЛА



ДМИТРИЙ ТРОФИМОВ, РУКОВОДИТЕЛЬ МОСКОВСКОЙ ФИРМЫ «ЦАРЬГРАД», КОТОРАЯ СПРОЕКТИРОВАЛА ДИЗАЙН-ПРОЕКТ ХРАМА ОКОЛО ПАРКА «СОЛНЕЧНЫЙ ВЕТЕР», РАССКАЗАЛ ПОДРОБНОСТИ КОНЦЕПЦИИ.

ОБ АРХИТЕКТУРЕ

Архитектура храмов для нас складывается из человеческих историй. Мы занимаемся проектированием церквей уже несколько лет, знаем приходскую жизнь и какие помещения для нее нужны. Когда создаем объект, продумываем, как люди будут по нему перемещаться. Консультируемся у священников. Спасский собор в Барнауле не стал исключением.

ОБ УНИКАЛЬНОСТИ ПРОЕКТА

Есть понятие «типология храма», а есть «типовой чертёж». Это разные вещи. Объект, который мы спроектировали для Барнаула, по типологии относится к XII веку. У всех храмов того периода есть общие черты. Однако каждый конкретный чем-то отличается от других — разные размеры, внутренняя планировка, оформление фасадов и так далее.

Проект, сделанный для Барнаула, уникальный. Его своеобразие — в сложном декорировании фасада, использовании фибробетона, конструкции основного зала с пересекающимися арками и без столбов. Насколько мне известно, все это в городе еще не применялось. По сравнению с первоначальным проектом (2015 год) церковь уменьшилась в размерах, но не

утратила красоты. Вся отделка сохранена, и благодаря этому храм превратился в драгоценную шкатулку. Фибробетон — это современная альтернатива белому камню. Он хорошо зарекомендовал себя. Материал прочный, «дышащий», у него красивая фактура и он не требует дополнительной отделки.

О ВНУТРЕННЕМ УСТРОЙСТВЕ ХРАМА

Внутри храма продуман каждый квадратный метр. Для приходской жизни требуется много помещений. Мы постарались уместить всё: кабинет священника, церковную лавку и небольшой склад для нее, трапезную и чайную для прихожан. При этом высота потолка в помещениях цокольного этажа — почти три метра. Ведь трапезная рассчитана на 50-60 человек, поэтому нужно обеспечить достаточную циркуляцию воздуха. Цокольный этаж в проекте возвышается над уровнем земли на 1,5 метра. Таким образом, сюда попадает дневной свет — это естественное освещение, необходимое по нормам проектирования (СанПиН).

О ПАНДУСЕ

Мы много времени потратили на то, чтобы придумать пандус, сделать его органичным и удобным. Наличие этого

элемента требуется законодательно. Эвакуацию с первого этажа необходимо делать снаружи. Таким образом нужен либо пандус, либо подъёмник.

Что касается подъёмника, то в подавляющем числе храмов, где делают шахту под лифт, в итоге сами лифты не устанавливают. Они стоят порядка 4 млн рублей, а используются в лучшем случае всего несколько раз в год. Важно отметить, что использование наружного подъёмника в условиях Сибири — нежелательно.

О ДЕРЕВЬЯХ

Основной вопрос — сколько деревьев нужно будет вырубить на месте строительства. На текущей неделе компания-проектировщик сделает топографическую карту местности, спроецирует её на генплан, и масштаб вырубки станет понятен. Уже сейчас можно сказать, что потери будут минимальными, так как при расположении собора выбрали место просеки, параллельной проспекту Ленина.

Количество деревьев, которое требуется срубить, согласуют с администрацией Барнаула. Застройщику выставят счет на сумму, которую нужно оплатить, чтобы восстановить насаждения.

ОБ УЧАСТКЕ РЯДОМ С ХРАМОМ

Круговой проезд по территории храма нужен по нормам противопожарной безопасности. А то, что подъезд к храму в принципе нужен, это ведь очевидная вещь — что-то разгрузить, привезти — увезти, тем же инвалидам на такси подъехать. Въезд будет перегороден шлагбаумом. Регулирование предусмотрено из сторожки охраны.

Парковую зону вокруг храма всегда обносят забором. В нем делают калитки, днём они открыты, на ночь по понятным причинам закрываются. Количество пешеходных дорожек в проекте необходимо увеличить. Мы с проектировщиком над этим подумаем.

Устанавливать источник для святой воды на улице — это нормальная практика. Плюс в том, что в самом храме не толпится очередь, сохраняется чистота.

Что касается пруда на территории храма, то эта эстетически правильная идея исходила от епархии. Но с технической точки зрения объект сложный, и я думаю, разумно было бы от него отказаться.

Ирина Баенкова.
www.altapress.ru

УТЕПЛЕНИЯ ФАСАДА ТЕРМОПАНЕЛЬЮ



УТЕПЛЕНИЕ ДОМА ФАСАДНЫМИ ТЕРМОПАНЕЛЯМИ «VLAD-STONE» С МРАМОРНОЙ КРОШКОЙ.

ПЕРВЫЙ ВАРИАНТ УТЕПЛЕНИЯ

Фасадные термopанели крепятся между собой в замок, что предотвращает появление «моста холода». При облицовке стен здания термopанелями не наблюдается появление трещин. Точная геометрия плит сводит к минимуму зазоры между панелями. Швы между термopанелями может закрыть декоративный пластиковый уплотнительный профиль или затирка.

Панели на долгое время не подвержены выгоранию от солнечных лучей т.к. использован природный цвет мраморной крошки. Так же термopанель покрыта защитным прочным термостойким полимерным составом, который защищает фактурную каменную крошку от грязи и пыли. Финишный слой модифицированного полиуретана и мраморной крошки долгие годы противостоит всем атмосферным явлениям.

ВТОРОЙ ВАРИАНТ УТЕПЛЕНИЯ

это наклеивание мраморных фасадных обоев на заранее смонтированный каркас из пенополистирола. Технология позволяет скрыть все швы, элементы крепежа (зонтики) и зазоры между утеплителем. В итоге, дом утеплен и защищен мраморным покрытием.

Кирпич является классическим отделочным материалом фасадов зданий самого разного назначения. У него есть не только поклонники, но и противники – одни мечтают облицевать дом декоративной штукатур-

кой под камень или дерево, другие мрамором или травертином. Работа с этими материалами отличается сложностью, она требует тщательной подготовки поверхностей, профессиональных навыков и большого опыта. Компромиссом могут послужить фасадные термopанели с мраморной крошкой на основе пенополистирола.

Этот фасадный материал представляет собой основу из жесткого утеплителя, на лицевую сторону которого нанесена мраморная крошка. Она может иметь любую фактуру.

Панели соединяются в замок, благодаря чему отсутствуют мостики хо-

лода. Поверхность защищается полимерными составами от осыпания, выгорания и негативных климатических факторов.

К стенам дома панели фиксируются с помощью недорогих клеевых составов, эта работа не требует высокой квалификации мастеров. На внешнюю отделку дома с помощью этого материала уходит 2-3 дня.

Использовать термopанели можно для облицовки стен из кирпича, газобетона, пенобетона, дерева, бетонных панелей. Они имеют доступную стоимость, не требуют больших затрат при транспортировке и хранении.

Высокое качество покрытия и долговечность делает термopанели оптимальным материалом для отделки фасадов магазинов, торговых центров, спортивных комплексов, бизнес-центров, административных и офисных зданий. Экологичность этой продукции позволяет использовать ее в загородном строительстве: при возведении домов отдыха, медицинских и дошкольных учреждений.

В ходе работ по облицовке термopанелями не используются металлические профили – количество крепежа минимальное. Это позволяет избавиться от мостиков холода, что делает материал оптимальным выбором при реализации проектов по утеплению старых зданий. В конструкции самих панелей также нет металла, что снижает их вес и улучшает коэффициент теплопроводности.

**По всем вопросам звоните:
тел. 8-963-574-7447.**



**ТЕРМОПАНЕЛИ ОТЛИЧАЮТСЯ ПРОСТЫМ МОНТАЖОМ,
НИЗКИМИ ЭКСПЛУАТАЦИОННЫМИ РАСХОДАМИ И НЕБОЛЬШИМ ВЕСОМ.**

В СТРАНЕ ЛЕСОВ БОЯТСЯ ДЕРЕВЯННЫХ ДОМОВ



САМЫЕ РАСПРОСТРАНЕННЫЕ «СТРАШИЛКИ» О ДЕРЕВЯННЫХ ДОМАХ: КАКИЕ СВОЙСТВА ХАРАКТЕРНЫ ДЛЯ МАТЕРИАЛА, А ЧТО ДАЛЕКО ОТ ДЕЙСТВИТЕЛЬНОСТИ.

Будучи лесной державой и лидером в мире по запасам лесных ресурсов, по сравнению с соседними государствами мы безнадежно отстаем в сфере деревянного домостроения. Так, в странах Скандинавии и Северной Америки каждый квадратный метр жилья возводится с применением 0,6-0,7 кубометров древесины. У нас же это значение равно 0,05 м³, даже с учетом значительно возросшего спроса на деревянные дома в последнюю пятилетку.

С 2011 по 2014 годы наблюдался настоящий бум деревянного домостроения, сегодня же отмечается небольшой спад – предпочтение отдается кирпичным/блочным/бетонным домам во всех вариациях. И даже все возрастающая популярность каркасников кардинально на ситуацию не влияет.

Причин такого парадокса несколько: и не самая бюджетная стоимость деловой древесины, и специфика материала, и, в немалой степени, заблуждения. Несмотря на многовековой опыт, и сегодня вокруг деревянных домов масса слухов с негативной окраской, которые никак не способствуют росту интереса потенциальных владельцев. Для тех, кто еще решает, строить ли из дерева или предпочесть что-то менее «проблемное», мы собрали самые распространенные недостатки, которые расписывают в интернете, чтобы разобраться, какие из них, реальность, а какие – художественный вымысел.

ОТКУДА ПОЯВЛЯЮТСЯ МИФЫ О ДЕРЕВЯННЫХ ДОМАХ

Если раньше главным источником разнообразной информации в городах и весях были не только телевидение и газеты, но и «языкатые» соседи, сегодня появился еще и такой шикарный инструмент, как интернет. Это и различные информационные сайты, и социальные сети, и группы, и мно-

жество других площадок для обмена данными. На форуме нашего портала также тысячи тем, в том числе и по деревянным домам, но, в отличие от большинства подобных ресурсов, опытом делятся не только теоретики, но и практики, что особенно ценно.

Если подробнее, то, по мнению ККИ, в этих категориях следующее «наполнение».

Сознательные:

- менеджеры СК, работающих с другими материалами. Обычная недобросовестная конкуренция, преследование своих меркантильных интересов;

- фанатичные поклонники домов из других материалов, любящие оперировать заумными цитатами/расчетами и готовые с пеной у рта «доказывать» ущербность деревянных домов. Часто даже и не жили в деревянных домах, но знают о них «все».

Бессознательные:

- люди, имеющие собственный (или ближайших родственников, знакомых) негативный/неудачный опыт строительства из дерева и не пожелавшие изначально (при подготовке к строительству) оценить все плюсы и минусы домов из данного материала;

- люди, ставшие жертвами недобросовестных или неумелых строителей (диких бригад, а также СК, ставящих перед собой единственную цель – извлечение максимальной прибыли при минимальных затратах);

- люди, обладающие сильной внушаемостью и готовые распространять любые слухи/домыслы «сознательных», не потрудившись самостоятель-



но собрать и проанализировать достоверную\объективную информацию.

•И если к мнению менеджеров и представителей СК из «другого лагеря» у нас прислушиваются не особо охотно, категорию «бессознательных», зачастую принимают за истину в последней инстанции – просто по инерции, еще с тех пор, как источник ОБС (одна баба сказала) был самым авторитетным.

•Ведь проще навесить ярлык сходу, чем разобраться, что у соседа дует из каждого угла и зимой он с отоплением «вылетает в трубу», не потому что у него дом деревянный, а потому что технология строительства нарушена либо по незнанию, либо из желания сэкономить, невзирая на последствия. На этапе подготовки к стройке своего дома выбору материала и изучению его специфики, необходимо уделять повышенное внимание, а не вестись на красивые визуализации и шаблоны. Что касается мифов, можно выделить несколько основных.

ДЕРЕВЯННЫЙ ДОМ – ХОЛОДНЫЙ, ТОЛЬКО СЕЗОННАЯ ДАЧА

Дом, будь он деревянный, кирпичный, монолитный, блочный или каркасный – система, энергоэффективность которой зависит не только и не столько от стенового материала, сколько от совокупности факторов. Чтобы не получать астрономические счета за энергоносители, у любой конструкции должен быть герметичный контур. Основные утечки тепла идут через перекрытия, крышу, оконные и дверные проемы, а так же вентиляцию, и если утеплению и герметизации этих узлов и устройству инженерных систем при строительстве не уделено должного внимания, можно сколько угодно «на зеркало пенять», но виноваты не деревянные стены.

УЧАСТНИК FORUMHOUSE:

«У МЕНЯ СРУБ И ПОСТРОЙКА 1917 ГОДА! ДОМ 6Х14,5 М, ОТЛИЧНО СОХРАНИЛСЯ. СРУБ ОСТАВИЛ, ПОСТАВИЛ НОВУЮ КРЫШУ И НОВЫЙ ФУНДАМЕНТ, РАНЬШЕ НА КАМНЯХ СТОЯЛ. СДЕЛАЛ ПРИСТРОЙКУ 3Х12 М. ПРОСТО ПОДНЯЛ ДОМ. И ЕЩЕ 300 ЛЕТ ПРОСТОИТ!»



По теплоизолирующим свойствам древесина превосходит и железобетон, и кирпич, и некоторые другие строительные материалы, кроме того, из-за особенностей структуры и естественного воздухообмена деревянные стены не промерзают. Вкупе с инерционностью и способностью материала аккумулировать тепло, это позволяет добиться приемлемых затрат на отопление – деревянные дома вполне пригодны для круглогодичного проживания. Естественно, при условии, что сечение бревна или бруса, а также профиль, подобраны правильно и сборка выполнена без нарушений.

ДЕРЕВЯННЫЙ ДОМ – ВРЕМЯНКА

Такие обвинения звучат сплошь и рядом, при том, что на острове Кижии вот уже три века стоит церковь Преображения Господня, срубленная без гвоздей, да и других памятников деревянного зодчества по стране разбросано немало. А в Швейцарии железнодорожные вокзалы, построенные из клееного бруса еще в 1910 году, эксплуатируются и в настоящее время. Конечно, сравнивать подобные строения и современные частные дома некорректно, но, тем не менее, долговечность древесины проверена и доказана и простыми деревенскими срубами и сегодня вполне пригодными для жизни.

Участник FORUMHOUSE:

«С 1984 года проживаю в деревянном доме, сначала в одном, теперь в другом, если бы не геология, никогда бы больше не связывался с деревянными домами. Слишком недолговечны, и требуют больше внимания, по деньгам не сильно дешевле в итоге, а лет через пятьдесят запах дома становится на любителя».

При этом в деревянных домах уже «освоено» три с лишним десятилетия, да еще и проблемы полувекового сруба озвучены явно из личного опыта. А что касается запаха, так это специфика практически всех домов со «стажем», не только деревянных. Особенно, если отсутствует кухонная вытяжка и вентиляция как таковая.



**ДЕРЕВЯННЫЙ ДОМ –
ОЧЕНЬ ДОРОГО**

Да, маркетинговые лозунги, обещающие деревянные дома с экономией в 30-35 % относительно кирпичных/блочных – именно рекламные лозунги ничего общего с действительностью не имеющие. Экономить только за счет того или иного стенового материала в принципе проблематично, так как расходы на коробку в среднем в пределах 30 % от строительного бюджета. Да и деловая древесина к бюджетным разновидностям не относится, а если с целью тотальной экономии «я его слепила, из того, что было», то потом «что было, то и получила», и бездумное «кроилово», как неоднократно проверено, «равно по падалоу».

Участник FORUMHOUSE:

«Вы думаете, почему рубят косые срубы с треугольными пазлами? Потому что нет отбоя от желающих такие покупать. И не потому, что у них нет денег, так как в это чудо денег вложишь еще больше, чем в нормальный. Просто очень много народа считают себя умнее и хитрее всех... Сладкое слово «халява» манит так, что разум отключается. И таких «заказчиков» девяносто процентов. Которые ищут где дешевле успокаивая себя и утешая тем, что сруб он и есть сруб, где дешевле нашел там и покупай...»

То есть, выбирать деревянный дом, как вариант бюджетного строительства – изначально неправильный подход, результатом которого потом и становятся огульные обвинения технологии как таковой. Но любой дом, построенный из качественных материалов, с учетом климатических условий и соблюдением технологий, не может стоить «шапку сухарей».

**ДЕРЕВЯННЫЙ ДОМ –
ПОСТОЯННЫЙ УХОД**

Не постоянный, а регулярный, так как в силу своих особенностей, древесина, будь это бревно, профилированный/клееный брус или лафет, нуждается в защите. Это и обработка биоцидами и антипиренами, и герметизация торцов, и шлифовка, и покрытие фасада защитно-декоративными маслами, лазурями, восками, лаками либо укрывными красками, что в последние годы не очень востребовано. Даже при использовании продукции известных брендов фасад придется обновлять с завидным постоянством – раз в 5-7 лет (шлифовка, нанесение защитно-декоративных составов). Что характерно, тонкослойные системы, не образующие на поверхности непроницаемую пленку, долговечнее, особенно, если финишный слой светлого оттенка. Немаловажен и режим

эксплуатации сруба – особое внимание уделяется постепенному прогреву при заселении, и поддержанию влажности воздуха в пределах 40 %. И хотя противники деревянных домов «пугают» привязкой к увлажнителям, такая влажность является естественной в эксплуатируемых домах и дополнительных манипуляций не требуется.

Для многих необходимость регулярного подновления фасада, для поддержания в презентабельном состоянии, становится причиной отказа от деревянного дома, и это личный выбор каждого. Вот только и остальные технологии подразумевают необходимость ремонтных работ, пусть и с большим интервалом. И кирпичные фасады в большинстве нуждаются в обработке гидрофобизатором, так как клинкер не всем по карману, а качество остальной керамики зачастую оставляет желать лучшего.

**ДЕРЕВЯННЫЙ ДОМ –
ПОВЫШЕННАЯ
ПОЖАРООПАСНОСТЬ**

То, что древесина, горючий материал, еще не значит, что опасность возгорания в деревянном доме выше – обработка антипиренами обязательный этап, входящий в комплекс защитных мероприятий. Эти вещества значительно снижают способность дерева к возгоранию, негорючим оно не становится, но поджечь его проблематично. Главное – соблюдать технику безопасности при проведении внутренних работ. Если проявить небрежность при электрификации, возгорание от неисправной проводки случится и в железобетонной коробке. До того, как начнет тлеть стена из бревна или бруса, в доме загорится текстиль, мебель, предметы обихода и другое содержимое наших шкафов и систем хранения, а этого добра достаточно во всех домах.

**СПЕЦИФИКА ДРЕВЕСИНЫ,
КАК СТЕНОВОГО
МАТЕРИАЛА**

Чтобы не разочароваться и не пополнить ряды «бессознательных», выбирая для себя деревянный дом, обязательно учитывать характеристики этого материала и его особенности. Дерево – это не только практически готовый фасад и интерьер, особый микроклимат и хорошая ремонтпригодность.

Участник FORUMHOUSE:

«На мой взгляд, главная «проблемность» дерева в качестве материала для стен – подверженность биопоражениям, усадка и несоблюдение технологий сборки. В основном с ними (и их последствиями) связан негатив большинства. Довольно внушительное число людей, ранее не сталкивающихся со строительством и мало изучавших специализированные ресурсы (подобные нашему), уверены, что дома из клееного бруса, например, не подвержены усадке. Это заблуждение, которое может привести к негативным последствиям и дополнительным расходам.»

Венцы сруба (или домокомплекта) нуждаются в обработке составами и средствами биозащиты, защиты от разрушающего УФ. Кроме того, в процессе и после окончания строительства дерево также нужно защищать. Не вовремя обработанное дерево (особенно свежее) способно доставить много волнений заказчику.»

Как и у всего, у древесины есть свои достоинства и свои недостатки, о которых нужно задумываться еще на этапе подготовки к строительству.

Анастасия Мингалева.
www.forumhouse.ru



ГИБКАЯ ЧЕРЕПИЦА: МОНТАЖ БЕЗ ОШИБОК

ШАГ 1. Гибкая черепица требует ровного и прочного основания. Настил можно сделать из плотно пригнанных друг к другу обрезных досок толщиной 25 мм, однако лучше использовать влагостойкие ориентировано-стружечные плиты (ОСП-3) или фанеру марки ФСФ по частой обрешётке. Толщину листового материала выбирают, исходя из шага досок обрешётки уклоны скатов, но в любом случае она должна составлять не менее 9 мм.



ШАГ 2. Особое внимание следует уделить карнизам: как показывает практика, карнизные доски нередко



ко страдают от воздействия влаги, а между тем именно к ним обычно крепят водосточные желоба. Специалисты рекомендуют усилить и защитить карнизы специальной металлической планкой.

ШАГ 3. За счёт капиллярного эффекта и под воздействием ветра влага может просачиваться под покрытие. Для дополнительной герметизации используют самоклеящиеся (у карнизных свесов) и фиксируемые гвоздями подкладочные коври.



ШАГ 4. Штыки полос подкладочного ковра желательно проклеить кровельной мастикой.



ШАГ 5. Вдоль внутренних переломов крыши (ендов), поверх подкладочного ковра следует уложить ендовый ковер; с тыльной стороны его края требуется промазать мастикой на ширину около 10 см.



Шаг 6. Торцевые свесы усиливают фронтовой планкой. Перед укладкой черепицы здесь наносят слой мастики, что сделать соединение герметичным.



ШАГ 7. Монтаж черепицы начинают с укладки стартовой полосы.



Шаг 8. Черепицу крепят кровельными гвоздями с широкой шляпкой. Если угол наклона крыши менее 45°, на каждый гонт требуется 5 гвоздей, если более 45° - 8.



Шаг 9. Гонты вышележащего ряда необходимо сдвинуть относительно гонта нижележащего ряда не менее чем на 15 см.



Шаг 10. В случае утепленной крыши конёк закрывают пластиковым кровельным аэратором. Он позволит лишней влаге свободно выходить из подкровельного пространства.



Шаг 11. Аэратор закрывают коньково-карнизной черепицей; каждый элемент фиксируют двумя гвоздями. Укладку следует вести со стороны, противоположной преобладающему направлению ветра.



www.ivd.ru

ОПАЛУБКА ДЛЯ ФУНДАМЕНТА



ОТ КАЧЕСТВА ОПАЛУБКИ ЗАВИСИТ ИТОГ ВАЖНЕЙШЕГО ЭТАПА СТРОИТЕЛЬНЫХ РАБОТ, ПОЭТОМУ СЛЕДУЕТ ПОДОБРАТЬ ПОДХОДЯЩИЕ МАТЕРИАЛЫ И СОБЛЮСТИ ТЕХНОЛОГИЮ МОНТАЖА.

РАБОТА С ОПАЛУБКОЙ: ВАЖНЫЕ РЕКОМЕНДАЦИИ

- отклонение от планируемой конструкции не должно быть больше 2 мм;
- плохо скреплённая опалубка, скорее всего, не выдержит нагрузки бетонной смеси, или же в некоторых местах просто отойдёт от запланированной формы;
- перед монтажом опалубки поверхность, на которую она будет монтироваться, необходимо выровнять;
- крепление опалубки следует выполнять с помощью специальных крепежных элементов;
- зазоры между щитами не должны быть более 2 мм.

МАТЕРИАЛЫ ДЛЯ ОПАЛУБКИ

Опалубку можно создать практически из всего, что имеется в наличии. Чаще всего её делают из деревянных щитов или обычных досок. Причём последние можно использовать как обрезные, так и необрезные. В последнее время всё чаще монтируют пластиковую опалубку. Она отличается низкой стоимостью. Ещё один вариант — листы влагостойкой или обычной фанеры.

Для усиления всей конструкции, а

также для соединения фанерных листов используют доски. Распоры устанавливают там, где нужно выровнять единую линию опалубки. Чем больше таких распоров, тем лучше опалубка выдержит давление бетона.

ТИПЫ ОПАЛУБКИ

Существует всего два типа опалубки: несъёмная и съёмная. Первый вид можно использовать только один раз. Ведь после того, как бетон затвердеет, опалубка превращается в функциональную единицу готовой поверхности. Опалубку второго вида можно применять много раз, так как после затвердевания бетонного раствора опалубку демонтируют. В результате строительные работы становятся дешевле.

НЕСЪЁМНАЯ. Эта опалубка является сборной. Как правило, она состоит из пенополистирольных блоков или плит, соединённых перемычками и имеющих замковые пазы. Благодаря этому обеспечивается надёжность опалубки. Сами плиты довольно лёгкие — весят не более 1,5 кг. Их внутренняя поверхность пористая, что обеспечивает лучшее сцепление с бетоном. Это эффективная конструкция, которая создаёт требуемую форму. В результате она обеспечивает:

- защиту от грибка и внешней среды;
 - теплоизоляцию и гидроизоляцию.
- СЪЁМНАЯ.** Съёмную опалубку

можно монтировать из разных материалов.

• **Щиты.** Такая опалубка выгодно выделяется среди прочих своей низкой стоимостью.

• **Пластик.** Для опалубки используют щиты из полимера, причём иногда в ход идёт и стекловолокно. Щиты усиливают каркасом из металла.

• **ДСП** вместе с металлическим каркасом. Сам материал позволяет легко подобрать нужный размер конструкции.

• **Обрезная доска.** Из неё можно собрать щиты различного размера.

Эту опорную систему довольно легко смонтировать. Однако важно соблюдать последовательность действий. Для начала требуется разметить место работы, вырыть траншею или котлован до основания предполагаемого фундамента. Затем необходимо провести окончательную разметку и смонтировать арматурный каркас. После можно переходить к монтажу самой опалубки.

Из фанеры или обрезных досок собирают щиты заданного размера. Затем на внутреннюю сторону каждого щита прикрепляют слой полиэтилена или наносят отработанное машинное масло. Если этого не сделать, то в процессе высыхания бетонный раствор схватится с фанерой или досками, и для повторного использования их приходится чистить.

Для сохранения правильной геометрии фундамента рекомендуется натянуть шнурку и уже по ней устанавливать блоки или щиты.

Стены съёмной конструкции фиксируют брусками из дерева. Кроме того, чтобы раскрепить опалубку, можно использовать сварку. Для этого в зависимости от диаметра арматуры в щитах из дерева просверливают параллельные отверстия диаметром от 8 до 10 мм. В них вставляют арматуру и перпендикулярно к ней приваривают другой кусок арматуры, который плотно прилегает к щиту опалубки. Таким образом, с разных сторон опалубки должна получиться сваренная Т-образная форма, которая будет держать давление бетонной смеси.

В подготовленную опалубку бетон из миксеров следует заливать равномерно. Недопустимо лить его в одно место. При этом нужно строго следить за поведением опалубки: если заметили, что её распирает, заливку следует прекратить, а участок усилить. Демонтаж опалубки проводят на вторые-третьи сутки после заливки.

www.ivd.ru

ВОПРОС СТРОИТЕЛЮ



ПАВЕЛ ГУРЕЕВ - СТРОИТЕЛЬ С МНОГОЛЕТНИМ СТАЖЕМ (БОЛЕЕ 15 ЛЕТ), РУКОВОДИТЕЛЬ СТРОИТЕЛЬНОЙ КОМПАНИИ, ЗАНИМАЮЩЕЙСЯ СТРОИТЕЛЬСТВОМ ОБЪЕКТОВ ИЖС «ПОД КЛЮЧ». ОБЪЕКТЫ ЕГО КОМПАНИИ РАСПОЛОЖЕНЫ КАК В АЛТАЙСКОМ КРАЕ, ТАК И НОВОСИБИРСКОЙ, КЕМЕРОВСКОЙ ОБЛАСТЯХ, РЕСПУБЛИКЕ АЛТАЙ. ТЕЛ. 8-962-792-7298

- У меня дом построен из газобетона, дом одноэтажный, хотели бы увеличить площадь, как и из чего построить второй этаж (мансардный)?

- Посоветовал бы вам поставить каркасный вариант, дешевле и быстрее. Стены должны быть не менее 150мм, и потолок не менее 200мм, это обязательное условие. Иначе тепло будет уходить. И вы разоритесь на отоплении.

- Наняли бригаду для строительства коробки дома, дом построили, но через год пошла трещина по всей стене. Деньги отданы, претензии не принимаются, что делать.

- Здесь я порекомендую только исправлять, и на будущее другим участникам строительства более тщательно подойти к вопросу как выбора бригады, так и контроля качества строительства. Скорее всего, в данном случае неправильно смонтирован фундамент, а это основа дома, вашего жилья, на нем все держится! Стена дала трещину значит дело в основе – фундаменте. Надо смотреть фундамент. Причин может быть множество. Надо смотреть на месте и общаться со строителями.

- Наняли бригаду, купили дорогостоящий Сибит, построили, зимой начали промерзать стены. Где искать причины.

- Скорее всего была нарушена технология строительства, Сибит не требует утепления, дело в швах. Сибит ложится на клей и швы должны быть не более 5мм, чтобы не было мостиков холода. Посоветую проверить технологию.

- Дом из Сибита. Надо ли делать армопояс между первым и вторым этажом?

- Мое мнение не делать. По технологии из Сибита допускается строительство без каркаса домов до 5 этажей. То есть армопояс не делается, но речь идет о материалах заводского произ-



водства и имеющих сертификаты соответствия, а не в гаражных условиях. А если армопояс все таки делаете, то его надо устраивать по особой технологии, он также может рассматриваться как мостик холода и промерзживать ваш дом.

- Стали участниками долевого строительства. Пришли с мужем принимать квартиру, зашли и ахнули. Что там были нам не сказали, возможно был прорыв труб или еще что, но все стены в квартире были покрыты плесенью. Что делать?

- Прежде всего ни в коем случае не подписывать документы о приеме. Это важно! Пока квартира не принята эти проблемы должен решать застройщик, это его прямая обязанность. А устранять это надо обязательно. Снимается вся штукатурка до основания стены, обрабатывается противогрибковым септиком, и штукатурится по новой, и далее по желанию, что вы хотите видеть на своих стенах. Обои, панели, декоративная штукатурка.

Многие участники долевого строительства, да и не только долевого при приемке квартир спешат подписать акт приемки, не взирая на недочеты и замечания недоделки застройщика. Здесь больше срабатывает психологический фактор. - Столько денег вложили, столько ждали, сам доделаю или попрошу знакомого, не буду жать, подписываю и забираю ключи.

НЕ ТОРОПИТЕСЬ ПОДПИСЫВАТЬ. НЕ ПРИНИМАЙТЕ И НЕ ПОДПИСЫВАЙТЕ ЕСЛИ ВЫ НЕ КОМПЕТЕНТЫ В ВОПРОСАХ СТРОИТЕЛЬСТВА!

Все недочеты и замечания должны быть устранены застройщиком, это его обязанность. Эти доделки могут вам вылиться в кругленькую сумму! Окна также могут быть заменены и отрегулированы застройщиком.



ЕСТЬ ВОПРОСЫ К ПРОФЕССИОНАЛАМ? ЗВОНИТЕ В РЕДАКЦИЮ: 50-71-89.

1. СТРОИТЕЛЬНЫЕ МАТЕРИАЛЫ

1.1. Строительные материалы

Арматура стеклопластиковая, в наличии; www.armaplast22.ru	м	10,5 руб.	ООО «АрмаПласт плюс»	69-01-07, 50-06-70
Балюстрада (2 вида, модуль длиной 60см, в сборе)	шт.	от 2209 руб.	ООО «Поиск»	24-48-90, 8-961-998-4465
Глина	т	от 100 руб.	«Автоспецгруз»	60-41-54, 533-393
Глина, песок, щебень (уголь валом, в мешках, доставка до 4т)	т	звоните!!!	Частник	25-32-84, 8-903-948-6245

Добавка в бетон (фибра полипропиленовая); www.armaplast22.ru	кг	245 руб.	ООО «АрмаПласт плюс»	69-01-07, 50-06-70
Земля	т	звоните!!!	«Автоспецгруз»	60-41-54, 533-393
Отсев	т	от 750 руб.	«Автоспецгруз»	60-41-54, 533-393
Отсев	т	от 750 руб.	АВТОБАЗА №1	22-22-23, 25-12-13
ПГС	т	от 500 руб.	«Автоспецгруз»	60-41-54, 533-393
Перегной	т	звоните!!!	«Автоспецгруз»	60-41-54, 533-393
Пескобетон «Диола 343» (25кг/48)	шт.	168 руб.	«Формула М2»	8-800-775-9000
Песок	т	звоните!!!	АвтоДорСнаб	46-55-83, 46-55-78

АРХИТЕКТУРНО-СТРОИТЕЛЬНЫЕ ИЗДЕЛИЯ ИЗ ДЕКОРАТИВНОГО БЕТОНА

ООО «ПОИСК»

тел.: (3852) 24-48-90, 8-961-998-4465

www.поиск22.рф

e-mail: poisk@mail.ru

Фасадные изделия

•Плиты облицовочные для фасадов и цоколей зданий в т.ч. для вентилируемых фасадов:
 «рваный камень»
 «колотый камень»
 «навесная цокольная»
 «фасадная навесная»



•Плиты тротуарные, для площадок и ступеней, подступенок



Архитектурно-строительные элементы из бетона для ЗАБОРОВ

•Блоки для стен
 •Блоки для столбов
 •Парапетные крышки
 •Оголовки на столбы
 •Шары на оголовки



Облицовочные элементы для ступеней и площадок входных крылец

•Элементы ступени фигурные



Тумба ограничения въезда

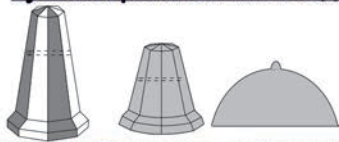

Малые архитектурные формы и элементы благоустройства

•Балюстрада
 •Колонны
 •Вазоны, цветочницы
 •Урны
 •Скамейки
 •Бортовой камень, поребрик
 •Лотки, ливневки и многое другое

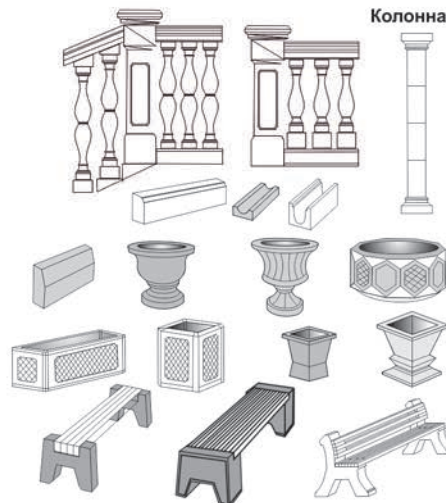

Песок	т	от 100 руб.	АВТОБАЗА №1	22-22-23, 25-12-13
Песок боровой (самовывоз с карьера)	т	звоните!!!	ООО «ИРЭН»	57-12-13, 8-905-927-4716
Песок боровой, чистый (доставка, машины 5, 10, 35т)	т	звоните!!!	ООО «ИРЭН»	57-12-13, 8-905-927-4716
Песок, щебень, отсев	т	договорная	частное лицо	317-540, 69-12-62
Растворы всех марок	м3	от 1700 руб.	ООО «Аура»	8-960-951-0401, 33-84-75
Связь гибкая	шт.	от 5,09 руб.	ООО «АрмаПласт плюс»	69-01-07, 50-06-70
Сетка композитная стеклопластиковая, в наличии	м2	от 59 руб.	ООО «АрмаПласт плюс»	69-01-07, 50-06-70
Смесь песчано-гравийная	т	от 550 руб.	АВТОБАЗА №1	22-22-23, 25-12-13
Стяжка для пола цементная «Диола 342» (25кг/48)	шт.	169 руб.	«Формула М2»	8-800-775-9000
Фторопласт, капролон, текстолит, винилпласт	кг	от 200 руб.	Компания «АЛТАЙ-ТИТАН»	20-25-75, 57-75-13
Щебень	т	от 650 руб.	АВТОБАЗА №1	22-22-23, 25-12-13
Щебень, глина, земля	т	договорная	частное лицо	69-65-83, 8-903-990-8914
Щебень, песок, глина, шлак, ПГС, грунт (доставка)		звоните!!!	ИП Винтер А.Г.	8-903-910-0992
1.2. Бетон				
Бетон всех марок	м3	от 2900 руб.	ООО «Аура»	8-960-951-0401, 33-84-75
1.3. ЖБИ				
Блоки ФБС (все размеры)	м3	от 590 руб.	ООО «Аура»	8-960-951-0401, 33-84-75
1.4. Кирпич				
Кирпич бетонный, силикатный облицовочный	шт.	от 6,5 руб.	ООО «ТСК»	25-33-61, 8-906-944-7767
Кирпич бетонный полугорный (серый), евробрусчатка (100x200x60)	шт.	звоните!!!	ООО «ПСК «А-строй»	8-903-910-6257
Кирпич керамический М-125-200, облиц., разных цветов (доставка)	шт.	от 8,99 руб.	ООО «СОЮЗ»	503-023, 8-913-254-7431
Кирпич М-100 красный рядовой (сам грузу, сам везу)	шт.	звоните!!!	ООО «ИРЭН»	57-12-13, 8-905-927-4716
Кирпич М-100 красный рядовой от производителя	шт.	звоните!!!	ООО «ИРЭН»	57-12-13, 8-905-927-4716

Павловский кирпичный завод **ООО «Ирэн»** тел.: (3852) 57-12-13, 8-905-927-4716

КИРПИЧ - керамический рядовой М-100, М-125

ДОСТАВКА «САМ ГРУЖУ САМ ВОЖУ»

Кирпич М-100, М-125 рядовой (Черепаново, доставка)	шт.	от 9 руб.	ООО «СОЮЗ»	503-023, 8-913-254-7431
Кирпич М-125 красный рядовой (сам грузу, сам везу)	шт.	звоните!!!	ООО «ИРЭН»	57-12-13, 8-905-927-4716
Кирпич М-125 красный рядовой от производителя	шт.	звоните!!!	ООО «ИРЭН»	89293971213, (38581)37206
Кирпич облицовочный (флэш, персик, солома) 0,5НФ (250x60x65), 1НФ	шт.	от 11 руб.	ООО «СОЮЗ»	503-023, 8-913-254-7431
1.5. Газобетон, пенобетон, блоки				
Арболит - перегородочные блоки (370x140x560мм)	шт.	от 143 руб.	ООО «Рента»	8-913-086-6323
Арболит - стеновые блоки (180x370x560мм) М15	м3	4450 руб.	ООО «Рента»	8-913-086-6323
Арболит - стеновые блоки (180x370x560мм) М25	м3	4750 руб.	ООО «Рента»	8-913-086-6323
Арболит - стеновые блоки (другие размеры)		договорная	ООО «Рента»	8-913-086-6323
Арболит - угловые блоки	шт.	178 руб.	ООО «Рента»	8-913-086-6323
Арболит - фронтоновые блоки	шт.	167 руб.	ООО «Рента»	8-913-086-6323
Газобетон (100x300x600мм, доставка, хранение), от производителя	м3	звоните!!!	ООО «ПСК «А-строй»	8-913-225-5694
Газобетон (200x300x400мм), качественный, от производителя	м3	звоните!!!	ООО «ПСК «А-строй»	8-903-910-6257

Сделаем качественную рекламную кампанию-2019

- печатное издание «Стройка. Алтай»; • 125 стоек по городу;
- рассылка по электронным ящикам Барнаула, Бийска, Белокурихи, Республики Алтай;
- распространение по почтовым ящикам коттеджей Барнаула;
- дизайн и изготовление рекламной полиграфии.

ПРОФЕССИОНАЛЬНО – НЕ ЗНАЧИТ ДОРОГО!

По всем вопросам звоните: 50-71-89

Журнал «Стройка. Алтай»
в магазине «ЭКСТРА ЭЛЕКТРИКА»

Режим работы: пн-пт 8.30-18.30, сб-вс 8.30-15.30

г. Барнаул, ул. Попова, 127

«ДОМ. САД. ОГОРОД»

23-25
мая 2019 года

ЯРМАРКА-ПРОДАЖА
СТРОИТЕЛЬНЫХ И ОТДЕЛОЧНЫХ МАТЕРИАЛОВ

ПРИГЛАШАЕМ ПРИНЯТЬ УЧАСТИЕ!

ТЕРРИТОРИЯ ТРЦ GALAXY:

Г. БАРНАУЛ, ПР. СТРОИТЕЛЕЙ, 117.

ВОПРОСЫ ПО ТЕЛ. (3852) 50-71-89.

ОРГАНИЗАТОР

Алтай
СТРОЙКА

Журнал «Стройка. Алтай»
на стойке в ТЦ «АКСИОМА»:

Павловский тракт, 166. Режим работы: 8-22.

**ОПТИМАЛЬНЫЙ КОМПРОМИСС
МЕЖДУ ДЕРЕВОМ И КАМНЕМ!**

АРБОЛИТ
СТЕНОВЫЕ БЛОКИ

ЭКОЛОГИЧНЫЙ ЛЕГКООБРАБАТЫВАЕМЫЙ

ТЕПЛЫЙ

ЛЕГКИЙ

ПРОЧНЫЙ

НЕГНИЮЩИЙ

НЕГОРЮЧИЙ

ДОЛГОВЕЧНЫЙ

ДОСТАВКА!

ГАРАНТИРУЕМ КАЧЕСТВО по ГОСТу 19222-84

**Г. НОВОАЛТАЙСК, УЛ. ПЕРЕЕЗДНАЯ, 4 / 1,
ТЕЛ.: 8-913-086-6323, 8-913-026-8377**

Газобетон (200x300x600мм), качественный, от производителя	м3	звоните!!!	ООО «ПСК «А-строй»	8-913-225-5694
Газобетон автоклавный (625x250x100/200/300/400), керамич. блоки	м3	от 4500 руб.	ООО «СОЮЗ»	503-023, 8-913-254-7431
Газобетон на поддоне и в упаковке	м3	2850 руб.	ООО «Аура»	8-960-951-0401, 33-84-75
Газобетон, от производителя (доставка, монтаж)	м3	от 2 300 руб.	ООО «ТСК»	25-33-61, 8-906-944-7767

1.6. Плитка тротуарная

Плитка тротуарная «Калифорния», «Тетрис» (300x300x30мм), бордюры	м2	410 руб.	ООО «СИБИРСКИЙ БАРС»	8-913-265-5604
Плитка тротуарная (10 видов)	м2	от 460 руб.	ООО «Поиск»	24-48-90, 8-961-998-4465
Плитка тротуарная выбролитая «Кленовый лист», «Розетта» (44шт.)	м2	550 руб.	ООО «СИБИРСКИЙ БАРС»	8-913-265-5604

www.bars22.com **Кредит!**

ПИЛОМАТЕРИАЛ **ПЛИТКА ТРОТУАРНАЯ**

с. Зудилово, ул. Речная, 2-в, тел. 8-913-265-5604, 8-905-982-5696 sibirskiy.bars.2013@mail.ru

Плитка тротуарная выбролитая «Мозаика», «Пикассо» (250x250x45мм)	м2	530 руб.	ООО «СИБИРСКИЙ БАРС»	8-913-265-5604
--	----	----------	----------------------	----------------

1.7. Элементы благоустройства

Вазоны, цветочницы (5 видов)	шт.	от 1800 руб.	ООО «Поиск»	24-48-90, 8-961-998-4465
Водосток	шт.	340 руб.	ООО «Поиск»	24-48-90, 8-961-998-4465
Водосток-ливневка	шт.	от 250 руб.	ООО «Поиск»	24-48-90, 8-961-998-4465
Камень бортовой для автомобильных дорог	шт.	от 308 руб.	ООО «Поиск»	24-48-90, 8-961-998-4465
Порешник	шт.	от 240 руб.	ООО «Поиск»	24-48-90, 8-961-998-4465
Скамейки (3 вида), урны уличные	шт.	от 1940 руб.	ООО «Поиск»	24-48-90, 8-961-998-4465
Ступени облицовочные (3 вида)	шт.	от 95 руб.	ООО «Поиск»	24-48-90, 8-961-998-4465

1.8. Металлопрокат, металлоизделия

Алюминий: листы (рифленные, гладкие), уголки, трубы	кг	от 200 руб.	Компания «АЛТАЙ-ТИТАН»	20-25-75, 57-75-13
Арматура (d 8, 10)	м	от 16 руб.	«Все для бани»	73-02-76
Бронза, латунь, медь: круги, листы, сетка, труба	кг	от 200 руб.	Компания «АЛТАЙ-ТИТАН»	20-25-75, 57-75-13

Высечка биметаллическая в рулонах	кг	50 руб.	«Стройхозторг»	8-962-803-9989
Ковка художественная любой сложности		договорная!	ПК «Блэксмит»	8-952-004-1105
Козарьки, навесы, решетки		договорная!	ПК «Блэксмит»	8-952-004-1105
Металлиизделия любой сложности: решетки, перила, лестницы, двери		звоните!!!	ООО «Бастион»	69-43-87, 60-30-15
Металлоконструкции, сварочные работы		договорная!	ПК «Блэксмит»	8-952-004-1105
Металлопрокат, новый и б/у	т	звоните!!!	ИП Хакимов Р.Н.	8-913-260-2522
Металлопрокат, новый и б/у	т	от 25000 руб.	ООО «ТАМАЗ»	465-597, 8-913-029-0155



ХУДОЖЕСТВЕННАЯ КОВКА 8-952-004-1105
ПОЛИМЕРНОЕ ПОКРЫТИЕ

Металлопрокат, новый и б/у	т	от 25000 руб.	ООО «ТАМАЗ»	465-597, 8-913-029-0155
Металлопрокат, новый и б/у	т	от 25000 руб.	ООО «ТАМАЗ»	465-597, 8-913-029-0155
Нержавейка: трубы, листы, сетка, отводы, «молочка» (зеркал., мат.)	кг	от 120 руб.	Компания «АЛТАЙ-ТИТАН»	20-25-75, 57-75-13
Нихром (полоса, проволока)	кг	от 1200 руб.	Компания «АЛТАЙ-ТИТАН»	20-25-75, 57-75-13
Ограждения металлические	м2	звоните!!!	ООО «АСМ-Ограждение»	65-50-60
Покрытие полимерное	м2	от 130 руб.	ПК «Блэксмит»	8-952-004-1105
Сетка кладочная	т	от 43000 руб.	ООО «ТАМАЗ»	465-597, 8-913-029-0155
Сетка-рабица	шт.	от 490 руб.	«Все для бани»	73-02-76
Столбики под изгородь (2,5м), под рабицу, под профлист	пог.м	от 80 руб.	«Стройхозторг»	8-962-803-9989

МЕТАЛЛОПРОКАТ
ПЕЧИ • ТРУБА ПРОФИЛЬНАЯ
СЕТКА-РАБИЦА • СЕТКА КЛАДОЧНАЯ
УГОЛОК • АРМАТУРА
тел.: 73-02-76, 8-903-947-2785

СОЗДАНИЕ ■ ПРОДВИЖЕНИЕ
Сайты
50/71/89

Журнал «Стройка. Алтай»
в магазинах «Планета ЭЛЕКТРИКА»
режим работы:
пн. - пт. 8.00 - 19.00 ул. Калинина, 30/1, тел. (3852) 289-285
сб. 9.00-19.00 ул. Попова, 204, тел. (3852) 289-280
вск. 9.00 - 17.00



28 СЛЕДУЮЩИЙ НОМЕР ВЫЙДЕТ:
МАРТА
Последний день приема рекламы: 21 марта

Труба профильная	пог.м	от 33 руб.	«Все для бани»	73-02-76
Фурнитура нержавеющая для перил	шт.	от 100 руб.	Компания «АЛТАЙ-ТИТАН»	20-25-75, 57-75-13

1.9. Труба металлическая

Труба, б/у (d 51, 57, 63, 73, 76, 89, 114, 159, 219, 325-1020мм)	кг	от 26 руб.	«Стройхозторг»	8-962-803-9989
--	----	------------	----------------	----------------

1.10. Профнастил

Профнастил НС-44, оцинкованный	м2	314 руб.	«Азия Строй Инвест»	65-43-43, 56-71-72
Профнастил НС-44, с полимерным покрытием	м2	420 руб.	«Азия Строй Инвест»	65-43-43, 56-71-72
Профнастил С-10, оцинкованный	м2	229 руб.	«Азия Строй Инвест»	65-43-43, 56-71-72
Профнастил С-10, с полимерным покрытием	м2	335 руб.	«Азия Строй Инвест»	65-43-43, 56-71-72
Профнастил С-20, оцинкованный	м2	237 руб.	«Азия Строй Инвест»	65-43-43, 56-71-72
Профнастил С-20, с полимерным покрытием	м2	335 руб.	«Азия Строй Инвест»	65-43-43, 56-71-72
Профнастил С-21, оцинкованный	м2	247 руб.	«Азия Строй Инвест»	65-43-43, 56-71-72
Профнастил С-21, с полимерным покрытием	м2	362 руб.	«Азия Строй Инвест»	65-43-43, 56-71-72
Профнастил С-8, оцинкованный	м2	226 руб.	«Азия Строй Инвест»	65-43-43, 56-71-72
Профнастил С-8, с полимерным покрытием	м2	319 руб.	«Азия Строй Инвест»	65-43-43, 56-71-72

1.11. Кровельные материалы

Кровля двухфальцевая, оцинк., полимер., фасады. falc-stroy.ru	м2	звоните!!!	ООО «Фальц-Строй»	8-906-942-8100
Окраска полимерная порошковая	м2	от 200 руб.	ООО «Русский сервис»	8-961-976-4444, 56-37-41

1.12. Черепица

Металлочерепица «СуперМонтеррей». с полимерным покрытием	м2	365 руб.	«Азия Строй Инвест»	65-43-43, 56-71-72
---	-----------	-----------------	----------------------------	---------------------------

1.13. Водосточные системы, доборные элементы

Система водосточная металлическая	шт.	звоните!!!	«Азия Строй Инвест»	65-43-43, 56-71-72
Система водосточная пластиковая	шт.	звоните!!!	«Азия Строй Инвест»	65-43-43, 56-71-72

1.14. Фасадные материалы

Плитка фасадная (2 вида)	м2	от 450 руб.	ООО «Поиск»	24-48-90, 8-961-998-4465
Плитка цокольная (3 вида)	м2	от 450 руб.	ООО «Поиск»	24-48-90, 8-961-998-4465
Термопанели фасадные (защит. слой из мрамор. крошки, 1200x600x50)	м2	от 850 руб.	VLAD-STONE	23-88-23, 23-88-32

1.15. Сайдинг

Сайдинг металлический «Бревно»	м2	365 руб.	«Азия Строй Инвест»	65-43-43, 56-71-72
Сайдинг металлический «Брус»	м2	365 руб.	«Азия Строй Инвест»	65-43-43, 56-71-72
Сайдинг металлический «Брус», «Бревно» под дерево и камень	м2	530 руб.	«Азия Строй Инвест»	65-43-43, 56-71-72
Сайдинг металлический «Корабельная доска»	м2	365 руб.	«Азия Строй Инвест»	65-43-43, 56-71-72
Сайдинг металлический «Корабельная доска» под дерево и камень	м2	530 руб.	«Азия Строй Инвест»	65-43-43, 56-71-72

1.16. Изоляционные материалы

Ветро-, влагоизоляция «Мегаспан А»	м2	от 15,75 руб.	«Хелми»	50-50-70, 50-54-24
Гидро-, пароизоляция «Мегаспан В»	м2	от 12,25 руб.	«Хелми»	50-50-70, 50-54-24
Гидро-пароизоляция «ЭКОСПАН-СТРОЙ В» (35м2)	шт.	260 руб.	«Формула М2»	8-800-775-9000
Керамзит	м3	от 2500 руб.	АВТОБАЗА №1	22-22-23, 25-12-13
Мембрана «ЭКОСПАН-СТРОЙ А» гидро-ветрозащитная (35м2)	шт.	357 руб.	«Формула М2»	8-800-775-9000
Теплолента оконная самоклеящаяся пенополиэтилен (50мм, 10м)	шт.	от 19,9 руб.	«Хелми»	50-50-70, 50-54-24
Уплотнитель войлочный (0,85x6мм, 1,4м)	шт.	от 410,4 руб.	«Хелми»	50-50-70, 50-54-24
Уплотнитель войлочный (30x6мм, 6м)	шт.	от 107,1 руб.	«Хелми»	50-50-70, 50-54-24
Уплотнитель дверной, оконный профильный Р, D	м2	от 8,96 руб.	«Хелми»	50-50-70, 50-54-24
Уплотнитель межвенцовый джутовый (20м)	шт.	от 42,3 руб.	«Хелми»	50-50-70, 50-54-24

1.17. Пенополистирол, пенополиуретан

Крошка пенополистирольная	м3	звоните!!!	ООО «ПОСТР»	50-14-18, 46-52-30
Пенополистирол ПСБ-С-15, 25, 35	м3	звоните!!!	ООО «ПОСТР»	50-14-18, 46-52-30

ООО «ПОСТР»
от производителя

ГОСТ 15588-86

ПЕНОПОЛИСТИРОЛ
(пенопласт) ПСБ-С-15, 25, 35

ГРАНУЛА
ПЕНОПОЛИСТИРОЛА

МОНТАЖНАЯ ПЕНА
профессиональная

г. Барнаул, ул. Попова, 256-Д
тел./факс: (3852) 46-52-30, 60-04-31

www.postr.ru
teplestyle2006@mail.ru

НЕТ!
У МЕНЯ -
«СТРОЙКА»!

Пенополистирол, б/у (покупаем)	м3	звоните!!!	ООО «ПОСТР»	50-14-18, 46-52-30
--------------------------------	----	------------	-------------	--------------------

1.18. Утеплитель

Утеплитель «ИЗОВЕР-Теплый Дом» ТВИН (50x1220x5490/0,67м3)	шт.	1099 руб.	«Формула М2»	8-800-775-9000
Эковата	меш.	звоните!!!	ООО ПМК «Алтай-ЭКОВАТА»	600-443, 8-913-217-5239

1.19. Лесопиломатериалы, изделия из дерева

Беседки дачные (сосна, береза, ясень, дуб, под заказ)	шт.	от 60000 руб.	«АлтайФорест-Торг»	8-952-002-0639, 57-20-28
Блок-хаус (сосна, лиственница), галтели	м2	от 650 руб.	ИП Дильман В.А.	68-19-26, 8-905-083-7566

ДРОВА • БРУСОК ПОГОНАЖ • ЕВРОВАГОНКА ПИЛОМАТЕРИАЛ ИЗДЕЛИЯ НА ЗАКАЗ

г. Барнаул
ул. Ползунова, 59,
тел.: 8-913-250-8777,
60-30-24

Горбыль деловой	м3	от 2000 руб.	ООО «ГРИФ»	50-21-37, 8-903-911-6809
Дрова	м3	700 руб.	ООО «ГРИФ»	50-21-37, 8-903-911-6809
Дрова	м3	700 руб.	ООО «Партнер КС»	8-913-250-8777, 60-30-24
Еврорейка	м2	240 руб.	ООО «Партнер КС»	8-913-250-8777, 60-30-24
Закупаем лес-пиловочник: сосна, лиственница, береза, пихта		звоните!!!	ООО «БАРКАМ»	67-77-47, 8-903-911-1636
Изделия из дерева	шт.	от 1000 руб.	ООО «Партнер КС»	8-913-250-8777, 60-30-24
Имитация бруса (21x165, 2-6м, 21x135, 3-4м)	м2	от 700 руб.	ИП Дильман В.А.	68-19-26, 8-905-083-7566

ПИЛОМАТЕРИАЛ
• обрезной • необрезной
БРУС, БРУСОК на ЗАКАЗ
любого сечения
ДРОВА, ГОРБЫЛЬ
ООО «ГРИФ» 50-21-37
г. Барнаул, ул. Попова, 234-а

здесь есть **ВСЁ ДЛЯ БАНИ**
ПЕЧИ • ДЫМОХОДЫ • ДВЕРИ БАННЫЕ
разных форм деревянные, стеклянные
ЕВРОВАГОНКА • ИЗДЕЛИЯ ИЗ ДЕРЕВА
осина, кедр, липа бондарные, аксессуары, мебель
тел.: 73-02-76, 8-963-571-9495

Журнал «Стройка. Алтай»
в ФИРСОВО
БАЗА СТРОЙМАТЕРИАЛОВ
Режим работы: пн-пт 9-18, сб. 9-15, вск. - вых.
с. Фирсово, ул. Центральная, 151, т. 8-905-983-4082

Колышки деревянные	шт.	8 руб.	ООО «Партнер КС»	8-913-250-8777, 60-30-24
Пиломатериал (сосна, любой размер)	м3	8000 руб.	«АлтайФорест-Торг»	8-952-002-0639, 57-20-28
Пиломатериал необрезной (сосна)	м3	от 4800 руб.	ООО «ГРИФ»	50-21-37, 8-903-911-6809
Пиломатериал обрезной	м3	от 6000 руб.	ООО «Пилмат»	22-36-40, 69-10-52
Пиломатериал обрезной (сосна)	м3	от 7900 руб.	ООО «ГРИФ»	50-21-37, 8-903-911-6809
Пиломатериал обрезной (сосна) 1 сорт	м3	от 8400 руб.	ООО «ГРИФ»	50-21-37, 8-903-911-6809
Пиломатериал обрезной (толщина 25мм, длина 1,5м; 2м)	м3	от 4500 руб.	ООО «СИБИРСКИЙ БАРС»	8-913-265-5604
Пиломатериал обрезной; брус, доска 6м, в ассортименте	м3	от 8000 руб.	ООО «СИБИРСКИЙ БАРС»	8-913-265-5604
Пиломатериал от производителя	м3	от 5000 руб.	ООО «Любимый дом»	53-38-53, 8-905-928-8275
Пиломатериал столярный сухой (кедр, сосна, береза)	м3	звоните!!!	ИП Бондарева Т.И.	46-51-42, 8-913-025-2773
Плнтус деревянный	пог.м	от 15 руб.	ООО «Партнер КС»	8-913-250-8777, 60-30-24
Рейка половая шпунтованная (30x100, 38x120, длина 3-4м)	м2	от 650 руб.	ИП Дильман В.А.	68-19-26, 8-905-083-7566
Тес необрезной (3, 4, 6м)	м3	3800 руб.	ООО «СИБИРСКИЙ БАРС»	8-913-265-5604

Алтай
СТРОЙКА
рекламное издание

125 ТОЧЕК РАСПРОСТРАНЕНИЯ ЖУРНАЛА ПО БАРНАУЛУ И НОВОАЛТАЙСКУ

ПОЛНЫЙ СПИСОК АДРЕСОВ СМОТРИТЕ НА СТР. 43-45

ДВЕРИ деревянные: массив (200x60, 70, 80, 90 см) (филенка, щит), нестандарт от 2900 руб.

БАННЫЕ ДОСКА стекло, осина, липа, кедр, сосна от 2000 руб.

ПОЛА 530 руб./м² **БРУСА** 530 руб./м²

ЕВРОВАГОНКА сорт А, В, С, D
• КЕДР от 400 руб./м² • СОСНА от 250 руб./м²
• ЛИПА от 550 руб./м² • ОСИНА от 330 руб./м²

ОКНА осина, липа, сосна, кедр
30x30, 30-40, 30x50, 40x40, 40x50, 40x60, 45x45, 50x50, 50x60, 50x70, 70x70, 80x80

ПОЛОК БАКИ, ПЕЧИ
• ГАЛТЕЛЬ
• ПЕРИЛА
• ПЛИНТУС
• НАЛИЧНИК

БАННЫЕ от 8500 руб. (круглые, квадратные, нержавейка.)
• ДЫМОХОДЫ

Мы находимся здесь!
Тракторная
Дальняя
Новосибирская
47-в

ул. Дальняя, 47-в,
тел. 8-962-803-9989



г. Барнаул, ул. Фабричная, 2-г,
тел. 8-952-002-0639, e-mail: forestaltay@yandex.ru

www.алтайлес.рус



от производителя

ЦЕНА **8000** РУБ./МЗ

ПИЛОМАТЕРИАЛ (СОСНА)

ДОСКА ОБРЕЗНАЯ, НЕОБРЕЗНАЯ, БРУС

1, 2 СОРТ

ЛЮБОЙ РАЗМЕР И ОБЪЕМ

Фанера березовая ФК (1220x2440, 4-21мм), ГОСТ 3916.1-96	лист	от 350 руб.	«СИБИРСКАЯ ФАНЕРА»	58-04-71, 22-73-53
Фанера березовая ФСФ (1220x2440, 4-21мм), ГОСТ 3916,1-96	лист	от 380 руб.	«СИБИРСКАЯ ФАНЕРА»	58-04-71, 22-73-53
Фанера ламинированная F/F (1220x2440, 120 г/м2, 18мм, сорт 1/2)	лист	от 2100 руб.	«СИБИРСКАЯ ФАНЕРА»	58-04-71, 22-73-53
Фанера ламинированная F/F (1220x2440, 120 г/м2, 18мм, сорт 2/2)	лист	от 2000 руб.	«СИБИРСКАЯ ФАНЕРА»	22-73-53, 58-04-71
Фанера ламинированная F/F (1220x2440, 120 г/м2, 21мм, сорт 1/2)	лист	от 2750 руб.	«СИБИРСКАЯ ФАНЕРА»	22-73-53, 58-04-71
Фанера ламинированная F/F (1220x2440, 120 г/м2, 21мм, сорт 2/2)	лист	от 2500 руб.	«СИБИРСКАЯ ФАНЕРА»	22-73-53, 58-04-71

1.20. Брус, брусок

Брус (1, 2 сорт)	м3	8000 руб.	«АлтайФорест-Торг»	8-952-002-0639, 57-20-28
Брус (100x100x6000)	м3	8000 руб.	«АлтайФорест-Торг»	8-952-002-0639, 57-20-28
Брус (10x10, 10x15, 10x18, 10x20, 15x15, 15x20, 18x18, 20x20мм)	м3	8200 руб.	ООО «Пилмат»	22-36-40, 69-10-52
Брус (150x150x6000)	м3	8000 руб.	«АлтайФорест-Торг»	8-952-002-0639, 57-20-28
Брус любого сечения	пог.м	от 8400 руб.	ООО «ГРИФ»	50-21-37, 8-903-911-6809
Брусок	пог.м	от 6 руб.	ООО «Партнер КС»	8-913-250-8777, 60-30-24
Брусок любого сечения	м	от 15 руб.	ООО «ГРИФ»	50-21-37, 8-903-911-6809
Брусок сухой строганный различного сечения	пог.м	от 19 руб.	ИП Дильман В.А.	68-19-26, 8-905-083-7566

1.21. Вагонка, евровагонка

Евровагонка (кедр, осина, липа, ольха, «Прима», А, Б, С)	м2	от 450 руб.	ИП Дильман В.А.	68-19-26, 8-905-083-7566
Евровагонка (кедр, осина, липа, сорт АВС). Скидки!	м2	от 200 руб.	«Все для бани»	73-02-76
Евровагонка (от 80 до 138мм, длина 3-5м)	м2	от 320 руб.	ИП Дильман В.А.	68-19-26, 8-905-083-7566
Евровагонка (сосна, кедр, осина, листвен. сорт А,В), доска пола	м2	от 250 руб.	«Стройхозторг»	8-962-803-9989
Евровагонка, половая доска, брусок и др. погонаж	м2	от 299 руб.	ООО «Любимый дом»	53-38-53, 8-905-928-8275

1.22. Доска

Доска необрезная (25x6000)	м3	5000 руб.	«АлтайФорест-Торг»	8-952-002-0639, 57-20-28
Доска обрезная (25x150x6000)	м3	8000 руб.	«АлтайФорест-Торг»	8-952-002-0639, 57-20-28
Доска обрезная (40x150x6000)		8000 руб.	«АлтайФорест-Торг»	8-952-002-0639, 57-20-28
Доска обрезная (50x150x6000)	м3	8000 руб.	«АлтайФорест-Торг»	8-952-002-0639, 57-20-28
Доска обрезная (сосна, 25, 40, 50мм)	м3	от 6000 руб.	ООО «Пилмат»	22-36-40, 69-10-52

2. ОТДЕЛОЧНЫЕ МАТЕРИАЛЫ

2.1. Отделочные материалы

Винилискожа (шириной 1м)	м2	от 78,75 руб.	«Хелми»	50-50-70, 50-54-24
Камень гибкий для отделки интерьер/экстерьера (2 листа, 100х50см)	м2	650 руб.	VLAD-STONE	23-88-23, 23-88-32
Клей «БЫСТРОЙ» универсальный для кафеля и плитки (25кг/56)	шт.	169 руб.	«Формула М2»	8-800-775-9000
Клей «ГЕРКУЛЕС» для кафеля термостойкий GM-215 5кг п/э пакет	шт.	85 руб.	«Формула М2»	8-800-775-9000
Клей для гибкого камня, текстиля, керамики	кг	250 руб.	VLAD-STONE	23-88-23, 23-88-32

VLAD STONE • **ТЕРМОПАНЕЛИ • ГИБКИЙ КАМЕНЬ** Сот.: 23-88-23, 23-88-32
8-963-574-7447
www.vladstone.ru
на основе мраморной крошки

Крошка мраморная (фракция 0,2-0,5мм, белая обеспыленная)	кг	от 22 руб.	VLAD-STONE	23-88-23, 23-88-32
Лак для гибкого камня	кг	180 руб.	VLAD-STONE	23-88-23, 23-88-32
Листы декоративные нержавеющие: лен, кожа, зеркало, под золото	шт.	звоните!!!	Компания «АЛТАЙ-ТИТАН»	20-25-75, 57-75-13
Очиститель монтажной пены	шт.	от 101,7 руб.	«Хелми»	50-50-70, 50-54-24
Панели листовые ПВХ	шт.	от 82,8 руб.	«Хелми»	50-50-70, 50-54-24

**СТРОИТЕЛЬНЫЕ И ХОЗЯЙСТВЕННЫЕ ТОВАРЫ
ДЛЯ МАГАЗИНОВ И ОРГАНИЗАЦИЙ**

ХЕЛМИ

- ЛИНОЛЕУМ
- САНФАЯНС, САНТЕХНИКА
- ЛАКОКРАСОЧНЫЕ МАТЕРИАЛЫ
- СУХИЕ СТРОИТЕЛЬНЫЕ СМЕСИ
- ХОЗТОВАРЫ, ИНСТРУМЕНТ

Еженедельная доставка по Алтайскому краю, Новосибирской, Кемеровской областям, Республике Алтай

Оптовые цены, интернет-магазин, индивидуальная система скидок

ОПТ: Г. БАРНАУЛ, УЛ. ПОПОВА, 189, ОФИС 311, Тел.: (3852) 50-50-70, 50-54-24, 50-54-25
ОПТ И РОЗНИЦА: Г. БАРНАУЛ, УЛ. АВТОТРАНСПОРТНАЯ, 49/1, Тел.: (3852) 46-76-84, 46-67-48

«ХЕЛМИ» ОПТОВО-РОЗНИЧНАЯ КОМПАНИЯ WWW.HELMИ-OPT.RU

Пена монтажная (профессиональная)	шт.	звоните!!!	ООО «ПОСТР»	50-14-18, 46-52-30
Пена монтажная бытовая (750мл)	шт.	от 138,6 руб.	«Хелми»	50-50-70, 50-54-24
Пена монтажная профессиональная (750мл)	шт.	от 189 руб.	«Хелми»	50-50-70, 50-54-24
Пленка самоклеящаяся (45см, 8м)	шт.	от 163,8 руб.	«Хелми»	50-50-70, 50-54-24
Шпаклевка «Ветонит» суперфинишная полимерная ЛР Паста (20кг/33)	шт.	898 руб.	«Формула М2»	8-800-775-9000
Штукатурка гипсовая «ВОЛМА-Слой» (30кг/40)	шт.	319 руб.	«Формула М2»	8-800-775-9000
2.2. Полы и напольные материалы				
Линолеум «Комитекс Лин» (1,5-3,5м)	м2	от 184,5 руб.	«Хелми»	50-50-70, 50-54-24
2.3. Лакокрасочная и химическая продукция, клей				
Ацетон, растворитель, уайт-спирит (0,5л)	бут.	от 35,3 руб.	«Хелми»	50-50-70, 50-54-24
Известь комовая негашеная	кг	от 10,3 руб.	«Хелми»	50-50-70, 50-54-24
Краски ВЭ, ВД (от 1,1 до 14кг)	бут.	от 31,5 руб.	«Хелми»	50-50-70, 50-54-24
Пропитка деревозащитная «ВИТТЕХ» (0,7; 2,7кг)	бут.	от 126,35 руб.	«Хелми»	50-50-70, 50-54-24
Эмали ПФ «Царицынские краски» (фасовка от 0,8 до 25кг)	кг	от 75 руб.	«Хелми»	50-50-70, 50-54-24



Журнал «Стройка. Алтай»
на стойке в ТЦ «ЗНАК»

пр. Строителей, 94. Режим работы: 9-20, вск. 9-19

Эмаль для пола быстросохнущая «Царицынские краски» (0,8 - 5кг)	кг	от 138,3 руб.	«Хелми»	50-50-70, 50-54-24
3. ОБОРУДОВАНИЕ ДЛЯ ИНЖЕНЕРНЫХ СИСТЕМ				
3.1. Сантехническое оборудование, изделия				
Кабина душевая NIAGARA матовое стекло (90x90x220мм)	шт.	16979 руб.	«Аксиома»	8-800-775-9000
Кабина душевая ODA-8401 (90x90x215) матовое стекло, глубокая	шт.	14979 руб.	«Аксиома»	8-800-775-9000
Канализация пластиковая внутренняя (трубы, фитинги)	пог.м	от 43,2 руб.	«Хелми»	50-50-70, 50-54-24
Краны шаровые латунные	шт.	от 92,7 руб.	«Хелми»	50-50-70, 50-54-24
Лейка для душа	шт.	от 56,7 руб.	«Хелми»	50-50-70, 50-54-24
Лейка для душа Оптима 3 режима GA3713	шт.	329 руб.	«Аксиома»	8-800-775-9000
Мойки нержавеющей накладные	шт.	от 513 руб.	«Хелми»	50-50-70, 50-54-24
Набор душевой Moderna	шт.	759 руб.	«Аксиома»	8-800-775-9000
Подводка для воды гибкая	шт.	от 55,8 руб.	«Хелми»	50-50-70, 50-54-24
Сифоны сантехнические «Аквант»	шт.	от 102,6 руб.	«Хелми»	50-50-70, 50-54-24
Смесители «Моно» (на одну воду)	шт.	от 108,9 руб.	«Хелми»	50-50-70, 50-54-24
Смесители для ванной	шт.	от 760,5 руб.	«Хелми»	50-50-70, 50-54-24
Смесители для душа	шт.	от 706,5 руб.	«Хелми»	50-50-70, 50-54-24
Смесители для кухни	шт.	от 265,5 руб.	«Хелми»	50-50-70, 50-54-24
Смеситель для ванны длинный нос GROSS AQUA 7016012BRL-D06 Retro	шт.	4879 руб.	«Аксиома»	8-800-775-9000
Смеситель для кухни GROSS AQUA 6014012BRL-B01 Retro	шт.	2659 руб.	«Аксиома»	8-800-775-9000
Смеситель для умывальника GROSS AQUA 6086012BRL Retro	шт.	3319 руб.	«Аксиома»	8-800-775-9000
Тумба+умывальник	шт.	от 2696 руб.	«Хелми»	50-50-70, 50-54-24
Тумбы под накладную мойку	шт.	от 927 руб.	«Хелми»	50-50-70, 50-54-24
Умывальники керамические	шт.	от 729 руб.	«Хелми»	50-50-70, 50-54-24
Унитаз компакт «ПОЛО», 3/бл, косой выпуск, микролифт (Киров)	шт.	4939 руб.	«Аксиома»	8-800-775-9000
Унитазы-компакты в сборе (Лобня, Воротынец)	шт.	от 2570 руб.	«Хелми»	50-50-70, 50-54-24
Шланг для душа ПВХ, 1,5м GA609-1.5	шт.	329 руб.	«Аксиома»	8-800-775-9000
Шланг для душа, нерж. сталь, хром, усиленный, 1,5м GA611-1.5	шт.	379 руб.	«Аксиома»	8-800-775-9000
Шланг для душа, нерж. сталь, хром, усиленный, 2м GA611-2.0	шт.	469 руб.	«Аксиома»	8-800-775-9000
3.2. Отопительное и водонагревательное оборудование				
Водонагреватель Electrolux EWH 50 Major LZR (Major LZR 2)	шт.	1479 руб.	«Аксиома»	8-800-775-9000
Конвектор электрический Ballu Camino Eco BEC/EM-1000	шт.	2179 руб.	«Формула М2»	8-800-775-9000
Пушка тепловая ВНР-РЕ-2 (2кВт, круглая), BALLU	шт.	2279 руб.	«Формула М2»	8-800-775-9000
Пушка тепловая ВКН-3 (2,2кВт), BALLU	шт.	1479 руб.	«Формула М2»	8-800-775-9000
Радиатор масляный Ballu BOH/CL-07WRN 1500 (Classic 7 секций)	шт.	2279 руб.	«Формула М2»	8-800-775-9000
Тепловентилятор Ballu спиральный (2 реж./2кВт, BFH/S-10)	шт.	649 руб.	«Формула М2»	8-800-775-9000
3.3. Кабельный обогрев, системы теплых полов				
Обогрев водопровода и канализационной системы	пог.м	от 90 руб.	Теплый пол на М. Горького	200-257, 8-913-080-1077
Система отопления «Теплый пол», инфракрасная пленка (Корея)	пог.м	от 250 руб.	Теплый пол на М. Горького	200-257, 8-913-080-1077



ГРЕЮЩИЙ ПРОВОД

для канализации, водопровода, обогрев крыльца

**ОБОГРЕВ
КРОВЛИ И
ВОДОСТОКА**



г. Барнаул, ул. Титова, 35-а, оф. 6, тел.: (3852) 34-04-97, 8-913-213-2725, 60-53-06

Системы антиобледенения водостоков, желобов и кровли	пог.м	от 90 руб.	Теплый пол на М. Горького	200-257, 8-913-080-1077
Системы отопления «Теплый пол», кабель (Россия, Германия, Дания)	м2	от 500 руб.	Теплый пол на М. Горького	200-257, 8-913-080-1077
Системы отопления «Теплый пол», кабель саморегулирующийся	пог.м	от 200 руб.	Теплый пол на М. Горького	200-257, 8-913-080-1077
Системы отопления «Теплый пол», терморегуляторы	шт.	от 1000 руб.	Теплый пол на М. Горького	200-257, 8-913-080-1077

3.4. Приборы учета и системы КИПиА

Счетчик воды «ЭкоНом» СВК-15 универсальный	шт.	от 472,5 руб.	«Хелми»	50-50-70, 50-54-24
4 ЭЛЕКТРОТЕХНИКА. СВАРКА				
4.1. Электротехническая продукция				
Кабель (греющий, герметичный)	м	от 200 руб.	ООО «Родник»	34-04-97, 8-913-213-2725
Лампа Gauss LED Elementary A60 11W E27 2700K 1/2 (АКЦИЯ)	шт.	119 руб.	«Аксиома»	8-800-775-9000
Лампа Gauss LED Elementary A60 14W E27 2700K 1/2 (АКЦИЯ)	шт.	189 руб.	«Аксиома»	8-800-775-9000
Лампа Gauss LED Elementary Candle 7W E14 4100K 1/3 (АКЦИЯ)	шт.	159 руб.	«Аксиома»	8-800-775-9000
Лампа Gauss LED Elementary Шар 6W E27 4100K 1/3 (АКЦИЯ)	шт.	159 руб.	«Аксиома»	8-800-775-9000
Светильник - шар на столб (d 150, 200, 250)	шт.	от 60 руб.	ООО «Родник»	34-04-97, 8-913-213-2725
Светильник ЛПО (1x20; 1x40)	шт.	от 210 руб.	ООО «Родник»	34-04-97, 8-913-213-2725
Светильник ЛПО (2x20; 2x40)	шт.	от 260 руб.	ООО «Родник»	34-04-97, 8-913-213-2725
Светильники светодиодные	шт.	звоните!!!	ООО «Родник»	34-04-97, 8-913-213-2725
4.2. Сварочное оборудование и расходные материалы				
Проволока сварочная по нержавеющей	кг	звоните!!!	Компания «АЛТАЙ-ТИТАН»	20-25-75, 57-75-13
Электроды, сварочная проволока по нержавеющей	кг	звоните!!!	Компания «АЛТАЙ-ТИТАН»	20-25-75, 57-75-13
5. ДВЕРИ. ОКНА. ВОРОТА. МЕБЕЛЬ				
5.1. Двери и аксессуары				
Двери входные-Нск, межкомнатные, противопожарные, шкаф-купе	шт.	от 850 руб.	ООО «АлтайВыбор»	8-913-248-1325, 58-10-24
Двери из массива (сосна, береза, ясень, дуб, под заказ)	шт.	от 18000 руб.	«АлтайФорест-Торг»	8-952-002-0639, 57-20-28
Двери межкомн. (массив хвой, 200x60-90, филенка, щит), опт, розн.	шт.	от 2900 руб.	«Стройхозторг»	8-962-803-9989
5.2. Окна и аксессуары				
Окна (ПВХ), остекление балконов ПВХ и алюминием, с отделкой	м2	от 2900	ООО «АлтайВыбор»	8-913-248-1325, 58-10-24
Окна пластиковые, остекление балконов, лоджий		от 8500 руб.	VLAD-STONE	23-88-23, 23-88-32
5.3. Лестницы, элементы лестниц				
Каркасы для лестниц металлические	м2	звоните!!!	ПК «Железный мастер»	8-913-366-7210
Комплекующие для лестниц и перил нержавеющей	шт.	звоните!!!	Компания «АЛТАЙ-ТИТАН»	20-25-75, 57-75-13
Лестницы под заказа (сосна, береза, ясень, дуб)	м2	от 7500 руб.	«АлтайФорест-Торг»	8-952-002-0639, 57-20-28
Лестницы, перила	м2	звоните!!!	ПК «Железный мастер»	8-913-366-7210
Перила с ковкой	м2	звоните!!!	ПК «Железный мастер»	8-913-366-7210

МЕБЕЛЬ ИЗ МАССИВА

СОСНА • БЕРЕЗА • ЯСЕНЬ • ДУБ

НА ЗАКАЗ

г. Барнаул, ул. Фабричная, 2-г, (3852) 57-20-28, 8-952-002-0639,
www.алтайлес.рус, e-mail: forestaltay@yandex.ru

**АЛТАЙ
ФОРЕСТ
ТОРГ**

+«ДОМ. САД. ОГОРОД»

23-25
мая 2019 года

ЯРМАРКА-ПРОДАЖА
СТРОИТЕЛЬНЫХ И ОТДЕЛОЧНЫХ МАТЕРИАЛОВ

ПРИГЛАШАЕМ ПРИНЯТЬ УЧАСТИЕ!
ТЕРРИТОРИЯ ТРЦ GALAXY: ОРГАНИЗАТОР
Г. БАРНАУЛ, ПР. СТРОИТЕЛЕЙ, 117. **Алтай СТРОЙКА**
ВОПРОСЫ ПО ТЕЛ. (3852) 50-71-89.

АВЕРИ СИБИРИ

Журнал «Стройка. Алтай»
на стойке в магазине
межкомнатных и входных дверей

ул. Балтийская, 90, режим работы: 10-20, б/о, б/в.

Журнал «Стройка. Алтай»
в магазинах «Планета ЭЛЕКТРИКА»

режим работы:
пн. - пт. 8.00 - 19.00 ул. Калинина, 30/1, тел. (3852) 289-285
сб. 9.00-19.00 ул. Попова, 204, тел. (3852) 289-280
вск. 9.00 - 17.00

Перила, лестницы, ограждения		договорная!	ПК «Блэксмит»	8-952-004-1105
5.4. Мебель, торговое оборудование, сейфы				
Кабинет для руководителя (сосна, береза, ясень, дуб, под заказ)	шт.	от 300000 руб.	«АлтайФорест-Торг»	8-952-002-0639, 57-20-28
Кровати из массива под заказ (сосна, береза, ясень, дуб)	комп.	от 20000 руб.	«АлтайФорест-Торг»	8-952-002-0639, 57-20-28
Кухни из массива под заказ (сосна, береза, ясень, дуб)	комп.	от 40000 руб.	«АлтайФорест-Торг»	8-952-002-0639, 57-20-28
Мебель банная из массива (сосна, береза, ясень, дуб, под заказ)	шт.	от 10000 руб.	«АлтайФорест-Торг»	8-952-002-0639, 57-20-28
Мебель дизайнерская, нестандартная (поддоны, металл)		договорная	VLAD-STONE	23-88-23, 23-88-32
Мебель для гостинных под заказ (сосна, береза, ясень, дуб)	м2	от 7500 руб.	«АлтайФорест-Торг»	8-952-002-0639, 57-20-28
Мебель из МДФ и ЛДСП (кухни, прихожие, стенки, шкафы купе)	м2	от 2700 руб.	«АлтайФорест-Торг»	8-952-002-0639, 57-20-28
5.5. Ворота, рольставни, шлагбаумы, заборы				
Блок стены для забора из бетонных блоков	шт.	от 182 руб.	ООО «Поиск»	24-48-90, 8-961-998-4465
Блок столба для забора из бетонных блоков	шт.	от 265 руб.	ООО «Поиск»	24-48-90, 8-961-998-4465
Ворота автоматические Zaiger, пульта	шт.	звоните!!!	ТМК «ВОРОТА МАСТЕР»	60-29-05, 8-913-222-0537
Ворота гаражные DOORHAN, любые виды		от 10000 руб.	VLAD-STONE	23-88-23, 23-88-32

АСМ
ограждение

г. Барнаул, ул. Кулагина, 28
тел.: **65-50-60, 36-08-32**
www.asmfence.ru



**ЕВРОПЕЙСКИЙ ПОДХОД К ОГРАЖДЕНИЮ ТЕРРИТОРИЙ.
ПРОСТЫЕ РЕШЕНИЯ СЛОЖНЫХ ВОПРОСОВ.**

Ворота гаражные автоматические (все виды)	шт.	звоните!!!	ТМК «ВОРОТА МАСТЕР»	60-29-05, 8-913-222-0537
Ворота и ограждения кованые, козырьки	м2	от 2000 руб.	ПК «Железный мастер»	8-913-366-7210
Ворота, калитки, ограждения		договорная!	ПК «Блэксмит»	8-952-004-1105
Крышки стенки для забора из бетонных блоков	шт.	от 140 руб.	ООО «Поиск»	24-48-90, 8-961-998-4465
Оголовки столба для забора из бетонных блоков	шт.	от 220 руб.	ООО «Поиск»	24-48-90, 8-961-998-4465
Ограждения металлические	м2	звоните!!!	ООО «АСМ-Ограждение»	65-50-60

Уважаемые читатели!

Убедительно просим, при покупке того или иного товара, ссылаться на рекламу в нашем журнале.



Ограждения, заборы из профлиста, профтрубы	пог.м	от 500 руб.	ООО «Русский сервис»	8-961-976-4444, 56-37-41
Пролеты забора металлические, б/у	шт.	договорная	ЗАО «СП Алтайстрой»	55-33-93
Тумбы дорожные для ограничения въезда (4 вида)	шт.	от 950 руб.	ООО «Поиск»	24-48-90, 8-961-998-4465

5.6. Стекло, стеклопластик, поликарбонат

Стекло «триплекс» производство на заказ	м2	от 2000 руб.	ООО «ЭЛЕМЕНТ»	8-913-217-4365
---	----	--------------	---------------	----------------

6 КЛИМАТ

6.1. Печи, камины, дымоходы

Дымоходы (нержавеяка)	шт.	от 250 руб.	«Все для бани»	73-02-76
Дымоходы из нержавеющей стали любой сложности	шт.	звоните!!!	ООО «ДОМНА»	52-92-17, 8-913-090-9384
Камин электро «Брайт», очаг (1020x1075x370мм) венге/темный дуб	шт.	25999 руб.	«Аксиома»	8-800-775-9000
Камин электро «Остин» с очагом (920x910x320мм) крем/пatina	шт.	21999 руб.	«Аксиома»	8-800-775-9000
Камин электро «Экстер-М», очаг (950x1000x380) дуб/махагон/венге	шт.	22999 руб.	«Аксиома»	8-800-775-9000
Камин электро «Экстер», очаг (1115x1000x300мм) венге/темный дуб	шт.	27999 руб.	«Аксиома»	8-800-775-9000
Камин электро «Экстер», очаг (1300x1080x435мм) венге/темный дуб	шт.	28999 руб.	«Аксиома»	8-800-775-9000
Камин электро «Экстер», очаг (910x1000x300мм) венге/темный дуб	шт.	22999 руб.	«Аксиома»	8-800-775-9000
Камин электро Aspen, очаг GLS (920x850x320мм) белый/patina	шт.	21999 руб.	«Аксиома»	8-800-775-9000
Камин электро Santiago, античный дуб (920x100x340мм)	шт.	17900 руб.	«Аксиома»	8-800-775-9000
Печи банные (квадратные, круглые), буржуйки, котлы	шт.	от 8500 руб.	«Стройхозторг»	8-962-803-9989
Печи для бани, буржуйки (круглые, квадратные, нержавеющей)	шт.	от 3500 руб.	«Все для бани»	73-02-76
Печи для бань	шт.	от 5500 руб.	ООО «ТАМАЗ»	465-597, 8-913-029-0155

6.2. Оборудование для бань, саун и бассейнов

Бондарка для бани, аксессуары, мебель	шт.	звоните!!!	«Все для бани»	73-02-76
Двери банные (стекло, осина, липа, сосна, массив, от 170-190x70)	шт.	от 2900 руб.	«Стройхозторг»	8-962-803-9989
Двери банные деревянные, со стеклом, стеклянные	шт.	от 1900 руб.	«Все для бани»	73-02-76
Лавки, столы, табуреты, шезлонги для бани, сауны	шт.	от 1000 руб.	«Стройхозторг»	8-962-803-9989
Окна для бани, дачи (осина, липа, сосна, от 30x30 до 100x120см)	шт.	от 1000 руб.	«Стройхозторг»	8-962-803-9989
Окна для бани, стеклопакет (40x40, 50x50, 60x60, 70x70)	шт.	от 1300 руб.	«Все для бани»	73-02-76
Полок (осина, от 2 до 3м, сорт А, В)	пог.м	от 100 руб.	«Стройхозторг»	8-962-803-9989

6.3. Климатотехника и вентиляция

Бризер Tion 3S Standart	шт.	35900 руб.	«Демонтажсервис»	69-62-44
Бризер Tion O2 Standart	шт.	23900 руб.	«Демонтажсервис»	69-62-44
Вентиляторы ВР (ВЦ), ВО, ДУ, каналы	шт.	звоните!!!	«Артвент»	289-371, 529-371
Вентиляция (изготовление)	шт.	звоните!!!	ООО «ДОМНА»	52-92-17, 8-913-090-9384
Вентиляция приточная «Бризер Тион», КПВ-125, «Домвент», «Оптима»		звоните!!!	«Демонтажсервис»	69-63-23

ПОТЕЮТ ОКНА?

УСТАНОВИМ ПРИТОЧНУЮ ВЕНТИЛЯЦИЮ!

• КПВ-125 • Домвент • Air-box

ДЕМОНТАЖСЕРВИС
демонтаж22.рф

69-63-23

Вентиляция приточная КИВ-125	шт.	звоните!!!	«АлмазАлтай»	8-913-026-6661
Вентиляция приточная КИВ-125 (КПВ-125), оконный клапан Air Box	шт.	звоните!!!	«Демонтажсервис»	69-63-23
Воздуховоды оцинкованные и гибкие	пог.м	звоните!!!	«Артвент»	289-371, 529-371
Дымососы ДН	шт.	от 17 200 руб.	«Артвент»	289-371, 529-371
Клапан стеновой приточный «Домвент»	шт.	1500 руб.	«Демонтажсервис»	69-62-44
Клапан притока воздуха КИВ-125 (КПВ-125)	шт.	1800 руб.	«Демонтажсервис»	69-62-44
Клапан приточный оконный Air-box	шт.	600 руб.	«Демонтажсервис»	69-62-44
Клапан приточный оконный AirValve	шт.	от 700 руб.	«Демонтажсервис»	69-62-44
Клапан стеновой приточный «Домвент Оптима»	шт.	1700 руб.	«Демонтажсервис»	69-62-44

СТЕКЛОПЛАСТИКОВАЯ СЕТКА

СВОЙСТВА И ХАРАКТЕРИСТИКИ СТЕКЛОПЛАСТИКОВОЙ СЕТКИ КЛАДОЧНОЙ, ДОРОЖНОЙ

Коррозийная и химическая устойчивость. Стеклопластик в отличие от металла показывает отличную сопротивляемость окислению и коррозии в результате воздействия влажного микроклимата, солей или химических веществ. Благодаря чему, чему повышается долговечность самого бетонного перекрытия, армированного стеклопластиковой сеткой

Прочность в ходе исследований было определено, что композитная сетка в 3-4 раза по прочности превышает аналогичную по диаметру сетку из металла. Благодаря чему, базальтопластиковая арматура имеет более высокие показатели разрывной прочности и может выдержать более значительные нагрузки на изгиб и растяжение. Кроме того, зернистое покрытие, которое наносится на поверхность сетки в процессе производства, обеспечивает высокую прочность сцепления арматуры с бетоном

Низкая теплопроводность. Теплопрово-



дность композитной арматуры примерно в 100 раз меньше, чем теплопроводность металлической, и составляет 0,46 Вт/м. Таким образом, композитную сетку можно использовать для предотвращения образования «мостиков холода» внутри конструкции

Легкость. Если сравнивать металлическую и композитную сетку одинакового размера, то композитная сетка по весу в 6 раз легче своего металлического аналога, что значительно упрощает строительно-монтажные работы

Долговечность. Кладочная сетка – чрезвычайно износостойкий материал, не теряющий своих свойств на протяжении долгого времени. Согласно исследованиям английских ученых, за 100-летний период коэффициент снижения прочности композитной арматуры равен 1.25, то есть прочность материала сохраняется на 79,6% от первоначального уровня

Группа компаний «Армпласт».

Монтаж приточной вентиляции		договорная	«Демонтажсервис»	69-62-44
Рекуператор Vakiо	шт.	от 15900 руб.	«Демонтажсервис»	69-62-44

7. ИНСТРУМЕНТ, СПЕЦБОРУДОВАНИЕ, МЕТИЗЫ

7.1. Инструмент

Движок «СКРЕПЕР» (пластик, 600x470мм с метал планкой)	шт.	от 487,8 руб.	«Хелми»	50-50-70, 50-54-24
Движок «СКРЕПЕР» (пластик, 750x550мм с метал планкой)	шт.	от 538,2 руб.	«Хелми»	50-50-70, 50-54-24
Движок снега «№32» (пластик, 870x580x300мм)	шт.	от 1078,2 руб.	«Хелми»	50-50-70, 50-54-24
Движок снега «БАРИН» (пластик, 700x530мм)	шт.	от 895,5 руб.	«Хелми»	50-50-70, 50-54-24
Движок снега фанерный «БУЛЬДОЗЕР» (800x410мм)	шт.	от 682,2 руб.	«Хелми»	50-50-70, 50-54-24
Лобзик HAMMER LZK550LE (550Вт 0-3000 ход/мин)	шт.	1599 руб.	«Формула М2»	8-800-775-9000
Лопата «БЕЛЫЙ МЕДВЕДЬ» пластик (алюм/черенок 420x410мм, планка)	шт.	от 269,1 руб.	«Хелми»	50-50-70, 50-54-24
Лопата «СНЕЖИНКА» пластик (алюм/черенок 380x370мм, алю планка)	шт.	от 206,1 руб.	«Хелми»	50-50-70, 50-54-24
Лопата №6 морозостойкая с оцинкованной планкой d 32 (380x380мм)	шт.	119 руб.	«Формула М2»	8-800-775-9000
Лопата №6 морозостойкая с оцинкованной планкой d 32 с черенком	шт.	179 руб.	«Формула М2»	8-800-775-9000
Лопата для снега черная (400x400мм) без черенка «Интерм»	шт.	99 руб.	«Формула М2»	8-800-775-9000
Лопата для снега черная пластм. (400x400мм) с черенком «Интерм»	шт.	149 руб.	«Формула М2»	8-800-775-9000
Лопата снег «БОГАТЫРЬ» пластик дерев/черенок (500x400мм, планка)	шт.	от 177,75 руб.	«Хелми»	50-50-70, 50-54-24
Лопата снег «ПАМИР» пластик без черенка (410x415мм алю планка)	шт.	от 99 руб.	«Хелми»	50-50-70, 50-54-24
Лопата снег «СНЕЖОК» пластик без черенка (380x365мм оцинк планка)	шт.	от 88,2 руб.	«Хелми»	50-50-70, 50-54-24
Лопата снеговая автомобильная «АКТИВ-АВТО»	шт.	от 171,1 руб.	«Хелми»	50-50-70, 50-54-24
Лопата снеговая пластик (алюм/черенок 410x460мм, алю планка)	шт.	от 213,3 руб.	«Хелми»	50-50-70, 50-54-24
Лопата снеговая пластик без черенка (350x350мм оцинк планка)	шт.	от 75,6 руб.	«Хелми»	50-50-70, 50-54-24
Лопата снеговая пластик без черенка (410x460мм, алю планка)	шт.	от 102,6 руб.	«Хелми»	50-50-70, 50-54-24
Лопата снеговая пластик дерев/черенок (400x400мм, красная)	шт.	от 177,75 руб.	«Хелми»	50-50-70, 50-54-24
Лопата снеговая с алю. планкой, с алю. черенком (410мм) «СИБИН»	шт.	429 руб.	«Формула М2»	8-800-775-9000
Перфоратор HAMMER PRT800A (800Вт SDS+26мм 0-780об/мин 2.6Дж)	шт.	3999 руб.	«Формула М2»	8-800-775-9000
Перчатки трикотажные, х/б	пара	звоните!!!	ООО «ПОСТР»	50-14-18, 46-52-30
Снегоуборщик СУ-56-6НД FEST	шт.	25999 руб.	«Формула М2»	8-800-775-9000
УШМ USM710D (710Вт, 12000об/мин, 125мм) Hammer Flex	шт.	1999 руб.	«Формула М2»	8-800-775-9000

7.2. Спецтехника и оборудование

Вагончик строительный б/у (6x2,4м, 2,5x2м)	шт.	договорная	ЗАО «СП Алтайстрой»	55-33-93
Станция штукатурная, б/у ШС-4/6 СО-50Д, подмости для каменщиков	шт.	договорная	ЗАО «СП Алтайстрой»	55-33-93
Установка для перемещения и выдачи раствора, б/у У-34	шт.	договорная	ЗАО «СП Алтайстрой»	55-33-93

7.3. Метизы, крепеж

Болты, винты, гайки, шайбы из нержавеющей стали	шт.	звоните!!!	Компания «АЛТАЙ-ТИТАН»	20-25-75, 57-75-13
Метизы нержавеющей стали: болты, винты, гайки, шайбы	шт.	звоните!!!	Компания «АЛТАЙ-ТИТАН»	20-25-75, 57-75-13
Фиксаторы защитного слоя арматуры	шт.	от 1,16 руб.	ООО «АрмПласт плюс»	69-01-07, 50-06-70

8. РАБОТА



Мастер

ПРОИЗВОДСТВО ДЕТСКОГО ИГРОВОГО И СПОРТИВНОГО ОБОРУДОВАНИЯ

ИГРОВЫЕ ПЛОЩАДКИ ИГРОВОЕ ОБОРУДОВАНИЕ

- Все изделия изготовлены в соответствии с ГОСТом.
- Имеют паспорта и монтажные схемы.
- Гарантия - от 1 года до 10 лет.

СЕРТИФИЦИРОВАНО



Запрос полного каталога изделий по телефону в Барнауле: 50-71-89



Цены на все предлагаемые товары и услуги действительны на момент выхода номера – 14.03.2019.

37

8.1. Ищу работу

Бетонщик (универсал) ищет работу	звоните!!!	Работа	8-952-002-9592
Ищу любую работу (муж., 40 лет)	звоните!!!	Работа	8-902-146-2538
Ищу работу кровельщика, фасадчика	звоните!!!	Работа	8-905-082-3505
Ищу работу по отделке (квартиры, офисы, цеха)	звоните!!!	Работа	8-905-082-3505
Ищу работу по ремонту квартир, помещений	звоните!!!	Работа	69-70-96, 8-902-140-4899
Ищу работу по устройству наплавляемой кровли	звоните!!!	Работа	69-70-96, 8-902-140-4899
Ищу работу сварщика	звоните!!!	Работа	8-913-211-2090
Каменщик ищет работу	звоните!!!	Работа	8-913-217-1995
Каменщик ищет работу	звоните!!!	Работа	8-983-392-7018
Кровельщик (универсал) ищет работу	звоните!!!	Работа	8-960-953-4292
Кровельщик ищет работу	звоните!!!	Работа	8-983-389-8771
Кровельщик ищет работу	звоните!!!	Работа	8-963-578-7842
Кровельщик ищет работу	звоните!!!	Работа	8-913-273-1105
Кровельщик ищет работу	звоните!!!	Работа	8-964-603-3345
Кровельщик ищет работу	звоните!!!	Работа	8-923-164-7118
Кровельщик ищет работу	звоните!!!	Работа	8-923-163-8406
Кровельщик ищет работу	звоните!!!	Работа	8-962-811-7747
Кровельщик ищет работу по уборке снега из труднодоступных мест	звоните!!!	Работа	8-983-389-8421
Кровельщик-фасадчик ищет работу	звоните!!!	Работа	8-913-271-2012
кровельщик, плиточник-бетонщик ищет работу	звоните!!!	Работа	8-960-952-1950
Кровельщик, фасадчик, отделочник ищет работу	звоните!!!	Работа	8-962-795-4500
Отделочник (универсал) ищет работу	звоните!!!	Работа	8-905-080-7175
Отделочник ищет работу	звоните!!!	Работа	8-913-239-7045
Отделочник ищет работу	звоните!!!	Работа	8-963-578-7842
Отделочник ищет работу	звоните!!!	Работа	8-903-949-4276
Отделочник ищет работу	звоните!!!	Работа	250-399
Отделочник ищет работу	звоните!!!	Работа	8-923-164-7118
Отделочник ищет работу	звоните!!!	Работа	8-913-228-6539
Отделочник ищет работу	звоните!!!	Работа	8-963-574-6444
Отделочник-гипсокартонщик ищет работу	звоните!!!	Работа	8-902-146-2538
Отделочник, электрик ищет работу	звоните!!!	Работа	8-960-952-1950
Печник-каменщик ищет работу	звоните!!!	Работа	8-913-273-1105
Плиточник ищет работу	звоните!!!	Работа	8-960-963-4608
Плиточник ищет работу	звоните!!!	Работа	8-902-998-3367
Плотник ищет работу	звоните!!!	Работа	8-902-146-2538
Поклею обои (недорого, качественно)	звоните!!!	Работа	8-962-812-1838
Сантехник ищет работу	звоните!!!	Работа	8-903-947-8095
Сантехник ищет работу	звоните!!!	Работа	8-923-163-8406
Сварщик ищет работу	звоните!!!	Работа	8-963-574-6444
Сварщик ищет работу	звоните!!!	Работа	8-923-164-7118
Сварщик ищет работу	звоните!!!	Работа	8-963-578-7842
сварщик ищет работу	звоните!!!	Работа	8-923-793-9127
Сварщик, сантехник ищет работу	звоните!!!	Работа	8-960-952-1950
Фасадчик ищет работу	звоните!!!	Работа	8-923-793-9127
Штукатур ищет работу	звоните!!!	Работа	8-923-163-8406
Электромонтажник-электромонтер ищет работу	звоните!!!	Работа	8-983-105-0096

8.2. Требуется

Водитель-экспедитор («КамАЗ» с прицепом) з/п до 50000 руб.	звоните!!!	ПКФ «Август»	8-906-966-5862, 383-831
Требуется газобетонщик (з/п от 25000 руб.)	звоните!!!	Работа	8-962-811-9076
Требуется каменщик	звоните!!!	Работа	8-960-953-4292
Требуется машинист телескоп. погрузчика Bobcat, з/п до 50000руб.	звоните!!!	ПКФ «Август»	8-906-966-5862, 383-831
Требуется менеджер отдела обслуживания клиентов	звоните!!!	ООО «Сатурн Сибирь»	8-960-940-4241
Требуется менеджер по комплектации строительных объектов	звоните!!!	ООО «Сатурн Сибирь»	8-960-940-4241
Требуется менеджер по продажам строительных материалов	звоните!!!	ООО «Сатурн Сибирь»	8-960-940-4241
Требуется оператор 1С в строительный отдел	звоните!!!	ООО «Сатурн Сибирь»	8-960-940-4241
Требуется отделочник-универсал (опыт, оклад 20000 руб.)	звоните!!!	Работа	8-913-246-9767
Требуется ПРОРАБ (работа по краю, з/п 40000 руб.)	звоните!!!	ООО «Сиб-строй»	8-983-389-3204
Требуется прораб с личным авто (з/п от 25000 руб.)	звоните!!!	Работа	8-962-811-9076

Требуется сварщик с удостоверением НАКС (з/п договорная)		звоните!!!	ООО «Приборы учета»	48-44-44
Требуется слесарь-сантехник 5 разряда (з/п 26000 руб.)		звоните!!!	ООО «Приборы учета»	43-33-33
Требуется специалист по тендерам (строительство)		звоните!!!	Работа	8-960-953-4292
Требуется тракторист (опыт, з/п договорная)		звоните!!!	Работа	8-913-246-9767
Требуются дизайнеры интерьеров (з/п сдельная)		звоните!!!	Работа	8-963-532-3245
Требуются срочно монтажники (фасады), з/п высокая вовремя		звоните!!!	Работа	8-913-897-6805

9. УСЛУГИ

9.1. Архитектура, проектирование, дизайн

Проведение авторского надзора проектируемых объектов		звоните!!!	Частное лицо	8-961-230-7011
Проектирование жилых домов различной этажности		звоните!!!	Частное лицо	8-961-230-7011
Проектирование: производственные цеха, склады, автосервисы		звоните!!!	Частное лицо	8-961-230-7011
Проектирование: торговые центры, гостиницы, бани/сауны и другое		звоните!!!	Частное лицо	8-961-230-7011
Прохождение экспертизы, проектная документация		звоните!!!	Частное лицо	8-961-230-7011
Техническое обследование зданий и сооружений		звоните!!!	Частное лицо	8-961-230-7011

9.2. Строительство и ремонтные работы

Арматурные работы, изготовление, монтаж разных сеток и каркасов		звоните!!!	Частное лицо	8-961-230-7011
Бетонные работы: площадки, дорожки, отмостки, фундаменты		звоните!!!	Частное лицо	8-961-230-7011
Ввод объектов недвижимости в эксплуатацию, разрешения		звоните!!!	Частное лицо	8-961-230-7011
Все виды отделочных работ. сотрудничаем с дизайнерами.		звоните!!!	«СтройСтандарт22»	8-913-217-8912
Геодезические работы любой сложности		звоните!!!	Частное лицо	8-961-230-7011
Демонтаж бетона и ЖБИ современными методами		звоните!!!	«Демонтажсервис»	69-62-44
Демонтаж бетона и железобетона любых объемов		звоните!!!	«Демонтажсервис»	69-62-44
Демонтажные работы		от 1500 руб.	«Демонтажсервис»	69-62-44
Демонтажные работы (снос зданий, стен, металлоконструкций)		звоните!!!	Частное лицо	8-963-574-64-44
Земляные работы, планирование, разработка участков		звоните!!!	Частное лицо	8-961-230-7011
Кирпичная кладка наружных стен, перегородок, облицовка		звоните!!!	Частное лицо	8-961-230-7011
Кладка кирпичная, облицовочная, любой сложности	м2	от 800 руб.	Частное лицо	8-960-961-5682
Кровельные работы различной сложности и материалов		звоните!!!	Частное лицо	8-961-230-7011
Кровельные работы, двухфальцевая кровля, фасады; falc-stroy.ru	м2	звоните!!!	ООО «Фальц-Строй»	8-906-942-8100

Кровельные работы, ПВХ Мембрана, Наплавляйка. Гарантия	м2	звоните!!!	ООО «КровСервис»	8-913-097-7040
Монтаж водоснабжения канализации. Все виды сварочных работ		звоните!!!	«СтройСтандарт22»	8-913-217-8912
Монтаж гибкого камня	м2	200 руб.	VLAD-STONE	23-88-23, 23-88-32
Монтаж термопанелей	м2	300 руб.	VLAD-STONE	23-88-23, 23-88-32
Монтажные работы: фундаменты, различные строительные конструкции		звоните!!!	Частное лицо	8-961-230-7011
Наружные инженерные сети любой сложности		звоните!!!	Частное лицо	8-961-230-7011
Опалубка, изготовление, устройство под разные конструкции		звоните!!!	Частное лицо	8-961-230-7011
Плиточные работы, устройство различных форм тротуарной плитки		звоните!!!	Частное лицо	8-961-230-7011
Плотницкие работы, устройство крыш разной формы, кладка стен		звоните!!!	Частное лицо	8-961-230-7011
Поклею обои (недорого, качественно)		звоните!!!	Работа	8-962-812-1838
Полимерная порошковая окраска	м2	от 200 руб.	ООО «Русский сервис»	8-961-976-4444, 56-37-41
Ремонт помещений любой сложности	м2	звоните!!!	ИП Кондаков С.Н.	8-960-964-1533
Ремонт квартир под ключ любой сложности	м2	звоните!!!	Частное лицо	8-923-161-8038
Ремонт квартир, офисов, магазинов, кафе, ресторанов		звоните!!!	«СтройСтандарт22»	8-913-217-8912

Цены на все предлагаемые товары и услуги действительны на момент выхода номера – 14.03.2019.

Сварочные работы, изготовление и монтаж изделий из металла		звоните!!!	Частное лицо	8-961-230-7011
Строительство брусковых домов, бань, крыш, кровельные работы		звоните !!!	Частное Лицо	8-923-653-1323
Усиление проемов в несущих стенах из кирпича и бетона		звоните!!!	«Демонтажсервис»	69-62-44
Усиление проемов металлом в капитальных стенах		договорная	«Демонтажсервис»	69-62-44
Устройство проемов в несущих стенах		договорная	«Демонтажсервис»	69-62-44
Штукатурка стен, устройство стяжки.		звоните!!!	«СтройСтандарт22»	8-913-217-8912
Электромонтажные работы, поставка электротоваров (низкие цены)		от 1000 руб.	ООО «Русский сервис»	8-961-976-4444, 56-37-41

9.3. Инженерные системы и коммуникации

Отопление, водоснабжение, сварка, аварийные работы, отопгрев		звоните!!!	Частное лицо	8-963-500-8610
Отопление, монтаж теплых полов		звоните!!!	Частное лицо	8-960-961-5682
Прочистка канализации, сантехнические работы, сварка, отопгрев		звоните!!!	Частное лицо	57-37-44
Сантехнические работы, сварка, устранение засоров, отопгрев		звоните!!!	Частное лицо	570-419
Сварочные, сантехнические, аварийные работы, отопгрев		звоните!!!	Частное лицо	8-961-988-9720
Электросварка, сантехнические работы любой сложности		от 500 руб.	Частник	8-960-949-1811

9.4. Аренда, сервис техники и оборудования, грузоперевозки

AIRMAN компрессор (1-2 молотка, 50м), генератор	час	от 800 руб.	Частное лицо	69-93-97
Авто «сам грузу, сам везу» (15т)	час	от 1900 руб.	«Трансстрой»	28-10-01, 8-952-005-8690

УБОРКА СНЕГА • **АРЕНДА СПЕЦТЕХНИКИ** • **УСЛУГИ АВТОГРЕЙДЕРА**

НИЗКИЕ ЦЕНЫ! ООО «АвтоДорСнаб» ул. Ржевская, 43 (3852) 99-72-72

Авто «сам грузу, сам везу» («КамАЗ», стрела-3т, борт-10т)	час	от 1000 руб.	ООО «АСТ»	99-71-99
Авто «сам грузу, сам везу» (3-20т)	час	от 1200 руб.	ООО «АвтоИдеал»	573-503
Авто «сам грузу, сам везу» (3-20т)	час	от 1 000 руб.	ООО «ТСК»	25-33-61, 8-906-944-7767
Авто «сам грузу, сам везу» (борт-6м; г/п-5т; стрела-11м, г/п-3т)	час	звоните!!!	Частное лицо	8-913-029-8944

Любая СПЕЦТЕХНИКА

услуги, аренда, договоры (3852) 22-35-35 (круглосуточно)

Авто: «КамАЗ»-самосвал (10-25т), «ЗИЛ»-самосвал (5т). Вывоз снега	час	от 800 руб.	«АЛТАЙ-СПЕЦТЕХНИКА»	69-03-35, 8-903-911-7795
Автовышка (12, 15, 20, 22, 25, 28, 32, 45, 50м)	час	от 1300 руб.	ООО «АвтоИдеал»	573-503
Автовышка (15-30м)	час	звоните!!!	ИП Киселев А.С.	582-581, 8-913-252-0087
Автовышка (17-23м)		звоните!!!	ИП Синельников О.В.	60-37-37
Автогрейдер (средний, тяжелый)	час	звоните!!!	АвтоДорСнаб	46-55-78, 99-72-72
Автокран (10-14т, стрела-15м)	час	от 1000 руб.	ООО «АСТ»	99-71-99
Автокран (10, 14, 16, 25, 30, 35, 40, 50, 75т)	час	от 1200 руб.	ООО «АвтоИдеал»	573-503
Автокран (10, 14, 16, 25т)	час	от 1100 руб.	Частник	577-511, 8-929-397-7511
Автокран (16т, стрела-22м)	час	от 1200 руб.	ООО «АСТ»	99-71-99
Автокран (25т, стрела-22м, вездеход)	час	от 1500 руб.	ООО «АСТ»	99-71-99
Бара БГМ-1 (грунторез)	час	звоните!!!	АвтоДорСнаб	46-55-78, 99-72-72
Бульдозер Т-130, Т-170	час	звоните!!!	АвтоДорСнаб	46-55-78, 99-72-72
Буровая (глубина до 14м, d до 800мм)	час	звоните!!!	«Управление механизации»	8-964-603-2538
Буровая (глубина до 15м, d до 1000мм), расширение	час	договорная	.	8-964-603-2534

ООО «Управление механизации»

БУРОЯМ 200 800, глубина - 15 м (3852) 532-538

8-903-947-6274 «ЯПОНЕЦ» БУРОЯМ

Буровая (глубина до 25м, d до 1000мм), расширение	час	звоните!!!	.	532-538
Бурьям (d 100-800, уширение)	час	от 1950 руб.	ИП Титов	8-903-947-62-74
Бурьям (d 100, 300, 350, 400, 450, 500, 600, 800)	час	от 1950 руб.	«Управление механизации»	532-538
Бурьям (d 150-600мм, глубина до 10м)	час	от 1900 руб.	ООО «Спецтехника 22»	8-964-603-2534
Вывоз мусора		звоните!!!	АВТОБАЗА №1	22-22-23, 25-12-13
Грузоперевозки любые, длинномер бортовой (длина 13,6 м)	час	звоните!!!	Частное лицо	8-913-029-8944
Грузоперевозки любые, длинномер (25т, длина-14м)	час	звоните!!!	ООО «АСТ»	22-35-35

**Журнал «Стройка. Алтай»
в поселке Сибирская Долина**

«Метр» - Змеиногорский тракт, 134-б, тел. (3852) 500-085

ДОСТАВКА задняя выгрузка

♦ песок ♦ щебень ♦ ПГС
♦ глина ♦ черная земля
♦ асфальт ♦ крошка

8-913-026-3172



Доставка асфальта		звоните!!!	Частное Лицо	8-913-026-3172
Доставка глины, земли		звоните!!!	Частное Лицо	8-913-026-3172
Доставка крошки		звоните!!!	Частное Лицо	8-913-026-3172
Доставка легких грузов (семечки, зерно, пшеница, гречка)		звоните!!!	Частное лицо	8-913-026-3172
Доставка ПГС		звоните!!!	Частное Лицо	8-913-026-3172
Доставка песка, щебня		звоните!!!	Частное Лицо	8-913-026-3172
Компрессор	час	от 800 руб.	ИП Попов А.	69-48-73
Компрессор AIRMAN (1-2 молотка, 50м), генератор	час	звоните!!!	Частное лицо	69-93-97
Компрессор AIRMAN (2 молотка)	час	звоните!!!	Частное лицо	8-923-647-69-56
Компрессор AIRMAN PDS90-100-130 (2 молотка, 50м)	час	от 750 руб.	«Трансстрой»	28-10-01, 8-952-005-8690
Погрузчик фронтальный (3т, 5т)	час	звоните!!!	АвтоДорСнаб	46-55-78, 99-72-72
Самосвал «КамАЗ»-евро (15т)	час	от 900 руб.	ООО «АСТ»	99-71-99
Самосвалы (3, 5, 10, 15, 20т)	час	от 800 руб.	ООО «АвтоИдеал»	573-503
Уборка снега	час	звоните!!!	АвтоДорСнаб	46-55-83, 46-55-78
Экскаватор-погрузчик «МТЗ», CAT (гидромолот, трамбовка)	час	от 1200 руб.	ООО «АвтоИдеал»	573-503
Экскаватор-погрузчик (любые виды работ) трамбовка, гидромолот	час	1400 руб.	«АЛТАЙ-СПЕЦТЕХНИКА»	69-03-35, 8-903-911-7795
Экскаватор-погрузчик New Holland B115 (любые виды работ)	час	от 1400 руб.	«Трансстрой»	28-10-01, 8-952-005-8690

9.5. Алмазная резка, алмазное бурение, демонтаж

Алмазная резка	см	звоните!!!	«АлмазАлтай»	8-913-026-6661
Алмазная резка бетона		от 2000 руб.	«Демонтажсервис»	69-62-44
Алмазная резка дверных проемов в фундаменте		звоните!!!	«Демонтажсервис»	69-62-44
Алмазная резка ЖБИ, устройство дверных и оконных проемов		звоните!!!	«Демонтажсервис»	69-62-44
Алмазная резка железобетона		от 2000 руб.	«Демонтажсервис»	69-62-44
Алмазная резка толстых монолитных стен		договорная	«Демонтажсервис»	69-62-44

АЛМАЗНОЕ БУРЕНИЕ И РЕЗКА БЕТОНА **ДЕМОНТАЖСЕРВИС**
демонтаж22.рф
69-62-44

Алмазное бурение (d 40 - 350мм)	см	звоните!!!	«АлмазАлтай»	8-913-026-6661
Алмазное бурение ЖБИ, других твердых стройматериалов (d до 350мм)		звоните!!!	«Демонтажсервис»	69-62-44
Алмазное бурение отверстий в бетоне		от 400 руб.	«Демонтажсервис»	69-62-44
Алмазное бурение отверстий в железобетоне		от 400 руб.	«Демонтажсервис»	69-62-44
Алмазное бурение отверстий в кирпиче		от 400 руб.	«Демонтажсервис»	69-62-44
Бурение отверстий в перекрытии под канализацию		звоните!!!	«Демонтажсервис»	69-62-44
Восстановление алмазных коронок любых диаметров	сегм.	от 280 руб.	«Демонтажсервис»	69-62-44
Диск алмазный по бетону (d 115, 125, 230, 350, 400, 600, 800)		звоните!!!	«Демонтажсервис»	69-62-44
Диск алмазный по керамаграниту тонкий (d 115мм, 125мм)		от 520 руб.	«Демонтажсервис»	69-62-44
Коронка алмазная по бетону для подрозетников (Корея)		2400 руб.	«Демонтажсервис»	69-62-44
Коронки алмазные разных диаметров в наличии		от 2580 руб.	«Демонтажсервис»	69-62-44
Ремонт коронок для алмазного бурения		звоните!!!	«Демонтажсервис»	69-62-44
Сверление отверстий в фундаменте под трубы		звоните!!!	«Демонтажсервис»	69-62-44

9.6. Другие услуги

Сварочные работы		звоните!!!	ООО «ТАМАЗ»	465-597, 8-913-029-0155
------------------	--	------------	-------------	-------------------------

ОТДОХНИ-КА!

А что если стюардессы на самом деле не показывают расположение выходов, а проводят колдовской ритуал, который поднимает самолет в воздух.

Когда на тебе 2 кредита и ипотека, надпись «Сбербанк всегда рядом» звучит недоброжелательно.

Алеша попросил у папы младшего братика, поэтому в постели у отца теперь был железный аргумент: «Не для себя прошу, для сына».

Сижу на кухне, чищу вареное яйцо. Напротив сидит мой сын (полтора года). Дети в этом возрасте хавают все подряд... Заходит жена, говорит: «Предложи сыну яйцо, но дай ему только белок, а то он желток не любит». Я смотрю на сына и думаю: «Ты у меня съел твердый дезодорант, обкусал оставленное без присмотра в ванной мыло, а теперь, оказывается, ты желток не любишь!»

23 февраля и 8 марта – это круговорот 1000 рублей в природе.

Возможно, Земля - это просто чья-то дипломная работа. Возможно, на «3». Потому что «слишком много воды».

Решил посмотреть историю оплаты по карте. Там есть раздел «Туризм». Расходов на этой статье у меня 1900 рублей.

Дай, думаю, гляну, что ж за туризм такой, а это я, оказывается, билеты на электричку покупал. Туризм, который я заслужил!

Только в браке узнаешь, какой слаженной командой могут быть 2 человека! Как они заканчивают предложения друг за

Легкоатлетический снаряд	Не целованная часть знамени	Цилиндр, вал	Птица питающаяся нектаром	Цирковой шест	Духовный наставник	Предмет контрабанды из Астрахани
→	→	→	Элемент списка	→	→	→
Чайная машина	→	→	→	→	Жена сына, она же невестка	Спутник Юпитера
→	→	→	→	→	→	→
Верёвочная лестница	→	Птица, горная индейка	Основная часть дерева	→	Возглас, требующий повтора	«Сноп» из цветов
→	→	→	→	→	→	→
Изложение научной дисциплины	→	→	→	Инженер в мире животных	→	→
→	→	→	→	→	→	→
Кукушкин лён	Рыба семейства карповых	→	→	Японская рисовая водка	→	→
→	→	→	→	→	→	→
Определённый промежуток времени	→	Полное отсутствие слуха	→	Половина квартета	Жрец-прорицатель	Заболевание суставов
→	→	→	→	→	→	→
100 см.	Перерыв в спектакле	→	→	Сарай для сушки снопов и молотбы	→	Русская мера салунчих материалов
→	→	→	→	→	→	→
	→	→	→	«Пилот» с крыльями из воска	→	→
→	→	→	→	→	→	→
→	→	→	→	Музыкальный инструмент	→	→

другом, совместными усилиями влияют на окружающих, реализуют вместе свои планы, плечом к плечу встречают угрозы. Но потом теща уезжает к себе домой и это заканчивается.

Мой молодой человек записан у меня в телефонном справочнике как «ОН». У меня звонит телефон, брат приносит мне его и говорит:

- Тут тебе какой-то гидроксид звонит!

Когда вы одеты во всё черное и какой-то умник спрашивает вас: «Что, кто-то умер?». Просто неспешно оглядитесь по сторонам и скажите: «Я ещё не решила».

Когда компьютер спрашивает тебя «Вы не робот?», может он просто хочет найти свою семью!

Идея для неинтересного фильма: главный герой попадает в прошлое, но не замечает этого, так как живет в Саратове.

- Она бы могла детишек нарожать, а они - своих детишек. И не оборвалась бы ниточка жизни... А они по этой ниточке - ножом!

- Петрович, ты вообще собираешься картошку чистить?

- Видишь, как все хорошо получается при небольшом насилии.

- Может усилить?

- Нет.

Через 7 минут мне нужно защищать диссертацию, а ноутбук решил обновиться.

Вы замечали, какие всегда прекрасные видеосъёмки с дронов получаются? Прямо дух захватывает от красоты и видов знаковых мест. Это потому что с высоты не видно ни грязи, ни мусора, ни разбитых дорог...

Так и Господь Бог, наверное, изредка глянет сверху на наш мир и думает: «Классно получилось! Красота!»

Бежит курица, за ней петух. Курица думает: «Если остановлюсь, то подумает - доступная! Если убегу - дурой буду!.. Ладно, побегу и споткнусь!»

Пельмени – это новорожденные котлетки в пелёнках.

Старушка с интересом рассматривает коляску: «Какие прелестные близнецы! Оба мальчика?» - «Нет, только слева, - отвечает папа, - справа - дыня».

- Эх, мне бы твои проблемы...

- Так забирай! Там кот сходил мимо лотка, можешь с этого начать.

Женщинам невозможно угодить! Вот, например, прошлое 8 марта. Спать даже не ложился, в шесть утра поздравил, подарил огромный букет из незабудок в форме сердца, золотое кольцо с бриллиантом, торт со свечами в виде восьмёрки!.. Да, по «Ватсапу». Да, с рыбалки. Но разве это повод для истерики?!

Автомобилем марки «Шкода» должны прощать мелкие правонарушения.

- Они заставили меня заполнить анкету с указанием причины моего поступка. Затем попросили пояснить, что я намерен делать дальше. Потом весь день уговаривали меня по телефону, просили передумать и оставить все, как было вчера.

- А что ты натворил-то?!

- Просто решил закрыть свой вклад в банке.

Первая часть художественного фильма «Один дома» признана лучшим пособием по противодействию приставам и коллекторам.

Название	График работы	Адрес	Телефон
Г. БАРНАУЛ, ЦЕНТРАЛЬНЫЙ РАЙОН			
"100 градусов"	с 9-18, сб., вск. 9-16, б/о	пер. Ядринцева, 96	53-81-01
"1000 мелочей"	с 9-18, б/о, б/в	ул. Мало-Тобольская, 28	63-55-07, 63-43-90
"Азия Строй Инвест"	с 9-18, б/о, сб. 10-15, вск. – вых.	ул. Кутузова, 16-г	65-43-43
"Акрил"	9-17, б/о, сб., вск. – вых.	пр. Горького, 63-б	36-90-35
"АлтайАгроПрод"	с 8-18, б/о, сб. 9-12, вск. – вых.	пр. Комсомольский, 80	24-32-16, 24-96-85
"Алтай-Декор"	с 9-17, б/о, сб., вск. – вых.	ул. Горького, 63-б	555-350, 390-950
АН "Дом"	с 10-19, б/о, вск. 10-18	пр. Красноармейский, 15	65-92-06
"Виспул"	с 9-17, б/о, сб., вск. – вых.	пр. Социалистический, 28, оф. 204	63-72-03, 63-08-47
"Газкомплект"	с 9-18, б/о, сб. 9-16, вск. – вых.	ул. Радищева, 8	539-399
"ГазЛюксСибирь"	с 9-18, б/о, сб. 11-15, вск. – вых.	ул. Пушкина, 31	28-50-30, 25-14-20
Гостиница "Турист"	с 9-18, б/о, б/в	пр. Красноармейский, 72	
"Дверь-Сервис"	с 10-19, б/о, сб. 10-17, вск. – вых.	ул. Ядринцева, 82	68-12-27
"Интерьер-Мастер"	с 9-17.30, б/о, сб. 9-15, вск. – вых.	ул. Челюскинцев, 115	35-47-55
"Мир инструментов"	10-18, б/о, сб. 10-17, вск. – вых.	пр. Социалистический, 22	63-53-70
"ДОМ ОБОЕВ"	с 9.30-18, б/о, б/в	ул. Л.Толстого, 28	
"Планета Электрика"	с 8-19, б/о, сб. 9-19, вск. 9-17	ул. Гоголя, 43	539-777
"Поместье", ТЦ	с 9-20, б/о, б/о, б/в	пл. Свободы, 6	65-88-70, 65-88-02
"Профкрепеж"	с 9-19, б/о, сб. 9-17, вск. – вых.	ул. Папанинцев, 111	22-74-22
"САСТ"	с 9-18, 12-13 обед, сб., вск. – вых.	ул. Промышленная, 100, оф. 41, 42	38-39-41
"Союз строителей Зап. Сибири"	с 8-17, пт. 8-16, сб., вск. – вых.	ул. Пушкина, 62 (2 этаж)	53-62-83
"Тепловодоприбор"	с 8-17, сб., б/о, вск. – вых.	ул. Гоголя, 59	63-11-55
"Тройка"	с 9-18, б/о, сб. 9-15, вск. – вых.	ул. Гоголя, 136	65-19-57, 68-11-76
Управление по транспорту	с 9-18, обед 13-14, сб., вск. – вых.	ул. Папанинцев, 105	36-36-06
"Фогель"	с 8-19, б/о, сб. 9-16, вск. – вых.	ул. Гоголя, 63	39-21-92
"Центр Керамики"	с 10-19, б/о, вск. 10-18	пр. Красноармейский, 15	65-92-06

Г. БАРНАУЛ, ЖЕЛЕЗНОДОРОЖНЫЙ РАЙОН			
"АлтайТИСИЗ"	с 8.15-17.15, б/о, сб., вск. – вых.	ул. Дёповская, 15	560-500
"ДОМИКС"	с 9-20, б/о, б/в	ул. Павловский тракт, 27	50-54-37
"Алтай – Керама"	с 10-18, б/о, сб. 10-17, вск. – вых.	пр. Красноармейский, 111	26-84-82
"Алтайвуд"	9-17, б/о, сб. 9-13, вск. – вых.	ул. Кулагина, 1	75-19-42
"Альфакон"	9-17, б/о, сб., вск. – вых.	ул. Победная, 114	50-13-70
"Гвоздилка"	с 8.30-18.30, сб. 8-30-16, вск. – вых.	пр. Строителей, 121	622-699, 501-191
"Знак" (Красный)	с 9-20, б/о, вск. 9-19	пр. Строителей, 94	36-40-80
"Металлхозторг"	с 8-17, б/о, сб. 9-13	ул. Сельскохозяйственная, 12	466-593, 466-595
"МотоТехника"	с 9-18, б/о, вск. 9-16	ул. Павловский тракт, 63-а	25-66-46
Офисное здание "ГРАНИД"	с 8.30-18.30, б/о, сб. 8-30-18, вск. – вых.	ул. Северо-Западная, 3	223-683
"Паркет-Холл"	с 9-19, б/о, сб., вск. 10-17	пр. Ленина, 105	61-80-89, 35-94-69
"Промоснастка"	9-18, б/о, сб. 9-16, вск. 10-16	ул. Павловский тракт, 52/б, корп. 2	581-000
"Профнастил", завод	с 9-18, б/о, сб., вск. – вых.	ул. Новороссийская, 134-в	46-13-24, 25-12-56
Родионов, ТД	с 9-18, б/о, сб., вск. 10-15	ул. Северо-Западная, 18, к1	8-923-710-7105
"Сантехника-Алтай", ТД	с 9-18, б/о, сб. 9-14, вск. – вых.	пр. Полюсный, 81	62-22-33, 62-33-22
"Стройклассика"	с 9-19, б/о, сб. 10-17, вск. 10-16	пр. Строителей, 56 б/1	36-72-67, 36-18-65
"Строй-М"	с 9-19, б/о, б/в	ул. Новороссийская, 134-в	202-665, 202-717
"Теплоцентр"	с 8-17, сб., б/о, вск. – вых.	ул. Ярных, 2	77-83-33, 77-42-91
Центр кровли и фасада	с 9-17, б/о, сб., вск. – вых.	ул. Автотранспортная, 55-в	50-17-41
"Формула М2"	с 9-20, б/о, б/в	ул. Павловский тракт, 49/3	271-888

Г. БАРНАУЛ, ОКТЯБРЬСКИЙ РАЙОН			
"АДК"	с 9-18, б/о, сб., вск. – вых.	ул. Маяковского, 27	75-38-71, 75-38-93
"БКЖБИ-2"	с 10-18, б/о, сб., вск. – вых.	пр. Калинина, 112	
"Домострой"	с 9-19, б/о, сб., вск. 10-15	ул. Чеглцова, 3-а	39-87-57, 50-00-57
"Карат", ПКФ	с 9-19, б/о, сб. 9-17, вск. – вых.	пр. Калинина, 30/5	28-96-22, 28-96-21
"Лемир" – сеть магазинов	с 9-20, б/о, сб., вск. 9-18	пр. Ленина, 195	77-08-88
"Люкс"	с 9-19, б/о, сб. 10-18, вск. – вых.	пр. Калинина, 10	61-25-67

**НАШ ЖУРНАЛ НА СТОЙКАХ
В СТРОИТЕЛЬНЫХ МАГАЗИНАХ!**

НАШ ЖУРНАЛ НА СТОЙКАХ В СТРОИТЕЛЬНЫХ МАГАЗИНАХ!

"Изобилие", магазин	с	9-17, б/о, б/в	ул. Пионеров, 9-б	61-02-98
"Инженерные сети"	с	8.30-19, б/о, сб. 8.30-18, вск. – вых.	ул. Кулагина, 28-г	36-04-04, 36-05-05
"Мастер-дом"	с	9-18, б/о, сб. 10-14, вск. – вых.	ул. Северо-Западная, 1-а	36-18-14
"Металл-Пром"	с	8.30-17.30, б/о, сб., вск. – вых.	пр. Ткацкая, 79-а	77-32-18, 75-74-42
"Насосное оборудование"	с	9-18, пт. 9-17, б/о, сб., вск. – вых.	ул. Молодежная, 16	557-554, 557-644
"Планета Электрика"	с	8-19, б/о, сб. 9-19, вск. 9-17	пр. Калинина, 30/1	28-92-85
"Теплый пол"	с	9-17, б/о, сб., вск. – вых.	ул. Советская, 6, корп. 2	61-01-03
"Тепловодмонтаж"	с	9-18, б/о, сб. 10-15, вск. – вых.	ул. Молодежная, 2	24-76-26, 66-91-82
"Техком-Автоматика"	с	8-18, б/о, сб., вск. – вых.	ул. Титова, 9	22-98-68
"Термофор"	с	9-19, б/о, сб. 9-16, вск. – вых.	пр. Ленина, 120	69-62-83, 77-07-93
"Усадьба"	с	9-18, сб., вск. 9-16	ул. Кулагина, 7-а	60-62-85
"Формула М2"	с	9-20, б/о, б/в	пр. Космонавтов, 6-г	271-888

Г. БАРНАУЛ, ИНДУСТРИАЛЬНЫЙ РАЙОН

"АЗИК"	с	8.30-17.30, обед 12-13, сб. 8-14, вск. – вых.	ул. Попова, 248	22-70-83, 22-36-50
"Аксиома"	с	8-22, б/о, б/в	ул. Павловский тракт, 166	271-888
"АлтайСантехМонтаж"	с	9-18, б/о, сб., вск. – вых.	ул. Энтузиастов, 34	69-65-42
"БАКО"	с	8.30-18, б/о, вск. 8.30-15	ул. Бабуркина, 7	46-11-15, 46-11-12
"Водный мастер"	с	9-18, б/о, сб., вск. – вых.	ул. 65 лет Победы, 53, оф. 2	60-22-81
"Все для бани"	с	9-19, б/о, б/в, вск. 9-16	Инициативный 6-й проезд, 17-е	73-02-76
"Газобетон"	с	9-17, б/о, вск. – вых.	ул. Тракторная, 25	31-45-20, 69-59-00
"Двери Сибири"	с	маг. 10-20, б/о, б/в; склад 10-18, б/о, вск.-вых.	ул. Балтийская, 90	25-95-95
"Дверь-Сервис"	с	9-19, б/о, б/в	ул. Малахова, 146	28-88-33, 28-83-00
"Заборы и теплицы"	с	8-18, б/о, сб., вск. – вых.	ул. Попова, 167-в	52-92-05
"ЗапСибРегион"	с	8-18, б/о, сб. 8-15, вск. - вых.	ул. Попова, 258-д	500-085
"Мастерок"	с	8-17.30, б/о, б/в	ул. Хлеборобная, 30-г	69-30-03
"Панорама"	с	8-20, б/о, б/в	ул. Транзитная, 1	44-44-24, 44-43-68
"Планета Электрика"	с	8-19, б/о, сб. 9-19, вск. 9-17	ул. Попова, 204	28-92-80
"Приборы учета"	с	9-18, б/о, сб. 9-16, вск. 10-15	ул. А. Петрова, 247	48-44-45
"Профкрепеж"	с	9-19, б/о, сб. 9-17, вск. – вых.	ул. Балтийская, 55	45-89-71
"Радуга"	с	9-20, б/в	ул. Энтузиастов, 52	25-95-82
"Рамакс", ТЦ	с	9-19, б/о, вск. 10-18	ул. Павловский тракт, 283	45-99-83, 45-93-85
"Рамакс", ТЦ	с	9-20, б/о, вск. 10-18	ул. Балтийская, 8	28-37-73, 28-37-74
"Свет и вода"	с	9-19, б/о, б/в	ул. Павловский тракт, 227	55-70-21
"Сводор"	с	9-17, б/о, сб., вск. – вых.	ул. Павловский тракт, 204	60-33-19
"Теплолига"	с	9-19, сб. 10-17, б/о, вск. – вых.	ул. Попова, 87-а	25-98-98
"Техноколь"	с	9-18, б/о, сб. 10-14, вск. – вых.	ул. Гридасова, 18	46-70-77, 46-23-08
Управление по строительству	с	8-17, обед 12.30-13, пят. 8-16	ул. Энтузиастов, 7	42-65-43
"Эталон"	с	10-20, б/о, б/в	ул. Балтийская, 88	25-95-55
"Экстра-электрика"	с	8.30-18.30, сб., вск.- 8.30-15.30	ул. Попова 127	28-90-32, 390-590

Г. БАРНАУЛ, ЛЕНИНСКИЙ РАЙОН

KERAMA MARAZZI	с	10-19, б/о, сб. 10-17, вск. – 10-17	ул. Балтийская, 55	455-940
"Азбука стройки"	с	8-18, б/о, сб. 8-17, вск. – вых.	пр. Космонавтов, 91	50-51-86
"Строй-Керамика"	с	9-18, б/о, вск. – вых.	ул. Островского, 28, корп. 2	52-73-28, 54-22-69
"А-мастеркласс"	с	9-18, б/о, б/в	проезд Базовый, 7	22-60-90
"Винтик Шпунтик"	с	9-18, б/о, б/в	пр. Космонавтов, 6-б	251-281
"Граф" – СМ	с	9-17, б/о, б/в	пр. Космонавтов, 59, пав. 4	31-91-01
"ЖБИ Сибири"	с	8-17, б/о, сб. 8-13, вск. – вых.	9-й Заводской проезд	20-22-22
"Каменный город"	с	8.30-17.30, б/о, сб. 10-14, вск. – вых.	пр. Космонавтов, 12/1	33-68-88
"Крепмаркет"	с	9-21, б/о, б/в	ул. А. Петрова, 196-а	40-53-96
"Лотос"	с	10-19, б/о, б/в	ул. Малахова, 84/26	60-74-57
"Профкрепеж"	с	9-19, б/о, сб. 9-17, вск. – вых.	ул. Юрина, 273-г	43-92-47, 49-51-21
"Сварщик Алтай"	с	9-19, б/о, сб., вск. 10-17.	ул. Юрина, 209	40-23-63, 555-609
"Стройматериалы из первых рук"	с	9-18, обед 12.30-13.00, сб. 9-14, вск. – вых.	ул. Шукшина, 8-а	49-55-51, 43-44-94
"Теплодар"	с	10-17, б/о, вск. – вых.	пр. Космонавтов, 6-б	69-49-07
"Ярославские краски"	с	9-17, б/о, сб.-вых., вск. – вых.	ул. Э. Алексеевой, 110-д	500-921

Г. НОВОАЛТАЙСК

“888 мелочей”, м-н	с	9-19, обед 13.00-13.30, б/в	8-й микрорайон, 18	(38532) 54-2-08
“888 мелочей”, м-н	с	8.30-19, б/о, б/в	ул. Парковая, 3	(38532) 2-02-58
“Маяк”	с	9.30-17.30, обед 12.30-13.00, сб.9-15, вск. – вых.	ул. Октябрьская, 28	(38532) 46-999
“Сибирский лес”	с	8-17, обед 12.30-13.00, сб.9-15, вск. – вых.	ул. Промплощадка, 13-а	(38532) 42-8-47
“Сибирский металлоцентр”	с	8.15-17, б/о, сб., вск. – вых.	ул. Дорожная, 74	(3852) 299-860
“Теплый ключ”	с	8-17, б/о, сб. 9-15, вск. – вых.	ул. Дорожная, 42/9	(38532) 61-3-40

ПОСЁЛКИ Г. БАРНАУЛА И АЛТАЙСКОГО КРАЯ

пос. Новые Зори

“Уровень”	с	9-18, б/о, вск. 9-16	ул. Промышленная, 6	(3858) 13-56-80
-----------	---	----------------------	---------------------	-----------------

с. Власиха

“Трио”	с		ул. Мамонтова, 84-б	25-33-70
--------	---	--	---------------------	----------

с. Фирсово

“База стройматериалов”	с	9-18, б/о, сб. 9-15, вск. - вых.	ул. Центральная, 51	8-905-983-4082
“Магазин хозяйстворов”		9-18, б/о, вск. - вых.	ул. Песчаная, 14	(38532) 96-4-22

п. Спутник

Завод теплого бетона “Победа”	с	9-18, б/о, б/в	ул. Кленовая, 10	8-983-100-0999
-------------------------------	---	----------------	------------------	----------------

Змеиногорский тракт (Рубцовское направление)

“Метр”	с	9-18, б/о, вск. 9-16	Змеиногорский тракт, 134-б	500-085
--------	---	----------------------	----------------------------	---------

с. Алтайское

“Строитель”		9-18, б/о, сб., вск. 9-16	ул. Советская, 188	(38537) 22-3-57
-------------	--	---------------------------	--------------------	-----------------

с. Смоленское

“Стройматериалы”			ул. Горная, 2	(38536) 21-0-85
------------------	--	--	---------------	-----------------

с. Хабары

“Коллекция”		9-18, б/о, б/в	ул. Ленина, 23-а	(38569) 29-1-24
-------------	--	----------------	------------------	-----------------

с. Кулунда

“Удачный”			ул. Лермонтова, 1-а	(38566) 22-6-88
-----------	--	--	---------------------	-----------------



**Г. БАРНАУЛ, «ДОМ ДВЕРЕЙ»:
УЛ. ЭМИЛИИ АЛЕКСЕЕВОЙ, 110-Д,
10-19, Б/О, СБ., ВСК. - 10-16.**

**НАШ ЖУРНАЛ НА СТОЙКАХ
В СТРОИТЕЛЬНЫХ МАГАЗИНАХ!**



Специализированный строительный журнал, выходящий с 2002 года. Полезная информация о состоянии строительного рынка, материалах и технологиях, а также актуальных ценах на строительные товары и услуги. Новинки дизайна интерьеров, современные материалы, реальные советы и инструкции по самостоятельному ремонту и строительству дополняют постоянно обновляемый путеводитель по ценам на рынке стройматериалов, услуг и оборудования.

Получив свежий номер «Стройки. Алтай», вы можете быть уверены в том, что найдете нужную вам информацию.

ГРАФИК ВЫХОДА ЖУРНАЛА НА 2019 г.

№	Последний день приема рекламы	Выход из типографии
6 (419)	21 марта	28 марта
7 (420)	4 апреля	11 апреля
8 (421)	18 апреля	25 апреля
9 (422)	2 мая	9 мая

Изменения информации принимаются только до последнего дня приема рекламы. В ином случае изменения будут внесены в следующий номер.

ВИДЫ ПОДАВАЕМОЙ В ЖУРНАЛ ИНФОРМАЦИИ

1. Деловая строка – прайсовая информация о товарах и услугах (товар – стоимость – организация – телефон).
2. Модульная информация – рекламная площадь, имеющая определенный размер, см. ниже. При размещении модульной информации деловые строки даются в подарок (только для Алтайского края).
3. Информационные статьи – текстовая информация, рассказывающая о вашей фирме, товаре, услуге, технологии и других строительных новостях.

ТРЕБОВАНИЯ ДЛЯ ДЕЛОВОЙ СТРОКИ

Строка должна начинаться с определяющего слова имени существительного нарицательного, информационная часть строки должна содержать не более **65 знаков**, включая пробелы. При большем количестве знаков редакция оставляет за собой право производить сокращения. Сортировка строк производится компьютером. Два первых слова строки не сокращаются. Название фирмы печатается строчными буквами (кроме аббревиатур). В графе «Телефоны» вы можете указать не более двух телефонов (23 знака – включая пробелы).

Внимание! При оформлении заказа следует указать название раздела, в котором будет размещена информация. **Редакция оставляет за собой право размещать рекламную информацию в соответствии с рубрикатом.**

ТРЕБОВАНИЯ ДЛЯ ГОТОВОЙ МОДУЛЬНОЙ ИНФОРМАЦИИ

1 полоса	176x245 мм (432,9 см ²)	1/2 полосы	176x120 мм (214,7 см ²)
1/4 полосы	86x120 мм (104,9 см ²)	1/4 полосы	176x58 мм (102,1 см ²)
1/8 полосы	176x27 мм (47,5 см ²)	1/8 полосы	86x58 мм (49,9 см ²)
1/16 полосы	86x27 мм (23,2 см ²)	1/16 полосы	42x58 мм (24,4 см ²)
1/16 полосы	176x12 мм (21,1 см ²)		

1. Макеты принимаются в формате Corel Draw (плюс копия макета с незакривленными шрифтами), фотографии TIFF 300 dpi, соответствующих размеров, см. выше.
2. Все шрифты должны быть переведены в кривые.
3. Статьи предоставляются в Word, на носителях п.4. Текст без рисунков и фотографий объемом 1 страница не должен превышать 5000 знаков (с пробелами).
4. Все принимается на любых электронных носителях, по электронной почте + распечатка.

Идеи и художественные решения рекламных модулей, разработанных в редакции, являются ее собственностью и используются только с письменного согласия редакции. При оформлении рекламной информации редакция оставляет за собой право корректировать правописание в соответствии с существующими нормами и правилами.

Претензии принимаются в течение 30 дней со дня выхода номера.

Главный редактор – Свиринов Ф.В.
Рекламное издание.

Журнал «Стройка. Алтай».
ПМ № ТУ22-00724 от 12.07.18

Учредитель: Свиринов Федор Владимирович.

Адрес редакции: 656056, Алтайский край, г. Барнаул, ул. Мало-Тобольская, 18-а, 3 этаж, офис 303, тел. (3852) 50-71-89.

Внимание руководителей! Весь рекламный материал должен соответствовать законодательным актам России и иметь необходимые подтверждающие документы или сведения о рекламируемых товарах и услугах (лицензию, сертификат). В случае нарушения данных требований журнал «Стройка. Алтай» вправе отказать в размещении материала. Ответственность за достоверность публикуемого материала несет рекламодатель.

Редакция журнала «Стройка. Алтай» осуществляет на рынке Алтайского края проект «Стройка», который включает в себя:

- журнал «Стройка. Алтай»
- сайт Стройка-Алтай
- организацию строительных выставок «Алтайстрой. Горно-Алтайск-Барнаул»
- агентство интернет-рекламы «ЛаймТайм».

СХЕМА РАСПОЛОЖЕНИЯ ОФИСА



ул. Мало-Тобольская, 18-а, 3 этаж, офис 303

www.stroyka-altay.ru

Если вы идете в ногу с современными технологиями, то вас наверняка заинтересует сайт **stroyka-altay.ru** – это:

о проекте; журнал; новости; доска объявлений; каталог организаций; каталог продукции; карта магазинов (карта города с нанесенными на ней строительными магазинами, фирмами, пунктами распространения журнала «Стройка. Алтай», адресами и телефонами); выставки; стройинформбюро (каталог строительных объектов г. Барнаула, информационные статьи, словарь терминов, справочная литература – информационные справочники); банк строительных вакансий; ссылки на строительные ресурсы Интернета; юмор.

НАД ВЫПУСКОМ РАБОТАЛИ:

директор: Налимова Н.И.
главный редактор: Свиринов Ф.В. (masster2004@mail.ru)
дизайнер: Фисенко О.Г.

менеджеры по рекламе:
Саволайнина Н.Н., Любомская Е.И.,
Ивкучёва А.Н., Налимов А.Ю.

менеджер по связям с регионами:

Алябьев А.А.
корректор: Зеленецкая Г.Н.

В номере использована информация из открытых источников сети Интернет.

ЭЛЕКТРОННАЯ ПОЧТА:
stroyka-altay@mail.ru

ИП Налимова Н. И., г. Барнаул.
Отпечатано в типографии
ИП Филиппов А.В.,
г. Заринск, ул. Железнодорожная, 45/1,
тел. (38595) 55-603.

Дата выхода номера: 14.03.19 г.
Тираж – 10000 экз. Заказ № 180.
Цена - бесплатно.

Распространение – бесплатное.
Выходит один раз в две недели.

12-14
апреляТелефон для справок
(3852) 50-71-89АЛТАЙ
СтройГОРНО-АЛТАЙСК
БАРНАУЛ

2019

XIII СТРОИТЕЛЬНАЯ ВЫСТАВКА
«Алтайстрой-Горно-Алтайск-Барнаул»«МАЛОЭТАЖНОЕ СТРОИТЕЛЬСТВО. ОТДЕЛКА. РЕМОНТ. ИНТЕРЬЕР.
ЭНЕРГОСБЕРЕЖЕНИЕ. ЖКХ. ГАЗИФИКАЦИЯ. ИНЖЕНЕРНЫЕ СИСТЕМЫ».

Организатор:

**Алтай
СТРОЙКА**

Журнал «Стройка. Алтай», г. Барнаул

При поддержке:

Правительства Республики Алтай;
Министерства регионального развития
Республики Алтай; Администрации г. Горно-АлтайскаНациональный театр Республики Алтай:
г. Горно-Алтайск, пр. Коммунистический, 16

РИА "Рекламный маршрут"

Без посредников!

60-15-86

ЛЮБАЯ

e-mail:

reklamtransport@mail.ru

РЕКЛАМА В ТРАНСПОРТ

«ВЕСЕННИЙ ЦЕНОПАД»

ЗАКАЖИ СО СКИДКОЙ

-50%

АФИШИ, ЛИСТОВКИ, БИЛЕТЫ, ПОРУЧНИ, ЧЕХЛЫ

Данное объявление имеет справочный характер и не является публичной офертой.
Действительно на момент публикации.



**ВЫРЕЖИ КУПОН
И ПОЛУЧИ СКИДКУ 10%**



тел. 50-72-89

**СДАЕМ В АРЕНДУ
ВЫСТАВОЧНОЕ ОБОРУДОВАНИЕ**